

# TRC AV MARC / Tタイプ マニュアル

第1版

併載

内容細目ファイルT  
コード化情報ファイルT

2006.10.6

株式会社  
**TRC**図書館流通センター

はじめに	1
I. 概略説明	2
I 1. 文字コード	2
I 2. 提供媒体	2
I 3. MARCと周辺ファイルとの関連	3
II. 提供フォーマット	4
II 1. データ構造	4
II 2. 各レコード詳細	5
III. データ内容に関する事項	6
III 1. 項目識別子	6
III 2. 記述ブロックとアクセスポイントブロックの対応	6
III 3. サブフィールド単位の記述ブロックとアクセスポイントブロックの対応関係	7
IV. 所蔵データ(ローカル情報)に関する事項	9
V. 更新データに関する事項	10
V 1. 更新データ対象	10
V 2. 更新データの提供	11
V 3. コード化情報ファイルの更新	12
VI. データ例示	13
VI 1. MARC	13
VI 2. MARCにリンクしている典拠	16
VI 3. 内容タイトル	21
VI 4. 内容責任表示	23
VII. TRC AV MARC / Tタイプ	25
1. 通則	25
VII 1 1. 作成基準	25
VII 1 2. 対象とする資料の範囲	26
VII 1 3. 記述の対象	27
VII 1 4. 記述の情報源	29
VII 1 5. 記述の精粗	33
VII 1 6. 記録の方法	34
2. TRC AV MARC / Tタイプ データ要素一覧	35
3. タグ詳細	47
レベル	
000A データレベル	48
000L 更新レベル	49
MARCの更新・削除とデータレベル・更新レベルの関係	50

## MARC種別

<b>001A</b> MARC種別	51
--------------------	----

## 周辺ファイル

<b>003A</b> 周辺ファイルの種類	52
-----------------------	----

## 最終更新日付

<b>005A</b> 最終更新日付	53
--------------------	----

## 国際標準図書番号

<b>010A</b> ISBN	54
------------------	----

<b>010B</b> 13桁ISBN	56
---------------------	----

<b>010F</b> セットISBN	57
---------------------	----

<b>010G</b> 13桁セットISBN	58
------------------------	----

<b>010M</b> 誤ISBN	59
-------------------	----

<b>010H</b> 13桁誤ISBN	60
----------------------	----

## AV発売コード

<b>012A</b> 発売コード	61
-------------------	----

<b>012B</b> メーカーコード	63
---------------------	----

<b>012C</b> IS*N	64
------------------	----

<b>012F</b> セット発売コード	66
----------------------	----

## TRC MARCコード

<b>080A</b> TRC MARC No.	67
--------------------------	----

<b>080S</b> 『月刊新着AV案内』号数	68
--------------------------	----

## 関連TRC MARC No.

<b>091A</b> 関連TRC MARC No.	69
----------------------------	----

<b>091X</b> 対応する削除TRC MARC No.	70
--------------------------------	----

## 一般的処理データ

<b>100A</b> 一般的処理データ	71
----------------------	----

## 著作の言語

<b>101E</b> 字幕の言語	72
-------------------	----

<b>101F</b> 音声の言語	74
-------------------	----

## 出版国または製作した国

<b>102C</b> 映画の製作国	76
--------------------	----

## 資料コード

<b>121A</b> 資料種別	77
------------------	----

<b>121D</b> 利用対象	78
------------------	----

<b>121G</b> 流通コード	80
-------------------	----

<b>121H</b> 装丁コード	81
-------------------	----

<b>121I</b> 付属資料の資料種別	83
-----------------------	----

## 著作権コード

<b>141A</b> 著作権コード	85
--------------------	----

<b>141B</b> 付属資料の著作権コード	86
-------------------------	----

## AV機能コード

<b>151A</b> VT識別コード	87
---------------------	----

<b>151B</b> 画像仕様	89
------------------	----

151C	記録層	91
151G	CD規格	92
タイトルと責任表示に関する事項		
251~259A	本タイトル	93
551~559A, X	カタカナ形, ローマ字形	96
551~559R	原綴形(全部欧文の場合)	97
551~559F	アルファベット・数字を含むカタカナ形	98
551~559G, H, B	カタカナ形(第2タイトル), Gのローマ字形, 漢字形	99
551M	全集分売不可コード	101
	合集	102
251~259D	部編名, 巻次, 回次, 年次等	107
551~559D, 551C, 690D	部編名, 巻次, 回次, 年次等の読み, 部編名, 巻次, 回次, 年次等の配列記号, 巻冊記号	109
251~259B, 451~459	タイトル関連情報, タイトル関連情報標目	113
251~259W	資料種別表示	115
251~259F	責任表示	116
751~759	著者標目	132
251~259Z, 751~759N	記述形典拠コード, 統一形典拠コード	138
その他のタイトル等に関する事項		
262A	日本公開時・放送時タイトル, 日本公開時・放送時タイトル標目	141
版に関する事項		
265A	版表示	142
265B	特殊な版表示	143
発行・発売等に関する事項		
270A	発行地, 発売地等	144
270B	発行者, 発売者等	146
770	発行者, 発売者等標目	148
270D, 770D	発行年月, 発売年月等, 発行年月, 発売年月等(数字)	149
270G	製作年	151
販売に関する事項		
271A	販売地	153
271B	販売者	154
771	販売者標目	155
レーベルに関する事項		
272B	レーベル	156
772	レーベル標目	157
形態に関する事項		
275A	枚数または巻数	158
275B	大きさ	159
275I	ケースの大きさ	160
275E	付属資料の種類と形態	161
275J	解説書の数量	164
275S	再生時間	165

275T 再生時間(合計).....	166
シリーズに関する事項	
281~289A, 581~589 シリーズ名, シリーズ名標目.....	168
281~289D, 581~589D, 581C シリーズの部編名, 巻次, 回次, 年次等, 部編名, 巻次, 回次, 年次等の読み, 部編名, 巻次, 回次, 年次等の配列記号.....	171
281~289B, 481~489 シリーズ名関連情報, シリーズ名関連情報標目.....	172
281~289G, 461~469 シリーズの巻のタイトル, シリーズの巻のタイトル標目.....	173
581M シリーズ分売不可コード.....	174
多巻ものの各巻のタイトルと責任表示に関する事項	
291~299A, 591~599 各巻のタイトル, 各巻のタイトル標目.....	175
291~299D, 591~599D, 591C 各巻の部編名, 巻次, 回次, 年次等, 部編名, 巻次, 回次, 年次等の読み, 部編名, 巻次, 回次, 年次等の配列記号.....	177
291~299B, 491~499 各巻のタイトル関連情報, 各巻のタイトル関連情報標目.....	178
291~299G, 471~479 各巻の巻のタイトル, 各巻の巻のタイトル標目.....	180
各巻の合集.....	182
291~299F, Z, 791~799 各巻の責任表示, 各巻の著者標目.....	185
下記の特定事項に属さない注記	
340A 下記の特定事項に属さない注記.....	188
タイトルに関する注記	
341A, 541 タイトルに関する注記, タイトルに関する注記のタイトル標目.....	190
原タイトル注記	
342A 原タイトル.....	192
342C 原作のタイトル.....	194
責任表示に関する注記	
344A 責任表示に関する注記.....	195
形態に関する注記	
347A 形態に関する注記.....	196
累積注記	
350A 累積注記.....	197
価格に関する注記	
360B 本体価格.....	198
360J, R 特価(本体価格), 日付(特価期限).....	199
360L, T セット価(本体価格), 特価のセット価(本体価格).....	200
360G, I 予約特価(本体価格), 予約期限.....	201
内容に関する注記	
377J 内容紹介.....	202
AV機能に関する注記	
389A 音声機能注記.....	203
389B 画像仕様注記.....	205
389C DVD機能注記.....	207
389D 字幕機能注記.....	208
389G CD規格注記.....	210
受賞情報	

<b>391A</b> 賞の名称	211
件名標目	
<b>658</b> 件名標目	212
<b>650</b> 個人件名標目	214
<b>654</b> 音楽件名標目	216
分類記号	
<b>677</b> 分類記号	218
ジャンル名	
<b>669B</b> ジャンル名<録音>	221
<b>669C</b> ジャンル名<映像>	223
図書記号	
<b>690A</b> 図書記号	225
<b>690T</b> 単一標目指示	229
レコード作成機関	
<b>801</b> レコード作成機関	239
4. MARCの主な変遷とメンテナンス	240
. 内容細目ファイルT	243
1. 内容細目ファイルTの特徴	244
2. 作成対象	244
3. MARC作成年による「内容細目ファイルT」の相違	245
4. 「内容タイトルファイルT」データ要素一覧	246
5. 「内容責任表示ファイルT」データ要素一覧	246
6. タグ詳細	247
. コード化情報ファイルT	276
1. 概略	276
2. コード化情報使用タグ一覧	277
3. コード化情報コード一覧	278
. 付則(文字種の取り扱い)	300
1. 漢字	300
2. かな	301
3. カタカナ	301
4. ローマ字	302
5. 簡体字	303
6. ハングル文字	303
7. 数字	303
8. 記号	304
. 標目付則	307
1. カタカナ表記法	307
1. 和語, 漢語	307

1	2.	外来語	309
1	3.	アルファベット	310
1	4.	数字	311
2.		アルファベット・数字を含むカタカナ形	315
2	1.	基本の入力方法	315
2	2.	ローマン・アルファベット	315
2	3.	記号付アルファベットや変形アルファベット	315
2	4.	キリル文字・ギリシア文字	316
2	5.	漢数字	316
2	6.	アラビア数字	317
2	7.	ローマ数字	317
2	8.	記号	318
2	9.	ルビがあるとき	319
3.		AV MARCの標目の特徴	320
4.		典拠資料	324
4	1.	表記全体(人名・団体名及び - 4 - 2 以下のものは除く)	324
4	2.	地名	324
4	3.	作品名	325
4	4.	動植物名	325
4	5.	宗派・教派	325
4	6.	資格名	325
4	7.	略語(アルファベット略語), 欧文タイトル, コンピュータ用語	326
4	8.	タイトル中の人名, 団体名	326
4	9.	数字	326
5.		統一カタカナ表記一覧	327
5	1.	和語・漢語	327
5	2.	アルファベット	335
5	3.	コンピュータ用語	340
5	4.	数字	342
6.		ローマ字表記	343
6	1.	ローマ字表記要領	343
6	2.	ローマ字表記表	345
7.		TRC音楽分類表	346
8.		TRC音楽件名表	354
.		TRC AV MARC / Tタイプ非累積データ要素一覧	367

## はじめに

「TRC AV MARC / Tタイプ」(以下、Tタイプ)は、以下の方針で開発いたしました。

### 1. 図書と同一のフォーマット

録音資料では、内容曲の充実が求められています。そこで、図書の内容細目ファイルTと同様に MARCとは別に内容細目ファイルTを作成し、MARCと同時に提供いたします。(AV MARC 契約の中でご提供いたします。)

また、映像資料においては、同一内容のさまざまなバージョンの資料がございます。そこで、図書と同様にコード化情報の充実を図りました。字幕版 / ニヶ国語版などのコード・字幕の言語コード・音声の言語コード・再生可能な機器の種類のコードなどが該当いたします。

### 2. 典拠ファイルの効果的な利用

MARCおよび内容細目ファイルTに出現する著者名およびMARCに出現する個人名件名について典拠IDを提供いたします。図書と同一の個人名典拠ファイルT・団体名典拠ファイルTにより、一元管理をしておりますので、個人・団体の特定ができ、図書と一緒に検索して利用することも可能となります。

今後ともご利用各機関のご指導・ご助言をいただき、現状のMARCにとどまることなく、MARC内容の充実を期したいと存じます。何卒よろしくお願い申し上げます。

なお、このマニュアルにおけるデータ例の全角・半角の表示は実データとは異なります。



## 1. 概略説明

### 1-1. 文字コード

文字コードはUタイプと同様のASCII・SJISコードに加えてユニコード\* (UTF - 8)でも提供する。  
ユニコードを使うことにより長年の懸案事項であった外字の表示問題が解決する。

\* ユニコードにおいては、英数字は半角領域に変換している。

#### 漢字の扱い(p300参照)

「漢字は原則として所定の情報源に使用されている字体で記録する」のが原則だが、日本語処理におけるコンピュータ異機種間のデータ交換は、文字コードの関係で必ずしも単純ではない。実際にTRC MARCをご利用いただく各機関の使い勝手を優先的に考慮するために、ハードウェアの制約、各種文字コードの対応関係、文字イメージ、目録規則等を検討し、以下のような日本語処理を行っている。

原則としてJIS C 6226 - 1978年版(情報交換用漢文字符号系)漢字コード表の第1,第2水準から採用。

例外として追加文字コード(JIPSコード)拡張の一部,TRC規定の外字)より採用する。

JIPSコード=Japanese Information Processing System = 日本電気標準文字セット

### 1-2. 提供媒体

Uタイプを提供し始めた頃と比べると格段に高速なネットワーク環境も整った現在、これらのデータを迅速にお届けするためにもTOOLiもしくはftpによる提供とする。

### 1-3. MARCと周辺ファイルとの関連

MARC・典拠ファイル・内容細目ファイルの関連は、下図のようになる。

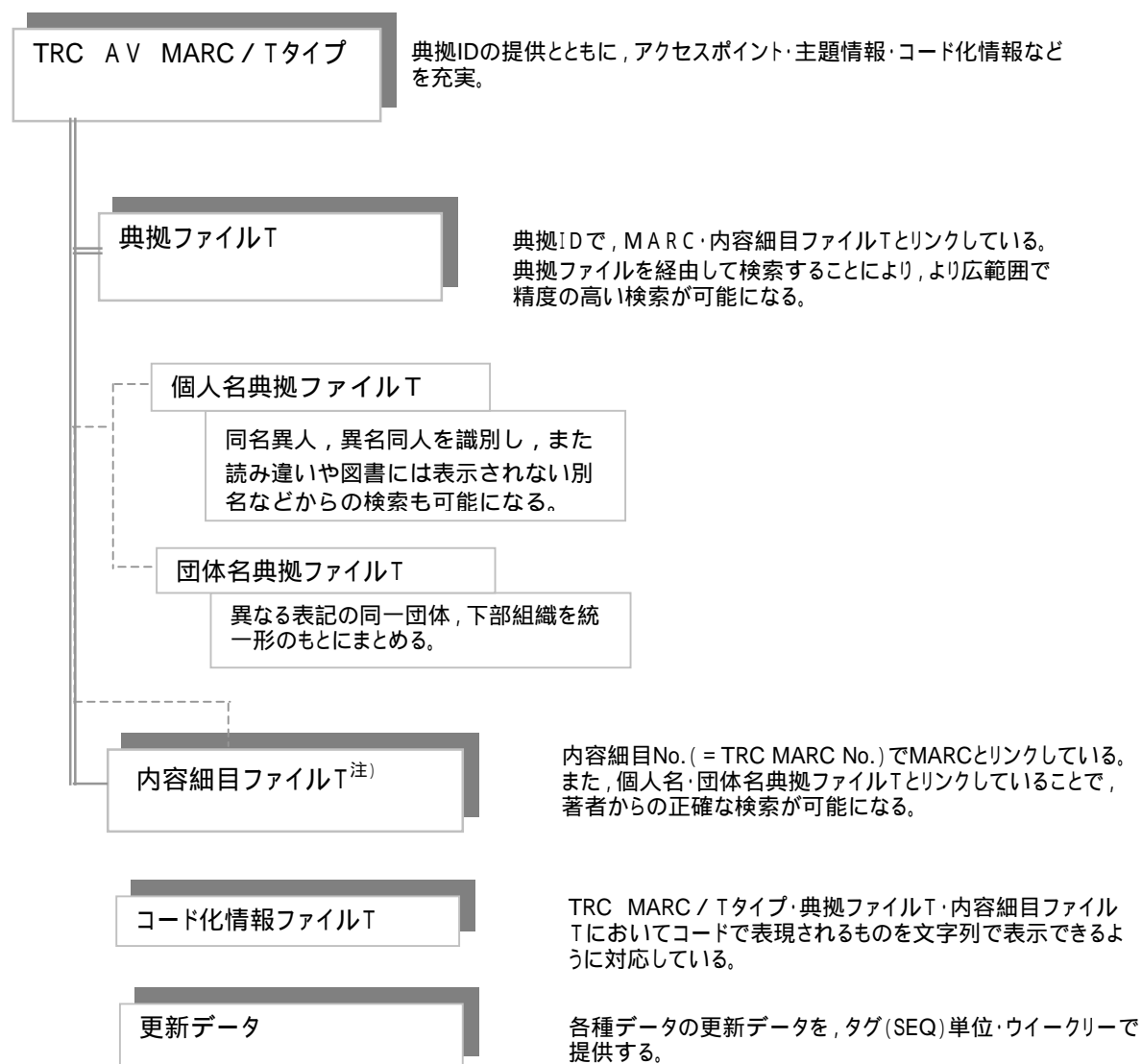

注) 内容細目ファイルTは、内容タイトルファイルT・内容責任表示ファイルTの2つのファイルをMARCと同時に提供する。

## II. 提供フォーマット

TRC AV MARC / Tタイプは抽出MARC, 内容タイトルファイル, 内容責任表示ファイルの3ファイルの構成となる。

### II-1. データ構造

抽出MARC (MARC + ローカル情報)



内容タイトルファイル・内容責任表示ファイル

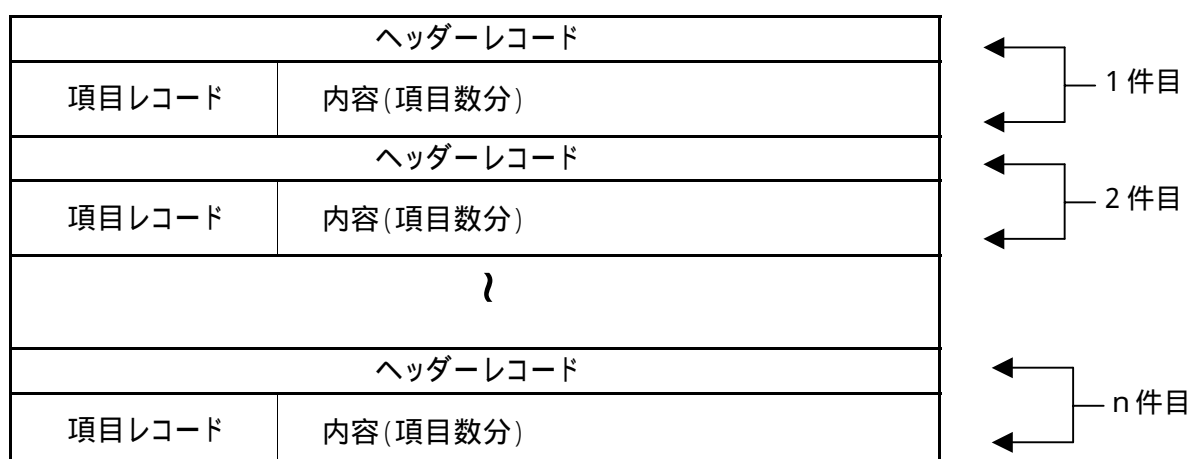

## II-2. 各レコード詳細

### II-2-1. ヘッダーレコード

ヘッダーレコードはMARC及び周辺データの場合、TRC MARC No. 毎に必ず一件発生する。  
ローカル情報の場合は登録番号毎に発生する。

項目名	*** (固定)	データ 種別	データNo.	レベル	更新 区分	登録No. (ローカル情報のみ)	CR LF
属性	Char	Char	Char	Char	Char	Char	Char
バイト数	3	2	15	1	1	20	2

注) ヘッダーレコードの各項目は全て半角

データNo. : TRC MARC No. をセット

登録No. : ローカル情報のみセット

#### データ種別

MARC	
AV	MA
ローカル情報	ML
周辺データ	
内容タイトル	CT
内容責任表示	CA

#### レベル

確定	F
更新	M

#### 更新区分

新規	I
修正	U
削除	D

### II-2-2. 項目レコード

1データに複数件(TAGの個数分)発生する。データ部の長さは不定である。

項目名	項目識別			制御	データ部	CR LF
	タグNo.	\$	SEQ			
属性	Char	Char	Num	Char	Char	Char
バイト数	3	1	4	X	可変	2

注) 更新データにおいてタグが削除された場合、データ部はNULLとなる。

### III. データ内容に関する事項

#### III-1. 項目識別子

項目識別子は、MARC・典拠ファイルT・内容細目ファイルT・コード化情報ファイルTにおいて共通である。

ここではMARCのタグで解説する。

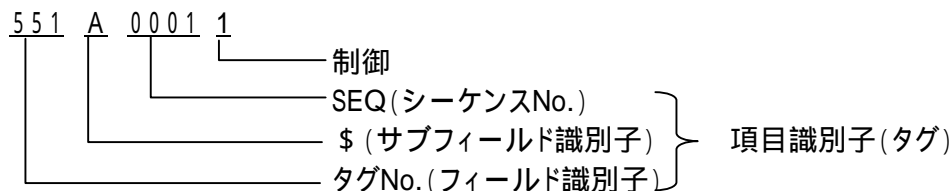

項目識別子	同一書誌内でユニークなKEY
タグNo.	各データフィールドに対応してそのフィールドの内容を識別するための3桁の数字
\$	タグ内をさらに細分化するための英大文字1字
SEQ	同一タグ\$内の連番番号(4桁) ただし、対象タグにより連番でないこともある。
制御	目録出力上の標目出力位置等の制御情報 (p33参照, MARC, 内容責任表示ファイルTのみ)

#### III-2. 記述ブロックとアクセスポイントブロックの対応

記述ブロックは『日本目録規則 1987年版改訂3版』の第 部「記述<sup>1</sup>」、アクセスポイント<sup>2</sup>ブロックは第 部「標目<sup>3</sup>」にそれぞれ対応する。

記述ブロックとアクセスポイントブロックの対応は、MARC・内容細目ファイルTにおいて共通である。  
ここではMARCのタグで解説する。

<sup>1</sup> 記述 : 個々の資料について、他の資料または同一著作の他の版と同定識別するために、タイトルと責任表示に関する事項、版に関する事項など、一連の書誌的事項を組織的に構成して記録すること、または記録した一連の書誌的事項。書誌記述ともいう。(NCR1987年版改訂3版)

<sup>2</sup> アクセスポイント : そのもとで、書誌レコードを探索し識別することのできる名称、用語、コードなど(英米目録規則 第2版日本版)

<sup>3</sup> 標目 : 書誌的記録を検索する手がかりとなるもので、目録記入の冒頭に記載され、その排列位置を決定する第一要素。標目となるものには、タイトル、著者、件名および分類記号がある。(NCR1987年版改訂3版)

記述ブロックとアクセスポイントブロックのフィールドどうしのデータをリンクさせるため、タグNo.末尾1桁に以下の表のような関連づけをしている。

#### フィールドのリンクづけ一覧

	記述ブロック	アクセスポイントブロック	
	タイトル・責任表示	タイトル標目	著者標目
タイトルと責任表示に関する事項	251	551	751
	252	552	752
	⋮	⋮	⋮
	259	559	759
シリーズのタイトルと責任表示に関する事項	281	581	781
	282	582	782
	⋮	⋮	⋮
	289	589	789
多巻ものの各巻のタイトルと責任表示に関する事項	291	591	791
	292	592	792
	⋮	⋮	⋮
	299	599	799

251に対応するタイトル標目が551, 著者標目が751となる。

### III-3. サブフィールド単位の記述ブロックとアクセスポイントブロックの対応関係

シーケンスNo.により, 記述ブロックとアクセスポイントブロックの対応が完全な形でとれるようになっている。

責任表示もこれに合わせて著述の区分が同一の場合を含めて, 必ず1責任表示1項目で入力される。

例

{記述ブロック}	{アクセスポイントブロック}
251A0001(タイトル)	551A0001
251F0001(責任表示1)	751A0001
	751R0001
	751N0001
251F0002(責任表示2)	751A0002
	751B0002
	751N0002
251F0010(責任表示10)	751A0010
	751B0010
	751N0010

以下省略

責任表示1に関する要素は記述ブロックでもアクセスポイントブロックでも必ずシーケンスNo.は1であり, 責任表示2のシーケンスNo.は2にまとめられている。

## (記述ブロックとアクセスポイントブロックの概念図)

## 記述ブロック

タグNo. : 251 タイトルと責任表示に関する事項				
\$ A	\$ D	\$ B	\$ F	\$ Z
本タイトル	部編名, 巻次, 回次, 年次等	タイトル関連情報	責任表示	記述形典拠コード

## アクセスポイントブロック

タグNo. : 551 タイトル標目									
\$ A	\$ R	\$ X	\$ B	\$ F	\$ G	\$ H	\$ D	\$ C	
カタカナ形	原綴形(全部欧文の場合)	ローマ字形	漢字形	アルファベット・数字を含むカタカナ形	カタカナ形(第2タイトル)	Gのローマ字形	部編名, 巻次, 回次, 年次等の読み	部編名, 巻次, 回次, 年次等の配列記号	

タグNo. : 451 タイトル関連情報標目						
\$ A	\$ R	\$ X	\$ F	\$ G	\$ H	
カタカナ形	原綴形(全部欧文の場合)	ローマ字形	アルファベット・数字を含むカタカナ形	カタカナ形(第2タイトル)	Gのローマ字形	

タグNo.: 751 著者標目									
\$ A	\$ B	\$ R	\$ G	\$ H	\$ X	\$ P	\$ Y	\$ Z	\$ N
カタカナ形(統一形)	漢字形(西洋人以外の統一形)	原綴形(西洋人統一形)	付記事項(生没年)	付記事項(専門等)	ローマ字形	カタカナ形(西洋人の記述に対応する)	カタカナ形(西洋人以外の記述に対応する)	Yのローマ字形	統一形典拠コード

(一部省略)

上図の様に, 記述ブロックの一つの記述に対して複数の豊富なアクセスポイントが収められている。  
 なお, 項目の詳細は . - 2「TRC AV MARC / Tタイプ データ要素一覧」(p35)を参照されたい。

## IV. 所蔵データ(ローカル情報)に関する事項

ヘッダーレコードは1所蔵データ毎(1登録No.毎)に1件発生する。

TRC標準項目説明(901A～924A)

TAG\$	項目名	属性	桁数	説明
901A	MARCグループコード	Char	10	MARC納品単位にTRCで付与
902A	顧客コード	Char	10	顧客コードをセット
903A	種別	Char	2	CT(カセットテープ) CD(コンパクトディスク) LD(レーザーディスク) VT(VHS) DV(デジタルビデオディスク) MD(ミニディスク) LP(レコード:SP盤,EP盤含む) FD(フロッピーディスク) SC(楽譜) CR(CD-ROM) DR(DVD-ROM) <span style="float:right">注1)</span>
904A	MARC処理日	Char	8	YYYYMMDD
905A	納品No.	Char	8	視聴覚資料では発生しない
906A	進行No.	Char	5	志木物流システムを含めた管理番号(必須)
907A	登録No.	Char	21	チェックデジットを含む事も可能
908A	別置記号	Char	10	編集済み別置記号
909A	分類記号	Char	20	編集済み分類記号
910A	図書記号	Char	20	編集済み図書記号 <span style="float:right">注2)</span>
911A	巻冊記号	Char	20	編集済み巻冊記号 <span style="float:right">注2)</span>
912A	出版年	Char	7	YYYY.MM
913A	価格(本体価格)	Char	7	受入れ価格
914A	価格(編集価格)	Char	7	編集済み価格
915A	備消区分	Char	1	0:区分無し 1:備品 2:消耗
916A	予算区分	Char	1	公費・私費等の予算管理用
917A	禁帯区分	Char	1	禁帯出管理用
918A	図書館発注No.	Char	20	視聴覚資料では発生しない
919A	図書館発注No. 枝No.	Char	3	視聴覚資料では発生しない
920A	備考	Char	30	指示頂いた内容のままローカルデータをお送りする
921A	発注データフラグ	Char	1	発生しない
922A	受注日	Char	8	YYYYMMDD
923A	受付No.(お問い合わせNo.)	Char	10	ご注文受付時に発行する受付No.
924A	近刊予約情報	Char	1	視聴覚資料では発生しない

注1) 上記以外の種別については事前にご相談下さい。

注2) **910A**(図書記号)と**911A**(巻冊記号)はSJISコードの場合、全て全角となる。

注3)   は次期開発で対応予定の項目。



## V. 更新データに関する事項

Tタイプでは、一度MARCを提供したのちに、受賞情報など更新データとして追加・更新される項目がいくつかある。各図書館での加工されたデータに更新データがかぶらないよう配慮して、更新データをタグ(SEQ)単位・ウイークリーで提供する。

### V-1. 更新データ対象

#### 1. MARC

- (1) MARC完成後に追加・更新される項目  
受賞情報
- (2) Tタイプにおいて新設・変更された項目の累積MARCへの反映  
アルファベット・数字を含む読み  
コード化情報(1\*\*のフィールド)  
確認が困難な言語コードなどは、メンテナンスは行なわない。
- (3) 新設件名標目採用に伴う累積MARCへの反映
- (4) MARC作成の基本ツール(日本目録規則, 日本十進分類法, 基本件名標目表)の改訂にともなう変更
- (5) MARC作成適用細則変更による入力内容の拡大
- (6) 著者名読み・生没年判明等の訂正
- (7) 入力ミスの訂正
- (8) その他

#### 2. 内容細目ファイルT

- (1) 著者名読み・生没年判明等の訂正
- (2) 入力ミスの訂正
- (3) その他

## V-2. 更新データの提供

### V-2-1. データの追加・更新

各データ部において以下のデータを提供する。

	データレベル	更新レベル	最終更新日付	各MARC No.等	
MARC	000A	000L	005A	080A	更新タグ (SEQ)
内容タイトル	Mをセット	現在のレベル	000B	000C	
内容責任表示		+ 1		000C	

注) 更新レベルは弊社内更新レベルであり、必ずしも連番ではない。

#### (1) **391A** (受賞情報)を追加した例

```
***MA97953384      MU
000A0001  M
000L0001  0 0 0 2
005A0001  2 0 0 6 0 7 1 4
080A0001  9 7 9 5 3 3 8 4
391A0001  第 1 3 回ヴェネチア国際映画祭監督賞
```

#### (2) **251B** (タイトル関連情報)から **151A** (VT識別コード)に変更した例

```
***MA04913151      MU
000A0001  M
000L0001  0 0 0 2
005A0001  2 0 0 6 0 7 0 7
080A0001  0 4 9 1 3 1 5 1
151A0001  B I
251B0001E
```

#### (3) 累積MARCの削除

累積MARCの1:1対応での削除は、削除したMARCではなく、正しいIMARC全タグに**091X**(削除したTRC MARC No.)をセットして提供する。したがって、**000A**(データレベル)およびヘッダーレコードのレベルは、更新(M)となり、ヘッダーレコードの更新区分は修正(U)となる。(p5参照)

### V-2-2. 1件データの削除

1件データ削除の場合は、ヘッダーレコードのレベルは更新(M)、更新区分が削除(D)となり、データ部は、TRC MARC No.のみを提供する。

この形での提供は、内容細目ファイルTとなる。

(累積MARCの削除は、1:1対応での削除であり、“ - 2 - 1. (3)累積MARCの削除”を参照)

### V-3. コード化情報ファイルの更新

コード化情報ファイルは、更新するたびに全件を提供する。(随時更新)

コード化情報のコードは、追加・更新はあるが削除は存在しない。

コード化情報に更新がはいった場合は、その該当タグのヘッダーレコードのレベルを“M”更新区分を“U”として提供する。

## VI. データ例示

### VI-1. MARC

#### (1) 録音資料

```

***MA06903419      FI
000A0001      F
000L0001      0 0 0 1
001A0001      Q
003A0001      B
005A0001      2 0 0 6 0 3 3 1
012A0001      DDCR          5 0 1 5
012B0001      DDD
012C0001      4 5 4 3 0 3 4 0 0 6 5 1 9
080A0001      0 6 9 0 3 4 1 9
080S0001      1 4 5 7
100A0001      2 0 0 6 0 3 2 7   2 0 0 6          J P N
121A0001      E 2
121G0001      Q
121H0001      5 1
251A0001      ウインターギフトポップス+5ボーナス・トラックス
251F0001      BOX || [ほか] 演奏
251Z0001      2 1 0 0 0 0 9 3 4 4 5 0 0 0 1
270A0001      [八王子]
270B0001      MMR e c o r d s
270D0001      2 0 0 6 . 1
271A0001      [東京]
271B0001      スリーディーシステム
272B0001      mmR
275A0001      1
275B0001      1 2
275I0001      1 4 c m
275J0001      1 冊
275T0001      6 7 分
341A0001      レーベル・容器のタイトル:W i n t e r   G i f t   P o p s
347A0001      箱入り
360B0001      ¥ 2 3 8 1
541A0001      ウインター／ギフト／ポップス
541F0001      W i n t e r / G i f t / P o p s
541X0001      U i n t a / g i f u t o / p o p p u s u
551A00011     ウインター／ギフト／ポップス／プラス／ファイヴ／ボーナス／トラックス
551F0001      ウインター／ギフト／ポップス／＋／5／ボーナス／トラックス
551X0001      U i n t a / g i f u t o / p o p p u s u / p u r a s u / f a i b u / b o n a s u / t o r a
                    k k u s u
654A0001      ポピュラー／ミュージック－ニホン
654B00011     ポピュラー・ミュージック－日本
654X0001      P o p y u r a / m y u j i k k u - n i h o n

```

669B0001	1 3 1
677P0001	A 2 9 0
690A0001	ウ
690T0001	5 5 1 A 0 1
751A00011	ボックス
751B0001	ボックス
751N0001	2 1 0 0 0 0 9 3 4 4 5 0 0 0 0
751X0001	B o k k u s u
770A0001	エムエムレコーズ
770D0001	2 0 0 6 0 1
770X0001	E m u e m u r e k o z u
771A0001	スリーディーシステム
771X0001	S u r i d i s h i s u t e m u
772A0001	エムエムアール
772X0001	E m u e m u a r u
80120001	t r c m a r c
801A0001	J P
801B0001	T R C
801C0001	2 0 0 6 0 3 2 7
801G0001	N C R 1 9 8 7

## (2)映像資料

***MA06905375	FI	
000A0001	F	
000L0001	0 0 0 1	
001A0001	R	
005A0001	2 0 0 6 0 4 1 4	
012A0001	R D D - 1 0 0 4 8	
012C0001	4 9 8 8 1 0 7 1 4 4 8 7 1	
080A0001	0 6 9 0 5 3 7 5	
080S0001	1	
100A0001	2 0 0 6 0 4 1 0	2 0 0 6 J P N
101E0001	j p n	
101E0002	e n g	
101F0001	e n g	
102C0001	G B	
121A0001	F 3	
121G0001	L	
121H0001	5 2	
141A0001	P 2	
151B0001	W S	
151C0001	W	
251A0001	オリバー!	
251B0001	T h i r t i e t h A n n i v e r s a r y T r i b u t e E d i t i o n	
251F0001	キャロル・リード    監督	

251F0002 チャールズ・ディケンズ || 原作  
 251F0003 マーク・レスター || 出演  
 251F0004 ジャック・ワイルド || [ほか] 出演  
 251Z0001 1 2 0 0 0 1 7 8 2 8 5 0 0 0 1  
 251Z0002 1 2 0 0 0 0 0 7 3 8 4 0 0 0 3  
 251Z0003 1 2 0 0 0 1 7 8 4 8 2 0 0 0 1  
 251Z0004 1 2 0 0 0 2 2 9 7 1 6 0 0 0 1  
 270A0001 [東京]  
 270B0001 ソニー・ピクチャーズエンタテインメント  
 270D0001 [2006. 2]  
 270G0001 c 1 9 6 8  
 275A0001 1  
 275B0001 1 2  
 275T0001 1 5 3 分  
 340A0001 映像特典:メイキング・ドキュメンタリーほか  
 342A0001 原タイトル:O l i v e r !  
 342C0001 原作のタイトル:オリバー・ツイスト  
 360B0001 ¥ 1 6 0 0 0  
 377J0001 母親を知らず救貧院で育ったオリバー。彼は絶望と飢えの世界から逃れ、ロンドンにたどり着きスリの仲間に加わる。しかし、平和な生活は長くは続かなかった…。ブロードウェイ等でロングランを記録したミュージカルの映画化。  
 389A0001 ドルビーデジタル5. 1 c h サラウンド ドルビーデジタルドルビーサラウンド  
 389B0001 シネスコサイズ  
 389B0002 1 6 : 9 L B  
 389B0003 デジタル・ニューマスター  
 389D0001 クローズドキャプション  
 391A0001 第26回ゴールデングローブ賞(作品賞、男優賞)  
 391A0002 第41回アカデミー賞6部門(作品賞、監督賞、音響賞、名誉賞、美術監督・装置賞、ミュージカル映画音楽賞)  
 451A0001 サーティース/アニヴァーサリー/トリビュート/エディション  
 451F0001 T h i r t i e t h / A n n i v e r s a r y / T r i b u t e / E d i t i o n  
 451R0001 T h i r t i e t h A n n i v e r s a r y T r i b u t e E d i t i o n  
 451X0001 S a t i s u / a n i b a s a r i / t o r i b y u t o / e d i s h o n  
 551A00011 オリバー  
 551X0001 O r i b a  
 669C0001 1 9 H  
 677A0001 7 7 8 . 2 3 3  
 677C0001 7 7 8 . 2 3 3  
 690A0001 オ  
 690T0001 5 5 1 A 0 1  
 751A00011 リード, キャロル  
 751A00022 ディケンズ, チャールズ  
 751A00033 レスター, マーク  
 751A00044 ワイルド, ジャック  
 751G0003 1 9 5 8 ~  
 751N0001 1 2 0 0 0 1 7 8 2 8 5 0 0 0 0  
 751N0002 1 2 0 0 0 0 0 7 3 8 4 0 0 0 0  
 751N0003 1 2 0 0 0 1 7 8 4 8 2 0 0 0 0  
 751N0004 1 2 0 0 0 2 2 9 7 1 6 0 0 0 0

751P0001 キャロル／リード  
 751P0002 チャールズ／ディケンズ  
 751P0003 マーク／レスター  
 751P0004 ジャック／ワイルド  
 751R0001 Reed, Carol  
 751R0002 Dickens, Charles  
 751R0003 Lester, Mark  
 751R0004 Wild, Jack  
 751X0001 Rido, Kyaroru  
 751X0002 Dikenzu, Charuzu  
 751X0003 Resuta, Maku  
 751X0004 Wairudo, Jakku  
 770A0001 ソニーピクチャーズエンタテインメント  
 770D0001 200602  
 770X0001 Sonipikuchazuentateinmento  
 80120001 trcmarc  
 801A0001 JP  
 801B0001 TRC  
 801C0001 20060410  
 801G0001 NCR1987

## VI-2. MARCにリンクしている典拠

### (1) 録音資料

\*\*\*A0210000934450000FI  
 000A0001 F  
 000L0001 0002  
 001A0001 210000934450000  
 005A0001 20060324  
 100A0001 20020719AJPNY DA  
 103A0001 1  
 103C0001 1  
 152A0001 NCR1987  
 210A0001 ボックス  
 210K0001 ボックス  
 210X0001 Bokkusu  
 320A0001 日本の音楽グループ, 1987年結成, メンバー: 杉真理, 松尾清憲, 田上正和ほか1名  
 801A0001 JP  
 801B0001 TRC  
 801C0001 20050101  
 825A0001 02906537  
 825B0001 ボックスポップス／ジャーニー・トゥ・ユア・ハート

\*\*\*A0210000934450001FI  
 000A0001 F  
 000L0001 0001  
 001A0001 210000934450001

005A0001 20060331  
 100A0001 20060327AJPNY DA  
 103A0001 1  
 103C0001 1  
 152A0001 NCR1987  
 210A0001 BOX  
 210K0001 ボックス  
 210X0001 Bokkusu  
 801A0001 JP  
 801B0001 TRC  
 801C0001 20060327  
 825A0001 06903419  
 825B0001 ウインターギフトポップス+5ボーナス・トラック

## (2)映像資料

\*\*\*AA120001782850000FI

000A0001 F  
 000L0001 0002  
 001A0001 120001782850000  
 005A0001 20060602  
 100A0001 19960502AJPNY DA  
 103A0001 1  
 103C0001 1  
 152A0001 NCR1987  
 200A0001 Reed, Carol  
 200K0001 リード, キャロル  
 200X0001 Rido, Kyaroru  
 301A0001 1906~1976  
 320E0001 映画監督  
 801A0001 JP  
 801B0001 TRC  
 801C0001 20050101  
 802B0001 1200  
 825A0001 94931531  
 825B0001 空中ぶらんこ

\*\*\*AA120001782850001FI

000A0001 F  
 000L0001 0002  
 001A0001 120001782850001  
 005A0001 20060602  
 100A0001 19960502AJPNY DA  
 103A0001 1  
 103C0001 1  
 152A0001 NCR1987  
 200A0001 キャロル・リード



200K0001 キャロル／リード  
 200X0001 K y a r o r u / R i d o  
 801A0001 J P  
 801B0001 T R C  
 801C0001 2 0 0 5 0 1 0 1  
 825A0001 9 4 9 3 1 5 3 1  
 825B0001 空中ぶらんこ

\*\*\*AA120000073840000FI

000A0001 F  
 000L0001 0 0 0 2  
 001A0001 1 2 0 0 0 0 0 7 3 8 4 0 0 0 0  
 005A0001 2 0 0 6 0 3 3 1  
 100A0001 1 9 9 2 0 4 2 7 A J P N Y D A  
 102A0001 1  
 102B0001 1  
 102C0001 1  
 103A0001 1  
 103B0001 1  
 152A0001 N C R 1 9 8 7  
 200A0001 D i c k e n s , C h a r l e s  
 200K0001 デイケンズ, チャールズ  
 200X0001 D i k e n z u , C h a r u z u  
 301A0001 1 8 1 2 ~ 1 8 7 0  
 320E0001 小説家  
 320H0001 1 8 1 2 ~ 7 0 年。イギリス生まれ。ヴィクトリア朝を代表する作家。  
 801A0001 J P  
 801B0001 T R C  
 801C0001 2 0 0 5 0 1 0 1  
 802B0001 0 2 0 1  
 825A0001 7 5 - 2 3 5 3 3  
 825B0001 クリスマス・キャロル

\*\*\*AA120000073840003FI

000A0001 F  
 000L0001 0 0 0 1  
 001A0001 1 2 0 0 0 0 0 7 3 8 4 0 0 0 3  
 005A0001 2 0 0 4 0 7 0 9  
 100A0001 1 9 9 2 0 4 2 7 A J P N Y D A  
 102A0001 1  
 102C0001 1  
 103A0001 1  
 152A0001 N C R 1 9 8 7  
 200A0001 チャールズ・デイケンズ

200K0001 チャールズ／ディケンズ  
 200X0001 C h a r u z u / D i k e n z u  
 801A0001 J P  
 801B0001 T R C  
 801C0001 2 0 0 5 0 1 0 1  
 825A0001 7 4 0 1 6 8 3 5  
 825B0001 キリスト教文学の世界

\*\*\*AA120001784820000FI

000A0001 F  
 000L0001 0 0 0 1  
 001A0001 1 2 0 0 0 1 7 8 4 8 2 0 0 0 0  
 005A0001 1 9 9 6 0 5 1 7  
 100A0001 1 9 9 6 0 5 0 2 A J P N Y D A  
 103A0001 1  
 152A0001 N C R 1 9 8 7  
 200A0001 L e s t e r , M a r k  
 200F0001 1 9 5 8 ~  
 200K0001 レスター, マーク  
 200X0001 R e s u t a , M a k u  
 320E0001 映画俳優  
 801A0001 J P  
 801B0001 T R C  
 801C0001 2 0 0 5 0 1 0 1  
 825A0001 9 4 9 3 4 5 2 9  
 825B0001 小さな目撃者

\*\*\*AA120001784820001FI

000A0001 F  
 000L0001 0 0 0 1  
 001A0001 1 2 0 0 0 1 7 8 4 8 2 0 0 0 1  
 005A0001 1 9 9 6 0 6 2 0  
 100A0001 1 9 9 6 0 5 0 2 A J P N Y D A  
 103A0001 1  
 152A0001 N C R 1 9 8 7  
 200A0001 マーク・レスター  
 200K0001 マーク／レスター  
 200X0001 M a k u / R e s u t a  
 801A0001 J P  
 801B0001 T R C  
 801C0001 2 0 0 5 0 1 0 1  
 825A0001 9 4 9 3 4 5 2 9  
 825B0001 小さな目撃者

\*\*\*AA12000229716000FI

000A0001	F	
000L0001	0 0 0 1	
001A0001	1 2 0 0 0 2 2 9 7 1 6 0 0 0 0	
005A0001	2 0 0 6 0 4 1 4	
100A0001	2 0 0 6 0 4 1 0 A J P N Y	DA
103A0001	1	
152A0001	N C R 1 9 8 7	
200A0001	W i l d, J a c k	
200K0001	ワイルド, ジャック	
200X0001	W a i r u d o, J a k k u	
301A0001	1 9 5 2 ~ 2 0 0 6	
320E0001	俳優	
801A0001	J P	
801B0001	T R C	
801C0001	2 0 0 6 0 4 1 0	
802B0001	0 2 1 1	
802D0001	0 9 0 3	
825A0001	0 6 9 0 5 3 7 5	
825B0001	オリバー!	

\*\*\*AA120002297160001FI

000A0001	F	
000L0001	0 0 0 1	
001A0001	1 2 0 0 0 2 2 9 7 1 6 0 0 0 1	
005A0001	2 0 0 6 0 4 1 4	
100A0001	2 0 0 6 0 4 1 0 A J P N Y	DA
103A0001	1	
152A0001	N C R 1 9 8 7	
200A0001	ジャック・ワイルド	
200K0001	ジャック/ワイルド	
200X0001	J a k k u / W a i r u d o	
801A0001	J P	
801B0001	T R C	
801C0001	2 0 0 6 0 4 1 0	
825A0001	0 6 9 0 5 3 7 5	
825B0001	オリバー!	

## VI-3. 内容タイトル

## (1) 録音資料

```

***CT06903419      FI
000A0001      F
000B0001      2 0 0 6 0 3 3 1
000C0001      0 6 9 0 3 4 1 9
000D0001      2 0 0 6 0 3 2 7      J P N
000L0001      0 0 0 1
000S0001      1
000W0001      J P
000X0001      T R C
000Y0001      2 0 0 6 0 3 2 7
000Z0001      N C R 1 9 8 7
001A0001      冬の天使たち
002A0001      チョコレートのブランケット
003A0001      1 2月のエイプリル・フル
004A0001      M i s s   Y o u   B a b y
005A0001      あなただけ I   L O V E   Y O U
006A0001      永遠の S h a n g r i - l a
007A0001      f i r s t   f l i g h t
008A0001      神様のプレゼント
009A0001      J e t   L a g   X m a s   D a y
010A0001      S l e e p i n g   G y p s y
011A0001      S i l e n t   S o n g
012A0001      T h i s   M a g i c   M o m e n t
013A0001      O h !   ヴァレンタイン
014A0001      J e t   L a g   X m a s   D a y
014B0001      D e m o   V e r s i o n
015A0001      1 2月のエイプリルフル
015B0001      D e m o   V e r s i o n
016A0001      チョコレートのブランケット
016B0001      D e m o   V e r s i o n
501A0001      フユ／ノ／テンシタチ
501X0001      F u y u / n o / t e n s h i t a c h i
502A0001      チョコレート／ノ／ブランケット
502X0001      C h o k o r e t o / n o / b u r a n k e t t o
503A0001      ジュウニガツ／ノ／エイプリル／フル
503F0001      1 2ガツ／ノ／エイプリル／フル
503X0001      J u n i g a t s u / n o / e i p u r i r u / f u r u
504A0001      ミス／ユー／ベビー
504F0001      M i s s / Y o u / B a b y
504R0001      M i s s   Y o u   B a b y
504X0001      M i s u / y u / b e b i
505A0001      アナタ／ダケ／アイ／ラヴ／ユー

```

505F0001 アナタ／ダケ／I／LOVE／YOU  
505X0001 Anata/dake/ai/rabu/you  
506A0001 エイエン／ノ／シャングリラ  
506F0001 Eien/no/shangrila  
506X0001 Eien/no/shangurira  
507A0001 ファースト／フライト  
507F0001 first/flight  
507R0001 First flight  
507X0001 Fasuto/furaito  
508A0001 カミサマ／ノ／プレゼント  
508X0001 Kamisama/no/purezento  
509A0001 ジェット／ラグ／クリスマス／デイ  
509F0001 Jet/Lag/Xmas/Day  
509R0001 Jet Lag Xmas Day  
509X0001 Jetto/ragu/kurisumasu/dei  
510A0001 スリーピング／ジプシー  
510F0001 Sleeping/Gypsy  
510R0001 Sleeping Gypsy  
510X0001 Suripingu/jipushi  
511A0001 サイレント／ソング  
511F0001 Silent/Song  
511R0001 Silent Song  
511X0001 Sairento/songu  
512A0001 ジス／マジック／モーメント  
512F0001 This/Magic/Moment  
512R0001 This Magic Moment  
512X0001 Jisu/majikku/momento  
513A0001 オー／ヴァレンタイン  
513F0001 Oh/ヴァレンタイン  
513X0001 O/barentain  
514A0001 ジェット／ラグ／クリスマス／デイ  
514F0001 Jet/Lag/Xmas/Day  
514R0001 Jet Lag Xmas Day  
514X0001 Jetto/ragu/kurisumasu/dei  
515A0001 ジュウニガツ／ノ／エイプリル／フール  
515F0001 12ガツ／ノ／エイプリル／フール  
515X0001 Junigatsu/no/eipuriru/furu  
516A0001 チョコレート／ノ／ブランケット  
516X0001 Chokoreto/no/buranketto

## VI-4. 内容責任表示

## (1) 録音資料

```

***CA06903419      FI
000A0001      F
000B0001      2 0 0 6 0 3 3 1
000C0001      0 6 9 0 3 4 1 9
000D0001      2 0 0 6 0 3 2 7      J P N
000L0001      0 0 0 1
000W0001      J P
000X0001      T R C
000Y0001      2 0 0 6 0 3 2 7
000Z0001      N C R 1 9 8 7
001F0001      B O X || 演奏
001Z0001      2 1 0 0 0 9 3 4 4 5 0 0 0 1
002F0001      かの／香織 || 歌
002Z0001      1 1 0 0 0 2 6 3 1 9 6 0 0 0 0
003F0001      伊豆田／洋之 || 歌
003Z0001      1 1 0 0 0 2 6 2 8 6 5 0 0 0 0
004F0001      村田／和人 || 歌
004Z0001      1 1 0 0 0 2 6 4 4 6 1 0 0 0 0
005F0001      さいとう／みわこ || 歌
005Z0001      1 1 0 0 0 4 6 5 1 5 9 0 0 0 0
006F0001E     杉真理 || 歌
007F0001E     高野寛 || 歌
008F0001E     長谷川真奈 || 歌
009F0001E     久保田洋司 w i t h   B O X || 演奏
010F0001E     松尾清憲 || 歌
011F0001E     高野寛 || 歌
012F0001E     杉真理 || 歌
013F0001E     オレンジズ || 演奏
014F0001E     久保田洋司 w i t h   B O X || 演奏
015F0001E     伊豆田洋之 || 歌
016F0001E     かの香織 || 歌
501A0001      ボックス
501B0001      ボックス
501N0001      2 1 0 0 0 9 3 4 4 5 0 0 0 0
501X0001      B o k k u s u
502A0001      カノ, カオリ
502B0001      かの／香織
502N0001      1 1 0 0 0 2 6 3 1 9 6 0 0 0 0
502X0001      K a n o , K a o r i
503A0001      イズタ, ヒロユキ
503B0001      伊豆田／洋之
503N0001      1 1 0 0 0 2 6 2 8 6 5 0 0 0 0
503X0001      I z u t a , H i r o y u k i
504A0001      ムラタ, カズヒト
504B0001      村田／和人

```

504N0001	1 1 0 0 0 2 6 4 4 6 1 0 0 0 0
504X0001	M u r a t a , K a z u h i t o
505A0001	サイトウ, ミワコ
505B0001	さいとう／みわこ
505N0001	1 1 0 0 0 4 6 5 1 5 9 0 0 0 0
505X0001	S a i t o , M i w a k o

## VII. TRC AV MARC / Tタイプ

### VII-1. 通則

ここでは、TRC AV MARC / Tタイプの入力方法を実例をあげつつ述べる。

#### VII-1-1. 作成基準

##### 1. 基本ツール

日本目録規則(NCR) 1987年版改訂3版

日本十進分類法(NDC) 新訂9版および新訂8版

基本件名標目表(BSH) 第4版

国立国会図書館件名標目表(NDLSH)を補完的に使用

##### 2. TRC内部適用細則

TRC AV MARC / Tタイプ マニュアル (本誌)

TRC「日本目録規則 1987年版改訂版」適用細則 - 図書の著者標目の部 -

TRC日本十進分類法 - 新訂9版 - 分類コード(新訂8版併記)

TRC MARC分かち書き基準

TRC音楽分類表(録音資料のみ)

TRC音楽件名表(録音資料のみ)



## VII-1-2. 対象とする資料の範囲

視聴覚資料を対象とする。CD-ROM等の電子資料については、このマニュアルでは対象としない。

### 1. 『月刊新着AV案内』掲載資料

#### (1) 映像資料

新たに図書館施設での使用を承認された著作権承認済映像資料。

#### (2) 録音資料

ミュージックメーカー発売の新譜(注文によりMARC作成)。

### 2. 『月刊新着AV案内』非掲載資料

#### (1) 映像資料

著作権承認済映像資料。

PG-12以外のR指定資料。

#### (2) 録音資料

出版社発行の録音資料等メーカーから見本提供のあった資料。

### 3. 図書館購入資料

映像資料は著作権承認済の資料。

### 4. TRC AV MARC非累積資料

図書館所蔵の視聴覚資料。

注) 個別の図書館オリジナルMARCとして別途対応。

## VII-1-3. 記述の対象

原則として1ケース<sup>1</sup>(物理単位)を記述の対象とする。

## 1. 1商品で1つのMARCを作成する場合

ディスク、ケースが複数の組みものでも、1つのケースに物理的に収納できるものは、1MARCを作成する。

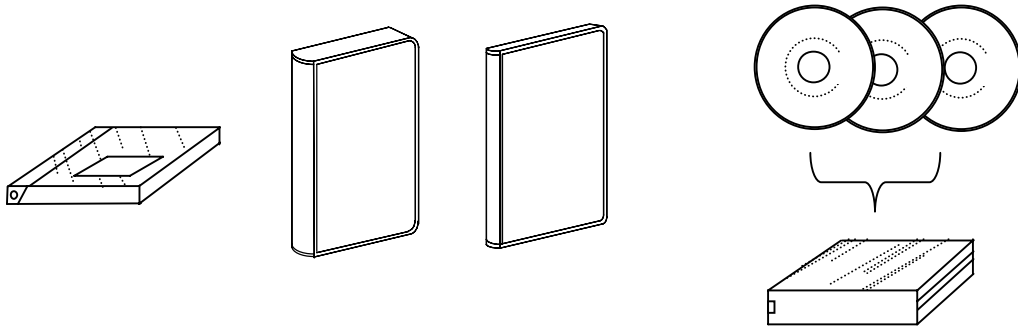

複数のディスクがそれぞれ薄い紙やプラスチックの袋に入り、更に1つの箱に収められている場合は、袋が貸し出しや配架に耐えうる強度のものであれば、1MARCを作成する。

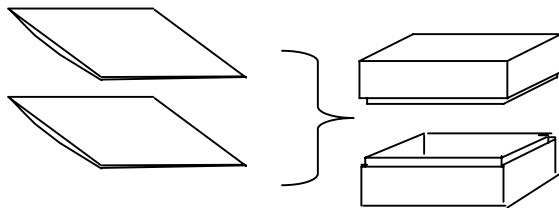

## 2. 1商品で複数のMARCを作成する場合

ディスクやテープがそれぞれ強度のあるケースに収められ、更に化粧箱や筒状の箱に収納されている場合、ケース毎にMARCを作成する。

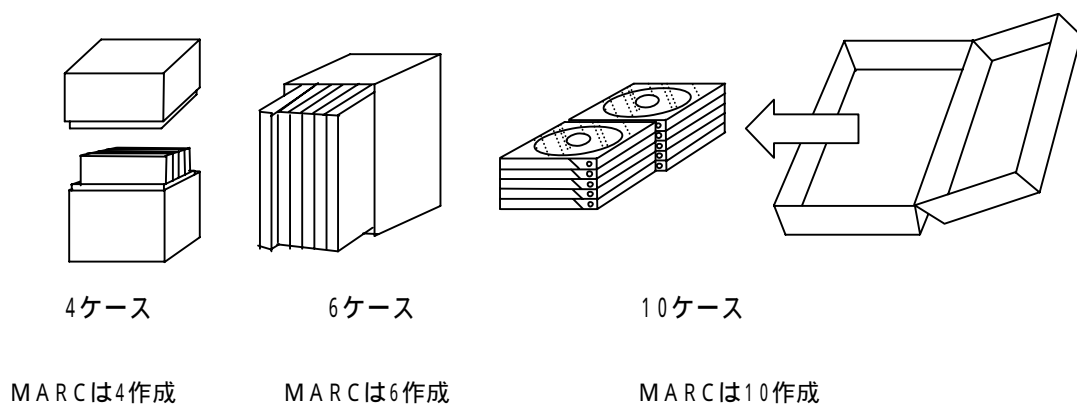

<sup>1</sup> ケース: ディスク、テープを1あるいは複数収納し、貸し出し、配架に耐えうる強度を持つ容器を指す。プラスチック製であることが多いが、背のある厚紙のジャケットもケースとして扱う。

### 3. 主たる資料と形態的に独立しているもの

#### (1) 主たる資料と別媒体のもの

主たる資料に対してのみMARCを作成し、別媒体の資料は個々のMARCを作成せず主たる資料の付属資料として注記する。

CDとテキストブックのセット商品、CD + DVD Videoのセット商品などが該当する。

参照 275E (付属資料の種類と形態)

#### (2) 主たる資料と同媒体のもの

CDに同媒体のCD (特典盤、ボーナスCDなどの表示あり) が付くような場合は、以下のように扱う。

非売品であればMARCを作成せず主たる資料の付属資料として注記する。

分売不可セット商品に付くものはMARCを作成せず主たる資料の付属資料として注記する。

主たる資料と発売コードの規格番号体系が同じで、解説書に曲名一覧が表示されているような場合で、主たる資料とは別のケースに収納されていれば、主たる資料とは別にMARCを作成する。主たる資料と同一のケースにまとめて収納されている場合は、275A (枚数または巻数) に特典盤の数も含めて入力する。

### - 1 - 4. 記述の情報源

(1)記述のよりどころとする情報源は、視聴覚資料を構成する以下の各部分とする。

レーベル面

～ が示す箇所は下図を参照

解説書

容器表

容器裏

背

帯背, 帯, シール

外箱

その資料以外の情報源(カタログ, メーカー等から得た情報)

#### レーベル面(本体表示面)

CD, LD, DVDのディスク面あるいはCT(カセット・テープ), VT(ビデオ・テープ)のカセット本体に印字されている情報。

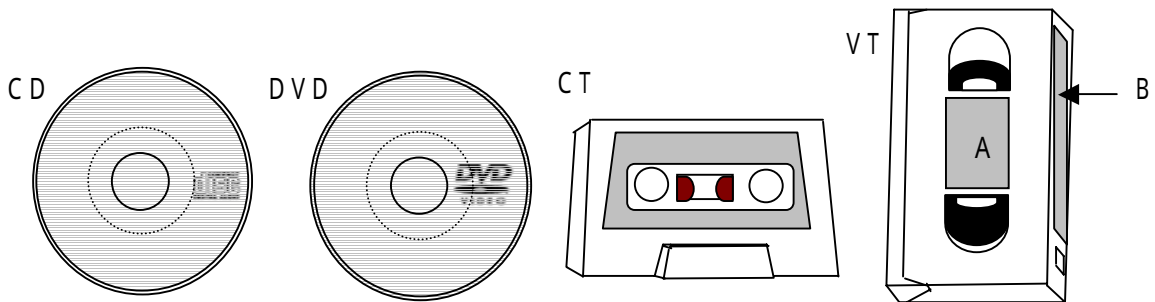

Aのみを採用。Aが無い場合に限りB(本体の背)を情報源とする。

#### 解説書

付属文字資料。文中は情報源としない。

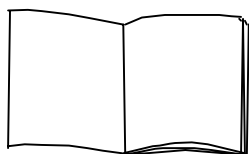

冊子

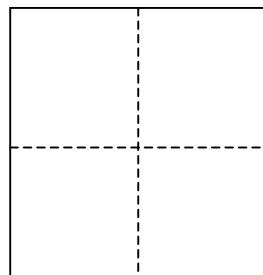

1枚もの  
(俗に「ペラ」と称す  
折りたたみの解説書)

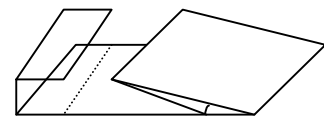

輸入盤CDの帯につながった形のものも解説書として扱う。

**容器表**(容器・ジャケットの表面)

**容器裏**(容器・ジャケットの裏面)

**背**(容器の背)

CD

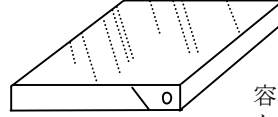
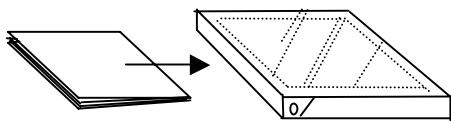

容器裏：プラスチック  
ケースの裏側

容器表：プラスチックケースのフタ部分内側にセットできる解説書の表紙

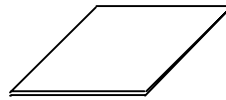
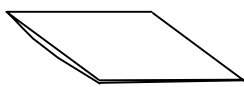

容器表：紙ケースのジャケット表側

容器裏：紙ケースのジャケット裏側

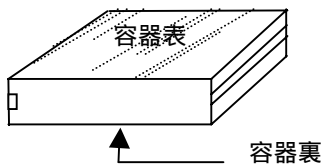

2枚以上収納できる厚いケース

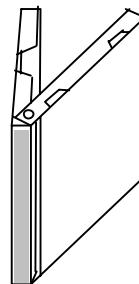

背：プラスチックケースの背  
(ちょうつがいのある側)

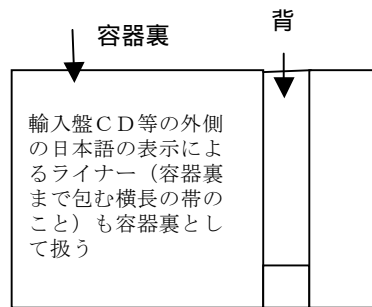

輸入盤CD等の外側の日本語の表示によるライナー(容器裏まで包む横長の帯のことも容器裏として扱う)

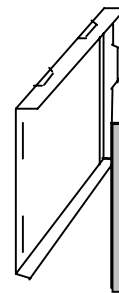

背：反対側の背  
(プラスチックケースの開く方の側)も背として扱う

CT

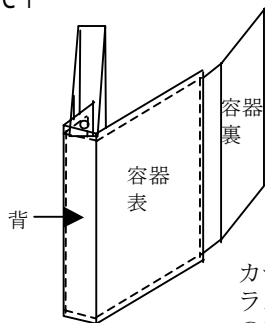

カセットテープのプラスチックケースの内のに沿ってセットされている紙

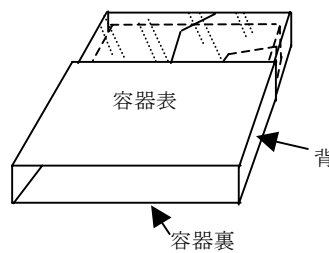

プラスチックケースの内のに沿って紙が入っていない場合、ケース外側の筒型紙ケース

## VT

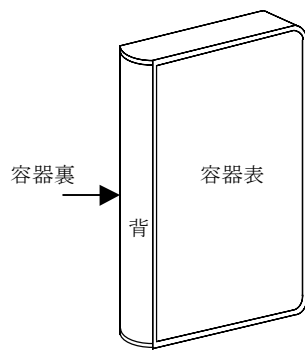

ビデオテープを収納するプラスチックケース

## DVD

トールケースの場合  
(約19×13.5の不透明・半透明のケース)

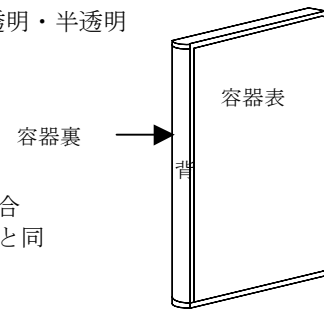

※ジュエルケースの場合  
(コンパクトディスクと同サイズの透明ケース)  
CDと共通

## 帯背, 帯, シール

注) ~ の情報源に日本語の表示がない場合のみ, 情報源とする。

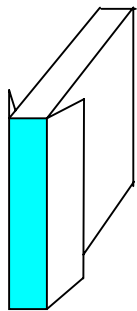

帯背: CDケースの背を包む紙の表側の背に当る部分  
(タイトル, 責任表示ではこの部分のみを対象とする)

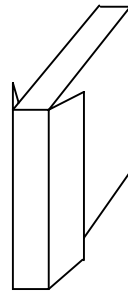

帯: CDケースの背を包む紙の表側全体 (出版等, レーベル, 内容細目は帯全体を対象とする)

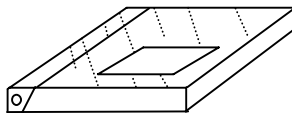

シール: 販売時のパッケージ又はプラスチックケースに直接貼られているもの, 帯が無い場合, 帯の代用とする

## 外箱

注) ~ の情報源に日本語の表示がない場合, もしくは, 全集タイトルが表示されていない場合にのみ情報源とする。

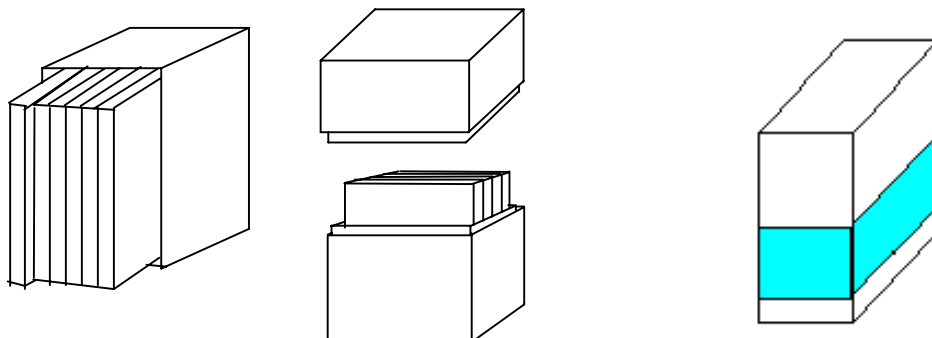

販売時にケース2以上を1セットにまとめて収納している化粧箱  
筒型やふた付き等様々な形態がある  
搬送用ダンボール箱は対象外

外箱に付いている帯

(2)各書誌的事項<sup>1</sup>の情報源は、以下の各部分とする。

各書誌的事項が、情報源 ～ によって異なる場合は、原則として情報源の多寡、優先順位に従う。

タイトル,責任表示,版...レーベル面,解説書,容器表,容器裏,背  
出版等...レーベル面,解説書,容器表,容器裏,背,帯  
レーベル...レーベル面,容器裏,背,帯  
形態...その資料から  
シリーズ...レーベル面,解説書,容器表,容器裏,背  
注記...どこからでもよい  
ISBN,IS \* N,入手条件,定価...どこからでもよい

注) レーベルの表示が情報源によって異なる場合は、情報源の多寡によらず優先順位に従う。

#### 優先順位一覧

	録音資料	映像資料
1	レーベル面	解説書
2	解説書	容器裏
3	容器表	容器表
4	容器裏	背
5	背	レーベル面

(3)所定の情報源以外から得た書誌的事項は、補記の事実を示すため〔 〕に入れて入力する。

(4)日本語の表示を優先して入力する。  
視聴覚資料の特性として、日本国内向けに発売されているものについても洋楽・洋画・クラシック音楽等外国語の表示が多い点を考慮し、外国語の表示と日本語の表示がある場合は、日本語の表示を入力する。外国語の表示は入力しない。

251A01 シングル・コレクション  
251F01 宇多田／ヒカル Ⅱ 歌

レーベル面・解説書・容器・容器の背  
Single Collection / UTADA HIKARU  
帯背 シングル・コレクション / 宇多田 ヒカル

<sup>1</sup> 書誌的事項：記述の構成要素。標目は含まない。(NCR 1987年版改訂3版)

**- 1 - 5. 記述の精粗**

記述の精粗は原則として第2水準(標準の書誌的事項)を採用し、視聴覚資料特有の項目等の書誌的事項を加えて入力する。

**1. 出力順序制御**

図書でUタイプ目録カード上に標目指示するものに準じ、連番で数字を付与する。  
タイトル標目(1~3まで)、著者標目(1~4まで)、件名標目のみ。

**2. 編集制御**

Y **251 ~ 259F, 291 ~ 299F** (p117参照)

責任表示(役割表示を含めて)が全く同じ場合、『月刊新着AV案内』上で記述を省略。

080A01 98902127  
251F01 グリム兄弟 || 原作  
251F02Y グリム兄弟 || 原作

E **251 ~ 259B, F, 291 ~ 299A, B, F, G**

記述ブロックにおいて、対応するアクセスポイントを入力しない。

080A01 03902887  
251B01E 1981~1985  
251F01E 佐野/元春 || [ほか] 演奏

注) 2006年以降作成のAV MARCではすべての記述ブロックに対応するアクセスポイントを入力しているため、編集制御Eは出現しない。内容責任表示ファイルTにのみEが出現する。(p265参照)

1 **010A, 010F**

13桁のISBNを10桁で入力する場合に、13桁の先頭“978 - ”を制御フラグ“1”で表現する。

010A011 4-949999-08-3  
010B01 978-4-94999-08-3



## - 1 - 6. 記述の方法

### 1. 転記の原則

視聴覚資料を入力するとき、原則として記述対象資料に表示されているままに入力する。ただし、別途規定されている場合を除く。

### 2. 目録用の言語・文字

形態に関する事項や注記に関する事項などにおいては、特に記述対象資料から転記する必要がある事項以外、原則として日本語によって入力する。

### 3. 文字の転記

文字の大小の表示は再現せず、全部同一の大きさの文字で入力する。

参照 .付則(文字種の取り扱い)

### 4. 誤記, 誤植

書誌的事項の明らかな誤りは正しい形に訂正して入力する。もとの形は必要があるときは注記する。

参照 **340A** (下記の特定事項に属さない注記)

## TRC AV MARC / Tタイプ データ要素一覧

フィールド名	フィールド 識別子	\$	R	サブフィールド名	録音	映像	フィールド名	フィールド 識別子	\$	R	サブフィールド名	録音	映像
レベル	000	A	×	データレベル									
		L	×	更新レベル									
MARC種別	001	A	×	MARC種別									
周辺ファイル	003	A	×	周辺ファイルの種類									
最終更新日付	005	A	×	最終更新日付									
国際標準図書番号	010	A		ISBN									
		B		13桁ISBN									
		F		セットISBN									
		G		13桁セットISBN									
		M		誤ISBN									
		H		13桁誤ISBN									
AV発売コード	012	A		発売コード									
		B	×	メーカーコード									
		C		IS * N									
		F		セット発売コード									
メモ	070	C		MARCの備考<設定のみ>									
TRC MARCコード	080	A	×	TRC MARC No.									
		S	×	『月刊新着AV案内』号数									
関連TRC MARC No.	091	A		関連TRC MARC No.									
		X		対応する削除TRC MARC No.									
一般的処理データ	100	A	×	一般的処理データ									
著作の言語	101	E		字幕の言語									
		F		音声の言語									

フィールド名	フィールド識別子	\$	R	サブフィールド名	録音	映像	フィールド名	フィールド識別子	\$	R	サブフィールド名	録音	映像	
出版国または製作した国	102	C		映画の製作国										
資料コード	121	A	×	資料種別										
		D	×	利用対象										
		G	×	流通コード										
		H		装丁コード										
		I		付属資料の資料種別										
著作権コード	141	A	×	著作権コード										
		B		付属資料の著作権コード										
AV機能コード	151	A	×	VT識別コード										
		B		画像仕様										
		C	×	記録層										
		G	×	CD規格										
ICタグフラグ(予定)	161	B	×	ICタグフラグ<録音>(予定)										
		C	×	ICタグフラグ<映像>(予定)										

フィールド名	フィールド識別子	\$	R	サブフィールド名	録音	映像	フィールド名	フィールド識別子	\$	R	サブフィールド名	録音	映像
タイトルと責任表示に関する事項	251 ~ 259	A	×	本タイトル			タイトル標目	551 ~ 559	A		カタカナ形		
									R		原綴形(全部欧文の場合)		
									X		ローマ字形		
									B		漢字形		
									F		アルファベット・数字を含むカタカナ形		
									G		カタカナ形(第2タイトル)		
									H		Gのローマ字形		
									M	×	全集分売不可コード(但し, 552 ~ 559はなし)		
									D	×	部編名, 巻次, 回次, 年次等の読み		
									C	×	部編名, 巻次, 回次, 年次等の配列記号(但し, 552 ~ 559はなし)		
	B			タイトル関連情報			タイトル関連情報標目	451 ~ 459	A		カタカナ形		
									R		原綴形(全部欧文の場合)		
									X		ローマ字形		
									B		漢字形<設定のみ>		
W	×		資料種別表示										

フィールド名	フィールド識別子	\$	R	サブフィールド名	録音	映像	フィールド名	フィールド識別子	\$	R	サブフィールド名	録音	映像		
タイトルと責任表示に関する事項	251 ゝ 259	F		責任表示			著者標目	A			カタカナ形(統一形)				
		Z		記述形典拠コード				B			漢字形(西洋人以外の統一形)				
						759		R			原綴形(西洋人統一形)				
						G					付記事項(生没年)				
						H					付記事項(専門等)				
						X					ローマ字形				
						P					カタカナ形(西洋人の記述に対応する)				
						Y					カタカナ形(西洋人以外の記述に対応する)				
						Z					Yのローマ字形				
						W					Yに対応する漢字形<設定のみ>				
						N				統一形典拠コード					
その他のタイトル等に関する事項	262	A		日本公開時・放送時タイトル			日本公開時・放送時タイトル標目	562	A		カタカナ形				
								R			原綴形(全部欧文の場合)				
								X				ローマ字形			
								B				漢字形<設定のみ>			
								F				アルファベット・数字を含むカタカナ形			
								G				カタカナ形(第2タイトル)			
									H				Gのローマ字形		
版に関する事項	265	A	×	版表示											
		B	×	特殊な版表示											

フィールド名	フィールド識別子	\$	R	サブフィールド名	録音	映像	フィールド名	フィールド識別子	\$	R	サブフィールド名	録音	映像
発行・発売等に関する事項	270	A		発行地, 発売地等			発行者・発売者等標目	770	A		カタカナ形		
		B		発行者, 発売者等					X		ローマ字形		
		D	×	発行年月, 発売年月等					B		漢字形<設定のみ>		
		G	×	製作年					D	×	発行年月, 発売年月等(数字)		
販売に関する事項	271	A	×	販売地			販売者標目	771	A	×	カタカナ形		
		B	×	販売者					X	×	ローマ字形		
									B	×	漢字形<設定のみ>		
レーベルに関する事項	272	B	×	レーベル			レーベル標目	772	A	×	カタカナ形		
									X	×	ローマ字形		
									B	×	漢字形<設定のみ>		
形態に関する事項	275	A	×	枚数または巻数									
		B	×	大きさ									
		I	×	ケースの大きさ									
		E		付属資料の種類と形態									
		J	×	解説書の数量									
		S		再生時間									
		T	×	再生時間(合計)									

フィールド名	フィールド識別子	\$	R	サブフィールド名	録音	映像	フィールド名	フィールド識別子	\$	R	サブフィールド名	録音	映像
シリーズのタイトルと責任表示に関する事項	281 ~ 289	A	x	シリーズ名			シリーズ名標目	581 ~ 589	A	x	カタカナ形		
									R	x	原綴形 (全部欧文の場合)		
									X	x	ローマ字形		
									B	x	漢字形 < 設定のみ >		
									F	x	アルファベット・数字を含むカタカナ形		
									G		カタカナ形 (第2タイトル)		
									H		Gのローマ字形		
									M	x	シリーズ分売不可コード		
									D	x	シリーズの部編名, 巻次, 回数, 年次等		
									C	x	部編名, 巻次, 回数, 年次等の配列記号		
	B			シリーズ名関連情報			シリーズ名関連情報標目	481 ~ 489	A		カタカナ形		
									R		原綴形 (全部欧文の場合)		
									X		ローマ字形		
									B		漢字形 < 設定のみ >		
									F		アルファベット・数字を含むカタカナ形		
									G		カタカナ形 (第2タイトル)		
									H		Gのローマ字形		
									G	x		シリーズの巻のタイトル	
	R	x	原綴形 (全部欧文の場合)										
	X	x	ローマ字形										
	B	x	漢字形 < 設定のみ >										
F	x	アルファベット・数字を含むカタカナ形											
G	x	カタカナ形 (第2タイトル)											
H	x	Gのローマ字形											

フィールド名	フィールド識別子	\$	R	サブフィールド名	録音	映像	フィールド名	フィールド識別子	\$	R	サブフィールド名	録音	映像
多巻ものの各巻のタイトルと責任表示に関する事項	291 ゝ 299	A	×	各巻のタイトル			多巻ものの各巻のタイトル標目	591 ゝ 599	A		カタカナ形		
									R		原綴形(全部欧文の場合)		
									X		ローマ字形		
									B		漢字形		
									F		アルファベット・数字を含むカタカナ形		
									G		カタカナ形(第2タイトル)		
	D	×	各巻の部編名, 巻次, 回次, 年次等			D	×	部編名, 巻次, 回次, 年次等の読み					
	C	×	部編名, 巻次, 回次, 年次等の配列記号(但し, 592 ~ 599はなし)			C	×	部編名, 巻次, 回次, 年次等の配列記号(但し, 592 ~ 599はなし)					
	B			各巻のタイトル関連情報			多巻ものの各巻のタイトル関連情報標目	491 ゝ 499	A		カタカナ形		
									R		原綴形(全部欧文の場合)		
									X		ローマ字形		
									B		漢字形<設定のみ>		
F										アルファベット・数字を含むカタカナ形			
G										カタカナ形(第2タイトル)			
H		Gのローマ字形											



フィールド名	フィールド識別子	\$	R	サブフィールド名	録音	映像	フィールド名	フィールド識別子	\$	R	サブフィールド名	録音	映像
多巻ものの各巻のタイトルと責任表示に関する事項	291 ゝ 299	G	×	各巻の巻のタイトル			多巻ものの各巻の巻のタイトル標目	471 ゝ 479	A	×	カタカナ形		
									R	×	原綴形(全部欧文の場合)		
									X	×	ローマ字形		
									B	×	漢字形<設定のみ>		
									F	×	アルファベット・数字を含むカタカナ形		
									G	×	カタカナ形(第2タイトル)		
									H	×	Gのローマ字形		
	F		各巻の責任表示			多巻ものの各巻の著者標目	791 ゝ 799	A		カタカナ形(統一形)			
	Z		記述形典拠コード					B		漢字形(西洋人以外の統一形)			
								R		原綴形(西洋人統一形)			
								G		付記事項(生没年)			
								H		付記事項(専門等)			
								X		ローマ字形			
								P		カタカナ形(西洋人の記述に対応する)			
					Y		カタカナ形(西洋人以外の記述に対応する)						
					Z		Yのローマ字形						
					W		Yに対応する漢字形<設定のみ>						
					N		統一形典拠コード						

フィールド名	フィールド識別子	\$	R	サブフィールド名	録音	映像	フィールド名	フィールド識別子	\$	R	サブフィールド名	録音	映像
下記の特定事項に属さない注記	340	A		下記の特定事項に属さない注記									
タイトルに関する注記	341	A		タイトルに関する注記			タイトルに関する注記の タイトル標目	541	A		カタカナ形		
									R		原綴形(全部欧文の場合) <設定のみ>		
									X		ローマ字形		
									B		漢字形 <設定のみ>		
		F		アルファベット・数字を含むカタカナ形									
原タイトル注記	342	A		原タイトル			録音は予定						
		C		原作のタイトル									
責任表示に関する注記	344	A		責任表示に関する注記									
形態に関する注記	347	A		形態に関する注記									
累積注記	350	A		累積注記									

フィールド名	フィールド識別子	\$	R	サブフィールド名	録音	映像	フィールド名	フィールド識別子	\$	R	サブフィールド名	録音	映像
価格に関する注記	360	B	×	本体価格			録音は予定						
		C	×	税込み価格〔予定〕									
		L	×	セット価(本体価格)									
		M	×	セット価(税込み価格)〔予定〕									
		J	×	特価(本体価格)									
		D	×	特価(税込み価格)〔予定〕									
		T	×	特価のセット価(本体価格)									
		N	×	特価のセット価(税込み価格)〔予定〕									
		R	×	日付(特価期限)									
		G	×	予約特価(本体価格)									
		H	×	予約特価(税込み価格)〔予定〕									
		I	×	予約期限									
		O	×	時限・部分再販価格(本体価格)〔予定〕									
		P	×	時限・部分再販価格(税込み価格)〔予定〕									
Q	×	時限再販期限〔予定〕											
内容に関する注記	377	J	×	内容紹介									
AV機能に関する注記	389	A		音声機能注記									
		B		画像仕様注記									
		C		DVD機能注記									
		D		字幕機能注記									
		G	×	CD規格注記									
受賞情報	391	A		賞の名称			録音は予定						

フィールド名	フィールド識別子	\$	R	サブフィールド名	録音	映像	フィールド名	フィールド識別子	\$	R	サブフィールド名	録音	映像
							個人件名標目	650	A		カタカナ形(統一形)		
									B		漢字形(西洋人以外の統一形)		
									R		原綴形(西洋人統一形)		
									G		付記事項(生没年)		
									H		付記事項(専門等)		
									X		ローマ字形		
									N		統一形典拠コード		
							音楽件名標目	654	A		カタカナ形		
									B		漢字形		
									H		付記事項(創立年等)		
									X		ローマ字形		
							件名標目	658	A		カタカナ形		
									B		漢字形		
									H		付記事項(創立年等)		
									X		ローマ字形		
							ジャンル名	669	B	×	ジャンル名<録音>		
									C		ジャンル名<映像>		
							分類記号	677	W		別置記号		
									A		NDC8版		
									C		NDC9版		
									P		音楽分類		
図書記号	690	A	×	図書記号									
		T	×	単一標目指示									
		D	×	巻冊記号									

フィールド名	フィールド識別子	\$	R	サブフィールド名	録音	映像	フィールド名	フィールド識別子	\$	R	サブフィールド名	録音	映像
							レコード作成機関	801	A	×	国名コード		
									B	×	レコード作成機関名		
									C	×	レコード提供年月日		
									G	×	目録規則		
									2	×	システムコード		
							ローカル情報	901	A		MARCグループコード		
								902	A		顧客コード		
								903	A		種別		
								904	A		MARC処理日		
								905	A		納品No.		
								906	A		進行No.		
								907	A		登録No.		
								908	A		別置記号		
								909	A		分類記号		
								910	A		図書記号		
								911	A		巻冊記号		
								912	A		出版年		
								913	A		価格(本体価格)		
								914	A		価格(編集価格)〔予定〕		
								915	A		備消区分〔予定〕		
								916	A		予算区分〔予定〕		
								917	A		禁帯区分〔予定〕		
								918	A		図書館発注No.〔予定〕		
								919	A		図書館発注No.枝No.〔予定〕		
								920	A		備考		
								921	A		発注データフラグ		
								922	A		受注日		
								923	A		受付No.(お問い合わせNo.)		
								924	A		近刊予約情報〔予定〕		

### -3. タグ詳細

次ページからのTRC AV MARC / Tタイプ タグ詳細では、以下のように表示している。

1. 入力対象種別を表示していないタグは、すべてのAV MARCを対象とする。
2. 提供時のSEQは4桁であるが、ここではSEQを2桁で表示している。
3. 各項目のローマ字形はプログラムにより機械的に作成。ヘボン式。ここでは一部を除き表示を省略している。
4. 各典拠コードも一部を除き表示を省略している。
5. 著者標目のカタカナ形(西洋人の記述に対応する)も一部を除き表示を省略している。
6. NDC 8版と9版が同一の場合は、タグ例では9版のみを表示し、8版の表示は省略している。

**000 レベル**

フィールド識別子	\$	R	サブフィールド名	録音	映像
000	A	×	データレベル		
	L	×	更新レベル		

**000A データレベル**

参照 MARCの更新・削除とデータレベル・更新レベルの関係

## 1. 入力方法

アルファベット1桁のコードを入力する。

複数のコードを入力することはない。

000A01 F

000A01 M

## 2. コード一覧

コード	名称
F	確定
M	更新

## 000L 更新レベル

参照 MARCの更新・削除とデータレベル・更新レベルの関係

### 1. 入力方法

新規データには“0001”をセット,更新されるごとに“0002”“0003”と順次セットする。

#### 新規MARC提供時

000A01 F  
000L01 0 0 0 1

#### 1回目の更新MARC提供時

000A01 M  
000L01 0 0 0 2

#### 2回目の更新MARC提供時

000A01 M  
000L01 0 0 0 3

注) 更新レベルは,新規MARC完成時点で“0001”がセットされる。MARC完成時以降更新が入った場合は,更新レベルは順次プラスされる。したがって抽出MARCにおいては,新規データでも更新レベルは必ずしも“0001”ではない。

注) 更新レベルは弊社内更新レベルであり,必ずしも連番ではない。



## MARCの更新・削除とデータレベル・更新レベルの関係

参照      *000A* データレベル  
            *000L* 更新レベル  
            *005A* 最終更新日付  
            .更新データに関する事項

### 1. 新規MARC提供

1件MARCすべてのタグを提供。

```
000A01  F
000L01  0 0 0 1
005A01  (最終更新日付)
以下全タグ提供
```

### 2. 更新データ提供

*000A* (データレベル), *000L* (更新レベル), *005A* (最終更新日付), *080A* (TRC MARC No.)と更新したタグ(SEQ)を提供する。

#### 例1) 受賞情報追加

```
000A0001 M
000L0001 0 0 0 2
005A0001 2 0 0 6 0 7 1 4
080A0001 9 7 9 5 3 3 8 4
391A0001 第13回ヴェネチア国際映画祭監督賞
```

#### 例2) タイトル関連情報からVT識別コードに変更

```
000A0001 M
000L0001 0 0 0 2
005A0001 2 0 0 6 0 7 0 7
080A0001 0 4 9 1 3 1 5 1
151A0001 B I
251B0001E
```

### 3. 1:1対応での削除

MARCのダブリ作成が発生した場合, 誤って作成したMARCは必ず1:1対応での削除となる。その際, 正しいMARCの*091X*に削除したTRC MARC No.をセットして, 正しいMARCのすべてのタグを提供する。

**001A MARC種別**

フィールド識別子	\$	R	サブフィールド名	録音	映像
001	A	×	MARC種別		

参照 **080A** (TRC MARC No.)

## 1. 入力方法

アルファベット1文字のコードをすべてのMARCに入力する。

複数のコードを入力することはない。

001A01 R

## 2. コード一覧

コード	名称	備考
Q	AV録音	
R	AV映像掲載	『月刊新着AV案内』掲載
S	AV映像非掲載	『月刊新着AV案内』非掲載
T	AV旧映像	AV旧映像(2002年以前作成のMARC)

**003A 周辺ファイルの種類**

フィールド識別子	\$	R	サブフィールド名	録音	映像
003	A	×	周辺ファイルの種類		

参照 . 内容細目ファイルT

## 1. 入力方法

「内容細目ファイル」が存在する場合に、「B」のコードを入力する。

003A01 B

## 2. コード一覧

コード	名称
B	内容細目ファイル有

**005A 最終更新日付**

フィールド識別子	\$	R	サブフィールド名	録音	映像
005	A	×	最終更新日付		

参照 000A (データレベル)

000L (更新レベル)

MARCの更新・削除とデータレベル・更新レベルの関係

**1. 入力方法**

最終更新日付を数字8桁でセットする。

005A01 20060406

**010 国際標準図書番号**

フィールド識別子	\$	R	サブフィールド名	録音	映像
010	A		ISBN		
	B		13桁ISBN		
	F		セットISBN		
	G		13桁セットISBN		
	M		誤ISBN		
	H		13桁誤ISBN		

**010A ISBN<sup>1</sup>**

## 1. 情報源

どこからでもよい。

注) 日本図書コード管理センターからの情報による場合もある。

## 2. 入力方法

(1) 日本図書コードのうちISBN10桁(ハイフンを含めて13桁)を入力する。

010A01 4 - 3 2 4 - 0 5 8 5 5 - 5

注) 96年4月以前のMARCでは、ISBNとIS\*Nを**010A**に入力していたため、ISBNとIS\*Nの両方の表示があった場合、IS\*Nが入力されている。

(2) 複数のISBNが表示されているときは、リピータブルで入力する。

010A01 4 - 9 1 5 9 6 3 - 2 6 - 8

010A02 4 - 9 3 8 9 4 0 - 0 3 - 5

注) データは架空

(3) セット商品などで、個々のISBNとセットのISBNが両方表示されている場合は、**010A**には個々のISBNを入力する。セットのISBNは**010F**の項目参照。

(4) 2007年以降の13桁(ハイフンを含めて17桁)のISBNは、**010B**から“978-”を除いた10桁(ハイフンを含めて13桁)をセットする。その際、制御部に制御フラグ“1”をセットする。

010A011 4 - 9 4 9 9 9 9 - 0 8 - 3

010B01 9 7 8 - 4 - 9 4 9 9 9 9 - 0 8 - 3

注) データは架空

注) 制御フラグ“1”があるものは、p55のチェックデジット計算式は成り立たない。

<sup>1</sup> ISBN: International Standard Book Number(国際標準図書番号)ISO規格に基づく図書識別用の固有番号。国際ISBN機関と各国のISBN機関で管理し、そのもとで各出版者が自己の出版物に付与する。(NCR1987年版改訂3版)

## 3. チェックデジット計算式

国別記号	- 出版者記号	- タイトル記号	- チェックデジット
------	---------	----------	------------

1桁	2～7桁	1～6桁	1桁
----	------	------	----

4(日本)

×	×	×	×	-	×	×	×	×	-	×
---	---	---	---	---	---	---	---	---	---	---

10	9	8	7	6	5	4	3	2
----	---	---	---	---	---	---	---	---

- (1) 国別記号にはじまる9桁のそれぞれに10から2までのウエイト数字をかけ、それらの合計を出す。
- (2) 下の11の倍数表の中から合計より大きく最も近い数字を選び出す。表から選んだ数字と、合計との差がチェックデジットになる。

## 11の倍数表

0	11	22	33	44	55	66	77	88	99
110	121	132	143	154	165	176	187	198	209
220	231	242	253	264	275	286	297	308	319
330	341	352	363	374	385	396	407	418	429
440									

例1. ISBN 4 - 8 1 6 9 - 0 0 2 4 - 1

×	×	×	×	×	×	×	×	×
10	9	8	7	6	5	4	3	2

$$40 + 72 + 8 + 42 + 54 + 0 + 0 + 6 + 8 = 230 \quad 231 - 230 = 1$$

例2. ISBN 4 - 4 8 8 - 5 2 2 0 5 - X

×	×	×	×	×	×	×	×	×
10	9	8	7	6	5	4	3	2

$$40 + 36 + 64 + 56 + 30 + 10 + 8 + 0 + 10 = 254 \quad 264 - 254 = 10$$

10の場合はチェック数字X

注) この計算式は制御フラグに“1”があるものについては成り立たない。

**010B 13桁ISBN**

## 1. 情報源

どこからでもよい。

注) 日本図書コード管理センターからの情報による場合もある。

## 2. 入力方法

(1) 日本図書コードのうちISBN13桁(ハイフンを含めて17桁)を入力する。

010B01 9 7 8 - 4 - 9 4 9 9 9 9 - 0 8 - 3

注) データは架空

(2) 複数のISBNが表示されているときは、リピータブルで入力する。

010B01 9 7 8 - 4 - 8 9 7 8 4 - 5 9 4 - 4

010B02 9 7 8 - 4 - 8 9 7 8 4 - 7 4 5 - 0

注) データは架空

## 3. チェックデジット計算式

(13桁コードの左から奇数桁の数字の合計×1)と(偶数桁の数字の合計×3)の合計を求める。次に10 - (求めた合計の下1桁の数字) = チェックデジット。ただし、求めた下1桁が0の場合はチェックデジットを0とする。

	フラグ	-	国別記号	-	出版者記号	-	タイトル記号	-	チェックデジット
ISBN	978		4		949999		08		3

奇数桁合計×1     9+8+9+9+9+0=44   44×1=44  
 偶数桁合計×3     7+4+4+9+9+8=41   41×3=123  
 44+123=167     10-7=3

注) チェックデジットが合わない場合は日本図書コード管理センターに確認し、正しいISBNを**010B**に入力する。間違ったISBNは**010H**に入力する。

**010F セットISBN**

## 1. 情報源

どこからでもよい。

注) 日本図書コード管理センターからの情報による場合もある。

## 2. 入力方法

- (1) セット商品に共通して表示されているISBNがある場合は、個々のISBNとは別に、セット全体のISBN10桁(ハイフンを含めて13桁)を**010F**に入力する。

080A01	0 3 9 0 5 1 2 4	
010A01	4 - 8 7 2 4 4 - 4 5 2 - 3	個々のISBN
<u>010F01</u>	<u>4 - 8 7 2 4 4 - 4 5 7 - 4</u>	セットのISBN
251A01	えいごリアン	
251D01	{ 1 } - 1	

080A01	0 3 9 0 5 1 2 5	
010A01	4 - 8 7 2 4 4 - 4 5 3 - 1	個々のISBN
<u>010F01</u>	<u>4 - 8 7 2 4 4 - 4 5 7 - 4</u>	セットのISBN
251A01	えいごリアン	
251D01	{ 1 } - 2	

- (2) セットのISBNが複数表示されている場合は、リピータブルで入力する。
- (3) 2007年以降の13桁(ハイフンを含めて17桁)のISBNは、**010G**から“978 - ”を除いた10桁(ハイフンを含めて13桁)をセットする。その際、制御部に制御フラグ“1”をセットする。

010F011	4 - 9 4 9 9 9 9 - 0 8 - 3
010G01	9 7 8 - 4 - 9 4 9 9 9 9 - 0 8 - 3

注) データは架空

注) 制御フラグ“1”があるものは、p55のチェックデジット計算式は成り立たない。



## 010G 13桁セットISBN

### 1. 情報源

どこからでもよい。

注) 日本図書コード管理センターからの情報による場合もある。

### 2. 入力方法

- (1) セット商品に共通して表示されているISBNがある場合は、個々のISBNとは別に、セット全体のISBN13桁(ハイフンを含めて17桁)を**010G**に入力する。

010G01      9 7 8 - 4 - 9 4 9 9 9 9 - 0 8 - 3

注) データは架空

- (2) セットのISBNが複数表示されている場合は、リピータブルで入力する。

## 010M 誤ISBN

### 1. 情報源

その資料から。

注) 日本図書コード管理センターからの情報による場合もある。

### 2. 入力方法

- (1) ISBN10桁(ハイフンを含めて13桁)に対応するチェックデジットが合わない,桁数の誤り等の誤ISBNを入力する。
- (2) 2カ所以上誤っている場合は,リPEATブルで入力する。
- (3) ISBN,セットISBNが共に誤りの場合は,リPEATブルで入力する。

## 010H 13桁誤ISBN

### 1. 情報源

その資料から。

注) 日本図書コード管理センターからの情報による場合もある。

### 2. 入力方法

- (1) ISBN13桁(ハイフンを含めて17桁)に対応するチェックデジットが合わない,桁数の誤り等の誤ISBNを入力する。
- (2) 2カ所以上誤っている場合は,リPEATブルで入力する。
- (3) ISBN,セットISBNが共に誤りの場合は,リPEATブルで入力する。

## 012 AV発売コード

フィールド識別子	\$	R	サブフィールド名	録音	映像
012	A		発売コード		
	B	x	メーカーコード		
	C		IS*N		
	F		セット発売コード		

012A 発売コード<sup>1</sup>

参照 012F(セット発売コード)

## 1. 情報源

どこからでもよい。

## 2. 入力方法

個々の発売コードを入力する。

## (1) 録音資料

アルファベット・数字・スペースを含む12桁。

ミュージック・メーカー発売の録音資料の表示を以下のように加工して入力する。

「規格」と「番号」に分けて、12桁のうち「規格」を左詰め、「番号」を右詰めに入力する。

記号 - (ハイフン)・(中黒)・(ピリオド)等は取り去って入力する。

番号の先頭の0はすべてスペースに置き換える。

情報源の表示 MYCJ - 30226 (帯背以外)

012A01	MYCJ	30226	MYCJ (帯背)
251A01	スウェーデンの城		30226
275A01	1	1枚収納	

012A01	R32M	1024	R32M-1024
--------	------	------	-----------

012A01	PCCY	92	PCCY00092
--------	------	----	-----------

1ケースに複数枚(巻)が収容されていて、MARCを1件だけ作成する組み物は、1枚目の発売コードだけを入力する。

情報源の表示

012A01	UICY	7181	UICY (帯背)
251A01	フィルモア・イースト・ライヴ+6		7181/2
275A01	2	2枚収納	

<sup>1</sup> 発売コード:メーカーが商品管理のために付与している規格番号,各メーカーのカタログ等では品番(商品番号)と表現されることもある。

## (2) 映像資料

アルファベット・記号・数字を含む最大13桁。

メーカー指定の発売コードを、記号も含めその指定通りに入力する。

注) 2005年以前は、以下のような入力方法に統一していたが、累積MARCの修正は行なわない。

規格と番号の間に必ずハイフンを入れる。

番号の先頭の0は削除し、詰める。

分売不可商品で、セット発売コードと個々の発売コードがある場合は、セットの発売コードを優先して入力する。

		情報源の表示およびメーカーの指示
012A01	S A 3 5 0	S A 3 5 0
012A01	L D C T - 0 7 3	L D C T - 0 7 3

1ケースに複数枚(巻)が収納されていて、MARCを1件だけ作成する組み物は、1枚(巻)目の発売コードだけを入力する。

		情報源の表示およびメーカーの指示
012A01	L D C - 1	L D C - 1 ~ 2
275A01	2            2枚収納	

**012B メーカーコード**

発注用のコード

## 1. 情報源

どこからでもよい。

## 2. 入力対象

録音資料(001A(MARC種別)がQ)のMARCを対象とする。

## 3. 入力方法

- (1) **121G**(流通コード)がQ(星光堂発注分)のとき、各ミュージックメーカー発注用コードを入力する。

アルファベット大文字1～3桁。

012B01 P

012B01 T K

012B01 D D D

- (2) **121G**(流通コード)がC(TRC関連商品)のとき、TRC企画商品用にTRCで付与しているコードを入力する。

カタカナ清音大文字1文字 + 数字2桁。

012B01 ト 0 1

注) (1)と(2)は重複しない。

注) 発注用コードがない場合は入力しない。

**012C IS\*N**

## 1. 情報源

どこからでもよい。

## 2. 入力方法

- (1) 資料に表示されているバーコードの下のJANコード<sup>1</sup>(13桁の数字)を入力する。
- (2) 原則として、資料に表示がない場合は入力しない。
- (3) 日本の商品は、45, 49で始まる13桁。それ以外の表示は海外での流通コードなので入力しない。
- (4) チェックデジット計算式によりチェックをかけ、合わない場合はメーカーに確認し、正しいIS\*Nを**012C**に入力する。誤IS\*Nは入力しない。
- (5) セット全体のIS\*Nは、全ての巻に入力し、個々のIS\*Nは入力しない。

080A01	0 3 9 1 2 9 3 9
012C01	4 5 2 4 1 3 5 3 0 2 2 6 7
251A01	スウェーデンの城

080A01	0 3 9 1 2 8 2 4
012C01	4 9 5 9 2 4 1 8 8 0 4 6 8
251A01	猫の恩返し
252A01	ギブリーズ

---

<sup>1</sup> JAN(Japanese Article Number)コード: 国際的にはEANコード(European Article Number)と称され、アメリカ、カナダにおけるUPC(Universal Product Code)と互換性のある国際的な共通商品コード。13桁の標準タイプと8桁の短縮タイプがあるが現在、印刷、読取り技術が進んできたため、13桁の標準タイプが主流となっている。(財団法人 流通システム開発センター ホームページ)

## 3. チェックデジット計算式

	国別コード	業界コード	メーカーコード	物品コード	チェックデジット
T	49 45	88	007	00378	0
入力しない	日本	レコード業界			

(例) 452697720013 求めるチェックデジット

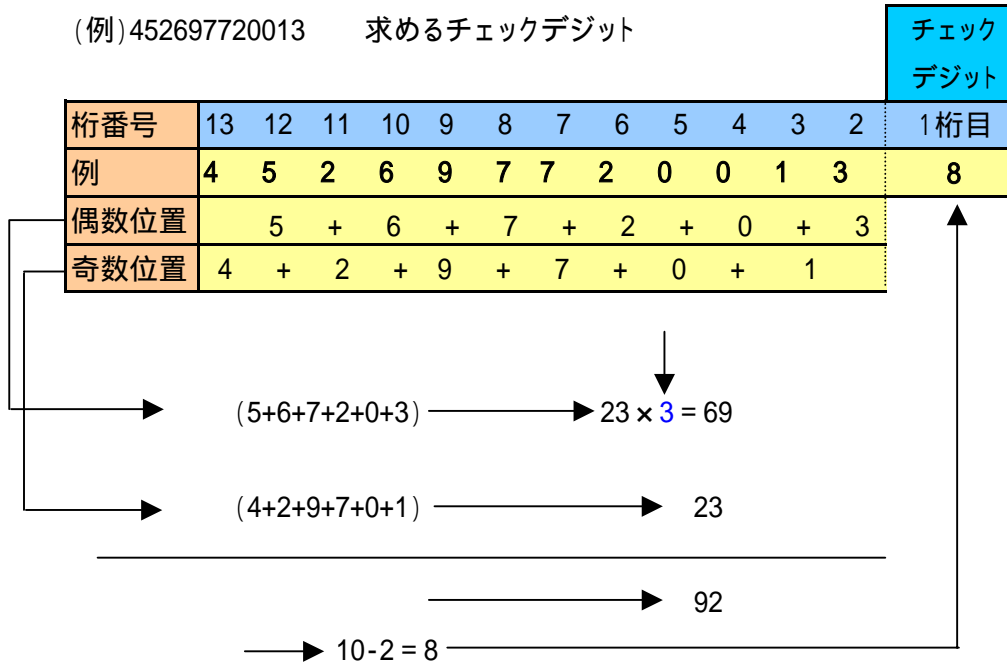

答 “8” が求めるチェックデジットになる

求めるチェックデジットを1桁目として右端から左方向に「桁番号」をつける。

すべての偶数位置の数字を加算する。

の結果を3倍する。

すべての奇数位置の数字を加算する。

の答えと の答えを加算する。

最後に“92”の下1桁の数字を“10”から引く。この場合は“10”から“2”を引き算した答えの“8”がチェックデジットである。

下1桁が“0”となった場合は、チェックデジットはそのまま“0”となる。

(“0”の場合は“0”)

(財団法人 流通システム開発センター ホームページより)



**012F セット発売コード**

参照 012A(発売コード)

## 1. 情報源

どこからでもよい。

## 2. 入力方法

分売不可商品で、セット発売コードと個々の発売コードがある場合、セットの発売コードを入力する。

## 録音資料

080A01	0 6 9 0 2 1 6 8
012A01	J K C H            1 0 0 1
<u>012F01</u>	<u>J K Z O</u> 9 0 0 1
251A01	H A P P Y   B A B Y   S W E E T   M E M O R Y   B O X
251D01	[ 1 ]

080A01	0 6 9 0 2 1 6 9
012A01	J K C H            1 0 0 2
<u>012F01</u>	<u>J K Z O</u> 9 0 0 1
251A01	H A P P Y   B A B Y   S W E E T   M E M O R Y   B O X
251D01	[ 2 ]

## 映像資料

080A01	0 6 9 0 3 9 9 8
012A01	S V - 1 3 4 - A
<u>012F01</u>	<u>S V - 1 3 4</u>
251A01	ザ・ホワイトハウス
251D01	T H E   S E C O N D   S E A S O N 1

080A01	0 6 9 0 3 9 9 9
012A01	S V - 1 3 4 - B
<u>012F01</u>	<u>S V - 1 3 4</u>
251A01	ザ・ホワイトハウス
251D01	T H E   S E C O N D   S E A S O N 2

## 080 TRC MARCコード

フィールド識別子	\$	R	サブフィールド名	録音	映像
080	A	×	TRC MARC No.		
	S	×	『月刊新着AV案内』号数		

## 080A TRC MARC No.

参照 001A (MARC種別)

## 1. 入力方法

数字8桁を入力する。

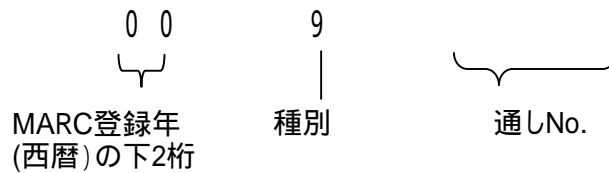

注) 種別9はAV MARC (001AがQ, R, S, T)を表す。

## 2. AV MARCとTRC MARC No.体系の変遷

MARC提供の変遷	TRC MARC No.体系	
	新譜・新着AV案内掲載	新着AV案内非掲載 (図書館購入分など)
1986 Vタイプ(固定長)提供開始	86 900001 ~ 929999	89 950001 ~ 959999
		91 { 930001 ~ 939999 92 { 950001 ~ 959999
		93 930001 ~ 939999 94
		95 930001 ~ 949999 970001 ~ 979999
1996.5 Uタイプ提供開始		96 950001 ~ 959999 02
2006.3 Tタイプ提供開始	03 900001 ~	

注) 1986~1993年作成のMARCは、固定長であったため一部を除き削除している。

注) 1994年以降作成のMARCは、可変長なので原則として削除は行っていない。

## 080S 『月刊新着AV案内』号数

### 1. 入力対象

『週刊新刊全点案内』新着AV案内, 『月刊新着AV案内』掲載を対象とする。

注) 『週刊新刊全点案内』新着AV案内については, 1306 ~ 1466号までが入力されている。

### 2. 入力方法

『週刊新刊全点案内』新着AV案内, 『月刊新着AV案内』号数を数字で入力する。

080S01 1

**091 関連TRC MARC No.**

フィールド識別子	\$	R	サブフィールド名	録音	映像
091	A		関連TRC MARC No.		
	X		対応する削除TRC MARC No.		

**091A 関連TRC MARC No.**

## 1. 入力方法

同一の複合媒体資料を図書扱いしたMARCとAV資料としたMARCとがある場合、相互のMARCを関連付けるために、図書のMARCにはAV MARCのTRC MARC No.を、AVのMARCには図書のTRC MARC No.をそれぞれ入力する。

## 図書 MARC

080A01	0 5 7 1 6 7 4 6	
091A01	0 6 9 0 4 3 1 8	AVのTRC MARC No.
010A01	4 - 7 5 7 4 - 0 9 3 9 - 7	
251A01	TOEIC TEST英単語出るところだけ!	
275E01	録音ディスク(1枚 12cm)	付属資料

## AV MARC

080A01	0 6 9 0 4 3 1 8	
091A01	0 5 7 1 6 7 4 6	図書のTRC MARC No.
010A01	4 - 7 5 7 4 - 0 9 3 9 - 7	
251A01	TOEIC TEST英単語出るところだけ!	
275E01	テキストブック(205p 21cm)	付属資料

同一の複合媒体資料は、形式的に図書が主体であれば原則として図書扱いとしてMARCを作成する。AV資料扱いしたい等のご要望がある場合のみAV MARCを作成する。

## **091X 対応する削除TRC MARC No.**

参照 MARCの更新・削除とデータレベル・更新レベルの関係

### 1. 入力方法

MARCのダブリ作成が発生した場合、誤って作成したMARCは必ず1:1対応での削除となる。その際、正しいMARCの**091X**に削除したTRC MARC No.をセットして、正しいMARCのすべてのタグを提供する。

## 100A 一般的処理データ

フィールド識別子	\$	R	サブフィールド名	録音	映像
100	A	x	一般的処理データ		

## 1. 入力方法

以下の要素を計35桁で入力する。

データ要素名	桁数	備考
ファイルにいった日付 注1)	8	西暦年月日 例:20060101
予備	1	空白
刊行年 注2)	4	出版年(西暦) 例:2006
予備	9	空白
目録用言語コード	3	JPN
予備	10	空白

注1) ファイルに入れた日付は、MARCが完成した日付を数字8桁でセットする。

注2) 刊行年には**270D**(発行年月, 発売年月等)から発売年を以下のようにセットする。

270D01	刊行年
2003.1	2003
c2005	2005
{19 }	19??
{発売年不明}	????

100A01 2 0 0 6 0 1 0 1 2 0 0 5

J P N

## 101 著作の言語

フィールド識別子	\$	R	サブフィールド名	録音	映像
101	E		字幕の言語		
	F		音声の言語		

## 101E 字幕の言語

参照 151A (VT識別コード)  
389D (字幕機能注記)  
コード化情報ファイルT

- 情報源  
その資料から。
- 入力対象  
2005年4月以降作成の映像資料(001A(MARC種別)がR,S)のMARCを対象とする。
- 入力方法
  - 字幕の言語に対応するアルファベット3桁のコードを入力する。コードは「MARC21 Code List for Languages」に準拠する。
  - VTの字幕版,DVDには必ず入力する。
  - 複数の言語コードを付与する場合,6言語までをリPEATブルで入力する7つ目の言語からは省略する。
  - 日本語が7番目以降に記載してあるときは,6番目にくりあげて入力する。

データ種別	資料の表示例	備考
VT	字幕版 日本語字幕版 字幕スーパー付	“日本語”の表示が省略されていても,国内向け商品や,聴覚障害者向け字幕つき商品には,言語コード“jpn”を入力する。
DVD		字幕機能の表示(DVDのアイコン表示等)にしたがって表示順に入力する。

## VT・字幕版(洋画に字幕付き)

080A01	0 6 9 0 4 1 3 5	
121A01	F 2	VT
251A01	チャーリーとチョコレート工場	
151A01	J I	字幕版
101E01	<u>j p n</u>	日本語(字幕)
101F01	e n g	英語(音声)
677C01	7 7 8 . 2 5 3	アメリカ映画

## DVD・字幕機能(7カ国語以上の字幕つき)

080A01	0 6 9 0 3 1 1 9	
121A01	F 3	DVD
251A01	イマジン	
<u>101E01</u>	<u>e n g</u>	英語(字幕)
<u>101E02</u>	<u>c h i</u>	中国語(字幕)
<u>101E03</u>	<u>i n d</u>	インドネシア語(字幕)
<u>101E04</u>	<u>i p n</u>	日本語(字幕)
<u>101E05</u>	<u>k o r</u>	朝鮮語(字幕)
<u>101E06</u>	<u>s p a</u>	スペイン語(字幕)
389D01	全8カ国語字幕	
677C01	7 6 4 . 7	
650R01	L e n n o n , J o h n	
650A011	レノン, ジョン	



**101F 音声の言語**

参照 **151A** (VT識別コード)  
**389A** (音声機能注記)  
コード化情報ファイルT

1. 情報源  
その資料から。
2. 入力対象  
2005年4月以降作成の映像資料(**001A**(MARC種別)がR,S)のMARCを対象とする。
3. 入力方法
  - (1) 音声の言語に対応するアルファベット3桁のコードを入力する。コードは「MARC21 Code List for Languages」に準拠する。
  - (2) 日本語作品の音声は日本語のみの場合および視覚障害者向けの副音声の言語コード(jpn)は省略する。
  - (3) 複数の言語コードを付与する場合、6言語までをリPEATブルで入力する。7つ目の言語からは省略する。
  - (4) 日本語が7番目以降に記載してあるときは、6番目にくりあげて入力する。

資料種別	資料の表示例	コード入力	備考
VT	字幕版		海外作品の使用言語をコード化して入力する。
	吹替え版 日本語吹替え版		国内向け商品の吹替え版は日本語であることが明らかなので“日本語”の表示が省略されていても言語コード“jpn”を入力する。
	2カ国語版		2種類の言語をコード化して入力する。
	副音声付	×	視覚障害者向け副音声の言語コードは省略する。
	国内作品の音声	×	日本語作品の日本語音声は言語コードを省略する。
DVD			音声機能の表示にしたがって表示順に入力する。録音状態とは対応させない。
	国内作品の音声	×	日本語作品の日本語音声は言語コードを省略する。

**VT・字幕版**

080A01 06904135  
121A01 F2 VT  
251A01 チャーリーとチョコレート工場  
151A01 JI 字幕版  
101E01 jpn 日本語(字幕)  
101F01 eng 英語(音声)  
677C01 778.253 アメリカ映画

**VT・吹替え版**

080A01 06904136  
121A01 F2 VT  
251A01 チャーリーとチョコレート工場  
151A01 HU 吹替え版  
101F01 jpn 日本語(音声)  
677C01 778.253 アメリカ映画

## VT・2カ国語版

080A01	0 6 9 0 5 3 2 0	
121A01	F 2	VT
251A01	アウシュビッツ	
151A01	B I	2カ国語版
<u>101F01</u>	<u>j p n</u>	日本語(音声)
<u>101F02</u>	<u>e n g</u>	英語(音声)
677C01	2 3 4 . 0 7 4	
658B011	アウシュビッツ強制収容所	

## DVD・音声機能

080A01	0 6 9 0 4 2 7 3	
121A01	F 3	DVD
251A01	D e a r フランキー	
101E01	j p n	日本語(字幕)
<u>101F01</u>	<u>e n g</u>	英語(音声)
<u>101F02</u>	<u>j p n</u>	日本語(音声)
389A01	ドルビーデジタル5. 1 c hサラウンド	
677C01	7 7 8 . 2 3 3	イギリス映画

## 102 出版国または製作した国

フィールド識別子	\$	R	サブフィールド名	録音	映像
102	C		映画の製作国		

## 102C 映画の製作国

参照 . コード化情報ファイルT

## 1. 情報源

どこからでもよい。

## 2. 入力対象

2006年以降作成の映像資料(001A(MARC種別)がR,S)のMARCを対象とする。

## 3. 入力方法

- (1) 映画およびドラマの製作国に対応するアルファベット2桁のコードを「ISO3166-1」に準拠して入力する。
- (2) 製作国が複数である場合(合作)は、リPEATブルで入力する。
- (3) 映画の場合、分類(映画+製作国の地理区分)に対応させて、必ず入力する。したがって、映画の製作国コードの1つ目は、分類と対応する。(例えば、分類がイギリス映画であれば、製作国1つ目もイギリス)
- (4) テレビドラマの場合、映画かテレビドラマかを判断する際に参考になっているテレビ局等の表示から、どこの国のものかを確認し、製作国を入力する。

## 製作国が1つの場合

## 映画(海外作品)

080A01 06904135  
 251A01 チャーリーとチョコレート工場  
 251F01 ティム・バートン || 監督  
102C01 US アメリカ  
 677C01 778.253 アメリカ映画

## テレビドラマ(海外作品)

080A01 06903129  
 251A01 ER  
 251D01 10-1  
 251F01 ノア・ワイリー || 出演  
102C01 US アメリカ  
 677C01 778.8 テレビドラマ

## 映画(国内作品)

080A01 06904634  
 251A01 キネマの天地  
 251F01 山田/洋次 || 脚本, 監督  
102C01 JP 日本  
 677C01 778.21 日本映画

## テレビドラマ(国内作品)

080A01 06904547  
 251A01 翔ぶが如く  
 251F01 司馬/遼太郎 || 原作  
102C01 JP 日本  
 677C01 778.8 テレビドラマ

## 製作国が2つ以上(合作)の場合

080A01 06903324  
 251A01 海を飛ぶ夢  
 251F01 アレハンドロ・アメナーバル || 監督, 脚本, 音楽, 編集  
102C01 ES スペイン  
102C02 FR フランス  
 677C01 778.236 スペイン映画

## 121 資料コード

フィールド識別子	\$	R	サブフィールド名	録音	映像
121	A	×	資料種別		
	D	×	利用対象		
	G	×	流通コード		
	H		装丁コード		
	I		付属資料の資料種別		

### 121A 資料種別

#### 1. 入力方法

アルファベット1桁 + 数字1桁のコードで入力する。複数のコードを入力することはない。

080A01 0 3 9 1 2 2 3 3  
251A01 交響曲第8番ト長調作品88  
121A01 E 2 CD

080A01 0 2 9 0 4 9 9 3  
251A01 お星さまのレール  
121A01 F 2 VT

#### 2. コード一覧

コード	名称	備考
E0	録音資料	設定のみ
E1	CT	カセット・テープ
E2	CD	コンパクト・ディスク
E3	レコード	設定のみ
E4	ミニディスク	設定のみ
F0	映像資料	設定のみ
F1	LD	レーザーディスク
F2	VT(VHS)	
F3	DVD	DVD Video

注) このコードは、全集の場合は全集全体を対象とする。

**121D 利用対象**

## 1. 入力対象

2006年以降作成のMARCを対象とする。

## 2. 入力方法

- (1) アルファベット1桁のコードを入力する。  
 (2) 複数のコードを入力する場合は、アルファベット順に続けて入力する。

**語学教材と資格試験用の目的をもつ録音資料**

080A01	0 6 9 0 2 6 6 8	
121A01	E 2	CD
251A01	TOEFL TEST	ワードパワー5000
<u>121D01</u>	<u>E F</u>	語学教材用, 資格試験用
654B011	英語	
677P01	A 7 1 3	英語

**映像資料**

080A01	0 6 9 0 5 4 2 4	
121A01	F 3	DVD
251A01	リトルバーズ	
101E01	j p n	日本語(字幕)
101E02	e n g	英語(字幕)
101F01	a r a	アラビア語(音声)
101F02	j p n	日本語(音声)
<u>121D01</u>	<u>C</u>	視聴覚障害者用
340A01	バリアフリー仕様	
389A01	視覚障害者用副音声	
389A02	ドルビー・デジタル・ステレオ	
389D01	聴覚障害者用日本語字幕	
658B011	イラク	
658B022	イラク戦争(2003)	
677C01	3 0 2 . 2 7 3	
677A01	3 0 2 . 2 8 1	
080A01	0 6 9 0 3 1 8 8	
121A01	F 2	VT
251A01	エクソシスト	
251B01	ビギニング	
677C01	7 7 8 . 2 5 3	
<u>121D01</u>	<u>G</u>	PG-12

## 3. コード一覧と付与基準

コード	名称	付与基準	録音	映像
A	視覚障害者用	注1)		
B	聴覚障害者用			
C	視聴覚障害者用			
D	学校教材用			
E	語学教材用			
F	資格試験用			
G	R指定PG-12	注1,2)		
H	R指定R-15, 旧R指定(1998年5月まで)			
I	R指定R-18, 旧成人映画(1998年5月まで)			

注1) A, B, C, G, H, Iは資料に表示があった場合のみ入力する。

注2) 1998年に映倫の一般, 成人, R指定の3区分が一般, R-18, R-15, PG-12の4区分に改められた。一般対象の資料については, 利用対象コードを入力しない。

**121G 流通コード**参照 **012B** (メーカーコード)

## 1. 入力方法

- (1) アルファベット1桁のコードを入力する。
- (2) 複数のコードを入力する場合は、アルファベット順に続けて入力する。

**録音**

080A01 0 2 9 0 1 0 4 9  
 121A01 E 2 CD  
 251A01 ハリー・ポッターと賢者の石  
 251B01 オリジナル・サウンドトラック  
121G01 Q X 星光堂発注分, 絶版

**映像**

080A01 0 2 9 0 4 8 2 4  
 121A01 F 3 DVD  
 251A01 ハリー・ポッターと賢者の石  
121G01 L X 情報源不備, 絶版

- (3) 流通コードとメーカーコードの関係  
**121G**がC及びQの場合に、**012B** (メーカーコード)を入力する。

## 2. コード一覧

コード	名称	録音	映像
C	図書館流通センター関連商品		
Q	星光堂発注分		
T	トーハン扱い		
X	絶版		
L	情報源不備		

**121H 装丁コード**

1. 入力対象  
2006年以降作成のMARCを対象とする。
2. 入力方法
  - (1) 数字2桁のをコードを入力する。
  - (2) 複数のコードを入力する場合は、リPEATブルで入力する。

**CD紙ジャケット**

080A01 06900640  
 121A01 E2 CD  
 251A01 いつも2人で  
121H01 51 紙製

**CD・ケースなし**

080A01 06901255  
 121A01 E2 CD  
 251A01 クリスマス・キャロルEP.  
121H01 55 ケースなし  
 347A01 紙袋入り

コードにない装丁に関する事項は形態に関する注記に入力

**CD・紙製・デジパック**

080A01 06900233  
 121A01 E2 CD  
 251A01 あの頃のジャズ  
121H01 51 紙製  
121H02 58 デジパック

**DVDジュエルケース**

080A01 06900266  
 121A01 F3 DVD  
 251A01 住井すゑ・百歳の人間宣言  
121H01 53 ジュエルケース

**DVDトールケース**

080A01 06905768  
 121A01 F3 DVD  
 251A01 ハリー・ポッターと炎のゴブレット  
121H01 52 トールケース

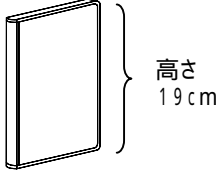
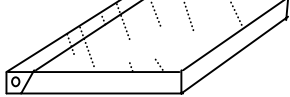
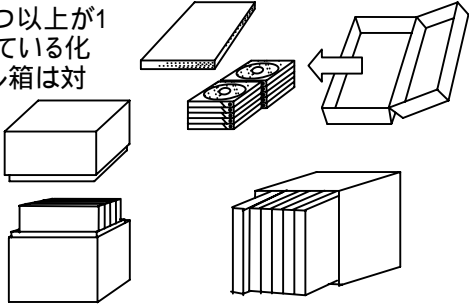
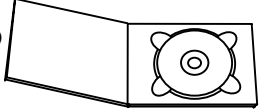

## 3. コード一覧と付与基準

コード	名称	備考
51	紙製	紙ジャケット, 紙箱など。
52	トールケース	DVDで一番多く使用されている19×13.5cmの統一規格のケース。CDがこのケースに収納されている時も入力する。 
53	ジュエルケース	DVDの場合に限定。CDケースと同様のケース。 
54	化粧箱入	分売不可商品のケース2つ以上が1セットにまとめて収納されている化粧箱。(搬送用ダンボール箱は対象外) 
55	ケースなし	ケースに入っていないもの。
56	変形ケース	丸い缶入りなど、通常のケースと異なる形状のケース。
57	スリムケース	通常のCDのケースより厚みが薄いケース。
58	デジパック	主にコーティング紙の2つ折れ, 又は3つ折れのケースに爪付き受け皿が直接糊付けされているもの。 

**121I 付属資料の資料種別**

参照 **275E** (付属資料の種類と形態)

1. 入力対象  
2006年以降作成のMARCを対象とする。
2. 入力方法
  - (1) 付属資料の媒体が、主たる資料と同種・異種に関わらず、アルファベット1桁 + 数字1桁のコードで入力する。
  - (2) 複数の種類の媒体資料が付属している場合は、リピータブルで入力する。  
その際、**275E** (付属資料の種類と形態)とSEQを対応させて入力する。
  - (3) 主たる資料と、付属資料の媒体が異なる場合は、**251W** (資料種別表示)に複合媒体資料と入力する。  
参照 **251 ~ 259W** (資料種別表示)
  - (4) コード化する資料は表にあるものに限定する。例えば、解説書等の紙媒体の付属資料の種別はコード入力しない。

080A01	0 6 9 0 3 8 1 6	
251A01	永遠の翼 Y S - 1 1	
251W01	複合媒体資料	
121A01	F 3	本体はDVD
121I01	E 2	CD付き
275E01	コンパクト・ディスク (2枚 12cm)	
275E02	ブックレット (1冊)	紙媒体の付属資料なので対応する121Iはなし

## (5) 全集の付属資料

全集のセット全体に付く付属資料では、付属資料のケースが独立しているときには、1巻目に**121I**を入力する。

080A01 06901686  
 251A01 Yumi Arai 1972-1976  
 251D01 [1]  
 251W01 複合媒体資料  
 121A01 E2 本体はCD  
 121I01 F3 DVD付き  
 275E01 DVD Video (1枚 12cm) : 紙ヒコーキ PROMOTION VIDEO

080A01 06901687  
 251A01 Yumi Arai 1972-1976  
 251D01 [2]  
 121A01 E2 本体はCD

080A01 06901688  
 251A01 Yumi Arai 1972-1976  
 251D01 [3]  
 121A01 E2 本体はCD

全集の第 巻付録等資料に表示されている場合は、その巻に**121I**を入力する。

付属資料のケースが独立していなければ、セット全体に付くかどうかによらず付属資料が物理的に収められている巻に**121I**を入力する。

## 3. コード一覧

コード	名称	備考
E0	録音資料	設定のみ
E1	CT	カセット・テープ
E2	CD	コンパクト・ディスク
E3	レコード	
E4	ミニディスク	
F0	映像資料	設定のみ
F1	LD	レーザーディスク
F2	VT(VHS)	
F3	DVD	DVD Video
H0	電子資料	CD-ROM, DVD-ROM等

## 141 著作権コード

フィールド識別子	\$	R	サブフィールド名	録音	映像
141	A	x	著作権コード		
	B		付属資料の著作権コード		

## 141A 著作権コード

## 1. 入力対象

映像資料(001A (MARC種別)がR, S, T)のMARCを対象とする。

## 2. 入力方法

- (1) メーカーに確認した著作権許諾範囲をアルファベット1桁 + 数字1桁で入力する。
- (2) 複数のコードを入力することはない。

080A01 0 3 9 0 3 1 6 1  
121A01 F 2 VT  
251A01 ハリー・ポッターと賢者の石  
141A01 P 1 上映・館内利用・館外貸出し可

080A01 0 3 9 0 8 9 1 1  
121A01 F 3 DVD  
251A01 ハリー・ポッターと賢者の石  
141A01 P 2 館内利用・館外貸出しのみ可

注) 資料種別の違いによって、著作権の許諾範囲が異なる場合もある。

## 3. コード一覧

コード	名称	装備シールの色	備考
P1	上映・館内利用・館外貸出し可	金	購入施設内の上映・個人の館内視聴・個人への館外貸出いづれも可
P2	館内利用・館外貸出しのみ可	銀	個人の館内利用・個人への館外貸出のみ可
P3	上映・館内利用のみ可	白	購入施設内の上映・個人の館内視聴のみ可
P4	館内利用のみ可	緑	個人の館内視聴のみ可
P5	上映のみ可	橙	購入施設内の上映のみ可
P6	館外貸出しのみ可	桃	個人への館外貸出のみ可

**141B 付属資料の著作権コード**

## 1. 入力対象

2006年以降作成のMARCを対象とする。

## 2. 入力方法

- (1) 付属資料に表示のある場合のみ、著作権許諾範囲を、アルファベット1桁 + 数字1桁のコードで入力する。

080A01 06900401  
 121A01 F3 DVD  
 251A01 ユネスコ世界自然遺産  
 251D01 1  
 121I01 F3 DVD付き  
 141B01 P1 上映・館内利用・館外貸出し可  
 275E01 DVD Video (1枚 12cm) : 知床

- (2) 複数の付属資料の著作権コードがそれぞれ異なる場合は、リPEATブルで入力する。その際、121I(付属資料の資料種別)とSEQを対応させる。

## 3. コード一覧

コード	名称	備考
P0	館外貸出し可(ロゴマーク)	CD-ROM
P1	上映・館内利用・館外貸出し可	映像資料
P2	館内利用・館外貸出しのみ可	
P3	上映・館内利用のみ可	
P4	館内利用のみ可	
P5	上映のみ可	
P6	館外貸出しのみ可	
P9	館外貸出し可(図書)	CD-ROM, DVD-ROM等
R0	館外貸出し不可(ロゴマーク)	CD-ROM
R9	館外貸出し不可(図書)	CD-ROM, DVD-ROM等

## 151 AV機能コード

フィールド識別子	\$	R	サブフィールド名	録音	映像
151	A	×	VT識別コード		VTのみ
	B		画像仕様		
	C	×	記録層		DVDのみ
	G	×	CD規格	CDのみ	

## 151A VT識別コード

参照 **101E** (字幕の言語)  
**101F** (音声の言語)  
**389A** (音声機能注記)  
**389D** (字幕機能注記)

## 1. 情報源

その資料から。

## 2. 入力対象

VT (**121A** (資料種別) が F 2) の MARC を対象とする。

## 3. 入力方法

(1) 字幕版などの VT 商品識別のための情報を、アルファベット 2 桁のコードで入力する。

(2) 複数のコードを入力することは無い。

## 字幕版(洋画に字幕付き)

080A01 0 6 9 0 4 1 3 5  
121A01 F 2 VT  
251A01 チャーリーとチョコレート工場  
151A01 J I 字幕版  
101E01 j p n 日本語(字幕)  
101F01 e n g 英語(音声)  
677C01 7 7 8 . 2 5 3 アメリカ映画

## 字幕版(邦画に字幕付き)

080A01 0 5 9 0 4 9 4 8  
121A01 F 2 VT  
251A01 A S T R O B O Y 鉄腕アトム  
151A01 J I 字幕版 資料には字幕スーパー付と表示あり  
389A01 副音声  
389D01 字幕スーパー付  
677C01 7 7 8 . 7 7 アニメーション

## 吹替え版

080A01 0 6 9 0 4 1 3 6  
 121A01 F 2 VT  
 251A01 チャーリーとチョコレート工場  
151A01 HU 吹替え版  
 101F01 j p n 日本語(音声)  
 389A01 ドルビーサラウンド  
 389D01 クローズドキャプション  
 677C01 7 7 8 . 2 5 3 アメリカ映画

## 2カ国語版

080A01 0 6 9 0 5 3 2 0  
 121A01 F 2 VT  
 251A01 アウシュビッツ  
151A01 BI 2カ国語版  
 101F01 j p n 日本語(音声)  
 101F02 e n g 英語(音声)  
 677C01 2 3 4 . 0 7 4  
 658B011 アウシュビッツ強制収容所

## 4. コード一覧と関連する項目

コード	名称	関連する項目
JI	字幕版	<b>101E</b> 字幕の言語
		<b>101F</b> 音声の言語
HU	吹替え版	<b>101F</b> 音声の言語
BI	2カ国語版	<b>101F</b> 音声の言語

**151B 画像仕様**参照 **389B** (画像仕様注記)

## 1. 情報源

その資料から。

## 2. 入力対象

映像資料(**001A** (MARC種別)がR, S, T)のMARCを対象とする。

## 3. 入力方法

(1) 色彩および画面サイズを2桁のアルファベットで入力する。

(2) 複数のコードを入力する場合は、リピータブルで入力する。

## (3) 色彩

収録作品の全編を通じてモノクロの場合にコードで入力する。

作品の効果を狙って部分的にモノクロにした場合には、カラー作品とみなしてコード入力はしない。

独立した作品が複数収録されており、カラー作品とモノクロ作品が混在している場合は、コード入力はしない。

080A01	0 6 9 0 5 3 6 5	
121A01	F 3	DVD
251A01	波止場	
251F01	エリア・カザン    監督	
<u>151B01</u>	<u>BW</u>	モノクロ
<u>151B02</u>	<u>ST</u>	スタンダード

## (4) 画面サイズ

画面サイズは、ワイドサイズとスタンダードサイズの2種類に分別してコードで入力する。

独立した作品が複数収録されており、かつ作品ごとに画面サイズが異なる場合は、リピータブルで入力する。

画面サイズ: 資料の表示と入力内容の対照表

コード	資料の表示例	<b>389B</b> (画像仕様注記) の入力
ST	スタンダード	不要
	テレビサイズ	
	4:3 など	
WS	ワイド	資料の表示通り
	シネスコ	
	ヴィスタ	
	4:3以外の画面比率 (数字のみ)	
	16:9	
LB(レターボックス) など		



## スタンダードサイズ

080A01 0 6 9 0 4 0 1 6  
 251A01 フルハウス  
 121A01 F 3 DVD  
 251D01 THE SECOND SEASON disc 1  
151B01 ST スタンダード

## ワイドサイズ(16:9 LB)

080A01 0 6 9 0 4 0 1 1  
 121A01 F 3 DVD  
 251A01 チャーリーとチョコレート工場  
151B01 WS ワイド  
 389B01 ビスタサイズ  
 389B02 1 6 : 9 LB

## 複数の画面サイズ

080A01 0 6 9 0 5 1 7 0  
 121A01 F 3 DVD  
 251A01 宇宙を旅した日本人  
151B01 ST スタンダード  
151B02 WS ワイド  
 389B01 1 6 : 9 LB スクイーズ収録

## 4.コードと内容一覧

コード	名称	備考
BW	モノクロ	白黒画像のもの。(Black&White)
ST	スタンダードサイズ	画面比率が4:3のもの。テレビサイズ。(Standard)
WS	ワイドサイズ	スタンダードサイズに対して画面比率が広いもの(ビスタサイズ・シネスコサイズなど)(Wide Size)

**151C 記録層**

## 1. 情報源

その資料から。

## 2. 入力対象

2006年以降作成のDVD (**121A** (資料種別)がF3)のMARCを対象とする。

## 3. 入力方法

(1) 記録層の片面・両面に対応するコードをアルファベット1桁で入力する。

(2) 複数のコードを入力する場合は、アルファベット順に続けて入力する。

## 片面

080A01 06904011  
121A01 F3 DVD  
251A01 チャーリーとチョコレート工場  
151C01 S 片面

## 両面

080A01 06905375  
121A01 F3 DVD  
251A01 オリバー！  
151C01 W 両面

## 4. コード一覧

コード	名称
S	片面
W	両面

**151G CD規格**

## 1. 情報源

その資料から。

## 2. 入力対象

2003年以降作成のCD (**121A** (資料種別) がE2) のMARCを対象とする。

注) 2003, 4年はA, B, Cのコードのみ入力していた。

## 3. 入力方法

- (1) 該当するコードをアルファベット1桁で入力する。
- (2) 本体として扱うCDに対してのみコードを入力し, 付属資料扱いしたものには入力しない。
- (3) 複数のコードを入力する場合は, アルファベット順に続けて入力する。
- (4) コード設定以降の新規格については, コード“X”を入力し, 規格名を**389G** (CD規格注記) に入力する。

## 複数の機能がついたCD

080A01	06903774	
251A01	Pianoia	
251D01	2	
121A01	E2	CD
151G01	CH	CDテキスト, ハイブリッド

## 4. コードと内容一覧

コード	名称	備考
A	エンハンスト	音楽CDにマルチメディアコンテンツを加えたもの。CDプレーヤーでは音楽を, CD-ROMドライブでは音楽に加えてビデオクリップやマルチメディア作品を楽しむことができる。
B	エクストラ	音楽CDプレーヤーで再生可能なオーディオデータとコンピュータで利用可能なデータを1枚のCDメディアに記録するためのフォーマット。ソニー, フィリップス, アップル, マイクロソフトが規格を統一。
C	CDテキスト	音楽CDにアルバムタイトルをはじめ, 曲名やアーティスト名などの文字情報を追加したCDの新しい機能。テキストを表示させるには対応プレーヤーが必要。
D	コピーコントロールCD	PC上でのデータの読み取りができないようにされたCDのこと。
E	レーベルゲートCD	ソニー・ミュージックエンタテインメントのコピーコントロールCD。複製を制限付きで認証する。
F	シースルーディスク	半透明のCD。
G	Super Audio CD	SACD専用プレーヤーでしか再生できないもの。
H	Hybrid Disk	Super Audio CDだがCDプレーヤーで再生できるもの。
X	その他のCD規格	上記以外の新規格CD。

## 251 ~ 259 タイトルと責任表示に関する事項

フィールド識別子	\$	R	サブフィールド名	フィールド識別子	\$	R	サブフィールド名	録音	映像	
251 ~ 259	A	x	本タイトル	551 ~ 559	A		カタカナ形(統一形)			
							R	原綴形(全部欧文の場合)		
							X	ローマ字形		
							B	漢字形		
							F	アルファベット・数字を含むカタカナ形		
							G	カタカナ形(第2タイトル)		
							H	Gのローマ字形		
							M	全集分売不可コード(但し, 552 ~ 559Mはなし)		

251 ~ 259A 本タイトル<sup>1</sup>

## 1. 情報源

レーベル面, 解説書, 容器表, 容器裏, 背

## 2. 入力方法

- (1) 本タイトルは, 原則として当該資料の所定の情報源に表示されているままに入力する。  
本タイトルの一部分が2行書き, または小さな文字で表示されていても, 1行書きとし, 全部同じ大きさの文字で入力する。  
クラシック音楽において総合タイトルがない場合は, 容器背の表示を本タイトルとして入力する。  
参照 合集 1.(5)
- (2) タイトル先行事項<sup>2</sup>が本タイトルの一部分とみなされるときは, 全体を本タイトルとして入力する。本タイトルの一部分としてみなされず, 別個の書誌的事項として判断される場合は, 情報源における表示の順序にかかわらず, 当該書誌的事項に入力する。

## 本タイトルに入力する場合

- a) タイトル先行事項がすべての情報源のタイトルの先頭に小さく表示されているときは, 原則として本タイトルとして入力する。

251A01 決定版よいこの童謡 情報源の表示: 決定版 よいこの童謡

- b) タイトル先行事項が本タイトルに文章的につながっているときは, 本タイトルとして入力する。

251A01 ステレオ録音による春日八郎ヒット曲集  
情報源の表示: ステレオ録音による 春日八郎ヒット曲集

<sup>1</sup> 本タイトル: 記述の本体およびその上位または下位レベルの書誌単位の, 冒頭に記載される主なタイトル。別タイトルを含むが, 並列タイトルとタイトル関連情報は含まない。(NCR1987年改訂3版)

<sup>2</sup> タイトル先行事項: 情報源に表示され, 本タイトルの上部または前方にあり, 本タイトルを先導する形のタイトル関連情報。(NCR1987年改訂3版)

タイトル関連情報は、**251 ~ 259B**に入力する。

- a) タイトル先行事項で、表示されていない情報源がある場合。

251A01 唱歌  
251B01 決定版!

- b) サブタイトル(本タイトルを限定、あるいは説明しているタイトル関連情報)。

251A01 E R  
251B01 緊急救命室

- c) 映像作品、音楽作品等の作品形式をあらわすもの。  
長編アニメーション映画、連続ドラマ、サウンドトラックなど。

251A01 アルプスの少女ハイジ  
251B01 長編アニメーション映画

ただし、その作品形式を冠することによって作品の性質を明示している場合は、本タイトルとして入力する。

251A01 映画日本国憲法

作曲者、演奏者、出演者、映画監督等をあらわすものは**251 ~ 259F**に入力する。  
ただし、作曲者等の名を冠したタイトルとは別に、責任表示があるものは、作曲者等の名を含めて本タイトルとして入力する。

251A01 モーツァルト : 歌曲集  
251F01 ヴォルフガング・アマデウス・モーツァルト || 作曲

また、総称的なタイトルで、作曲者名等を含めないとタイトルとして意味不明なものや、作曲者等の名を冠したタイトルで知られているものは、その名を含めて本タイトルとして入力する。

版次をあらわすものは**265A**もしくは**265B**に入力する。

251A01 はじめてのドイツ語  
265A01 改訂新版  
251A01 公害の原点・水俣から学ぶ  
265B01 限定保存版

部編名、巻次、回次、年次等をあらわすものは、**251 ~ 259D**に入力する。

251A01 男はつらいよ                      情報源の表示: 続・男はつらいよ  
251D01 続

年次が含まれていても1回だけのものは、そのまま本タイトルとして入力する。

シリーズ名をあらわすものは、**281 ~ 289A**に入力する。

## (3) 情報源に特殊な読みのルビがある場合。

タイトルに付されたルビは、それが付されている語の直後に、( )に入れて入力する。

( )内は情報源の表示通り(ひらがな・カタカナ)とする。

ルビは1ヶ所でも表示があれば採用する。

251A01	乱暴者 (あばれもの)	あばれもの 情報源の表示:乱暴者
251A01	頭文字 (イニシャル) D F o u r t h S t a g e	イニシャル 情報源の表示:頭文字D Fourth Stage

帯等、情報源以外からもルビは採用するが、情報源以外にルビ読みがあったときは( )で入力はしない。

注) ここでいうルビとは、ひらがなまたはカタカナで表示されている特殊な読みである。ルビの位置に表示された漢字やアルファベットで表現された語句は含まない。

参照 341A (タイトルに関する注記)

注) 本タイトル中に( )が表示されている場合は、 に置き換えて入力する。ただし、情報源で1ヶ所でも( )以外の記号があればその記号を入力する。

参照 . 付則(文字種の取り扱い)

## 3. 情報源によってタイトル表示が異なるもの

本体、解説書、容器、容器背に表示されている各タイトルが異なる場合は、共通するタイトルがあればそのタイトルを、なければ優先順位に従って選定したタイトルを、本タイトルとして入力し、その他のタイトルは注記する。

251A01	ヤア ヤア初級ドイツ語
341A01	背のタイトル: J a J a 初級ドイツ語

## 4. クラシック曲を1曲収録した資料のタイトル

アルバムタイトルを持たないものは、主に背に表示されている曲名を本タイトルとして入力する。

< MARC >		
080A01	0 6 9 0 8 9 4 3	解説書の表示:交響曲第9番ニ短調作品125「合唱」
251A01	交響曲第9番「合唱」	背の表示:交響曲第9番「合唱」
< 内容細目ファイルT >		
T001A01	交響曲第9番ニ短調作品125「合唱」	

注) 便宜上、内容タイトルファイルTのタグの前に「T」を表示。

注) 2005年以前作成のMARCでは、作品番号や調号のある一番詳しい表示を本タイトルとして入力し、内容細目ファイルの作成対象とはしていなかった。

## 5. タイトルが2以上ある場合、クラシック曲が複数曲収録されている場合の入力方法

参照 合集

**551 ~ 559A カタカナ形****551 ~ 559X ローマ字形**

## 1. 情報源

カタカナ形はその資料から。その資料に読みがない場合は、 - 1.カタカナ表記法、 - 3. AV MARCの標目の特徴による。

ローマ字形はプログラムにより機械的に作成する。

参照 - 6. ローマ字表記

## 2. 入力方法

(1) 本タイトルの読みをカタカナで単語と単語の間をスラッシュで区切って入力する。

参照 『TRC MARC分かち書き基準』

251A01	アルプスの少女ハイジ
551A011	<u>アルプス／ノ／ショウジョ／ハイジ</u>
551X01	<u>A r u p u s u / n o / s h o j o / h a i j i</u> (以下ローマ字形省略)

(2) その資料に読みの表示がある場合は、その読みを入力する。

(3) タイトルの一部に人名がありその資料に読みの表示がない場合、原則として個人名典拠ファイルTの統一形の読みとする。個人名典拠ファイルTの読みがベタの場合はベタ、スペース・コンマ等の区切りがある場合はスラッシュで区切って入力する。

251A01	ステレオ録音による春日八郎ヒット曲集
551A011	ステレオ／ロクオン／ニ／ヨル／カスガ／ハチロウ／ヒットキョクシュウ
251F01	春日／八郎    歌
751A011	<u>カスガ, ハチロウ</u> ← 個人名典拠ファイルTの統一形読み

251A01	ヨハン・セバスティアン・バッハ オルガン作品集
551A011	<u>ヨハン／セバスティアン／バッハ／オルガン／サクヒンシュウ</u>
251F01	ヨハン・セバスティアン・バッハ    作曲
751A011	<u>バッハ, ヨハン・セバスティアン</u>
751R01	B a c h, J o h a n n S e b a s t i a n

251A01	レスリー・チャンの恋はあせらず
551A011	<u>レスリー／チャン／ノ／コイ／ワ／アセラズ</u>
251F02	レスリー・チャン    出演
751A022	<u>レスリー チャン</u>
751B02	レスリー・チャン

**551 ~ 559R 原綴形(全部欧文の場合)**

## 1. 入力方法

タイトル全体が欧文形または数字の場合は, 251 ~ 259A から以下のように 551 ~ 559R を機械的に付与する。

080A01	0 6 9 0 4 8 8 3
251A01	L o v e L e t t e r
551A011	ラヴ／レター
551X01	R a b u / r e t a (以下ローマ字形省略)
<u>551R01</u>	<u>L o v e L e t t e r</u>
551F01	L o v e / L e t t e r
080A01	0 4 9 1 3 0 3 0
251A01	1
551A011	ワン
<u>551R01</u>	<u>1</u>
551F01	1

## タイトルの冒頭に冠詞がある場合

080A01	0 6 9 0 0 9 1 0
251A01	t h e b e s t o f f a c e t o a c e
551A011	ザ／ベスト／オブ／フェイス／トゥー／エース
<u>551R01</u>	<u>B e s t o f f a c e t o a c e</u> ←Rは冠詞を除いて生成, 先頭は大文字
551F01	t h e / b e s t / o f / f a c e / t o / a c e



**551 ~ 559F アルファベット・数字を含むカタカナ形**

## 1. 情報源

その資料から。その資料に読みがない場合は、 - 1.カタカナ表記法, - 3. AV MARCの標目の特徴による。

## 2. 入力方法

- (1) **251 ~ 259A**にアルファベット・数字等を含むときは、**551 ~ 559A**に入力したカタカナ形とは別に、**551 ~ 559F**にアルファベット・数字を含むカタカナ形を入力する。

参照 -2. アルファベット・数字を含むカタカナ形

080A01	0 6 9 0 2 2 1 0	
251A01	T H E 有頂天ホテル	
551A011	ザ / ウチ ョ ウ テ ン / ホ テ ル	
551X01	Z a / u c h o t e n / h o t e r u	(以下ローマ字形省略)
<u>551F01</u>	<u>T H E / ウ チ ョ ウ テ ン / ホ テ ル</u>	

- (2) アルファベット・数字にルビとは異なるが、同じ言葉が形を変えて続けて表示されている場合は、**551 ~ 559F**にはアルファベット・数字部分に対応する読みを入力する。

080A01	0 6 9 0 0 8 6 4	
251A01	e + m o t i o n   エモーション	
551A011	エモーション	
<u>551F01</u>	<u>e m o t i o n</u>	

- (3) タイトル全体がアルファベット・数字の場合は、**551 ~ 559F**を機械的に付与する。

080A01	0 6 9 0 4 8 8 3	
251A01	L o v e L e t t e r	
551A011	ラヴ / レター	
551R01	L o v e L e t t e r	
<u>551F01</u>	<u>L o v e / L e t t e r</u>	

**551 ~ 559G カタカナ形(第2タイトル)****551 ~ 559H Gのローマ字形****551 ~ 559B 漢字形**

## 1. 情報源

その資料から。その資料に読みがない場合は、 - 1.カタカナ表記法、 - 3. AV MARCの標目の特徴による。

## 2. 入力方法

## (1) その資料に特殊な読みのルビがある場合

**551 ~ 559A**にルビ読みを入力し、漢字の自然な読みを**551 ~ 559G**に入力する。

ただし、宛て字や日本語として不自然な読みは入力しない。

**551 ~ 559B**にはルビの( )を外した漢字形を入力する。

080A01	0 6 9 0 5 6 8 8	
251A01	乱暴者 (あばれもの)	
551A011	アバレモノ	
551X01	A b a r e m o n o	
551B01	乱暴者	
<u>551G01</u>	<u>ランボウモノ</u>	
551H01	R a n b o m o n o	(以下ローマ字形省略)

## (2) その資料にあるルビがTRCの統一読みと異なる場合

**551 ~ 559A**にルビ読みを、**551 ~ 559G**にTRC統一読みを入力する。

その資料にあるルビが参考資料類にある読みの場合、**251 ~ 259A**にルビの付記はしない。

080A01	0 6 9 0 5 5 9 9	
251A01	酒の詩・男の歌	
551A011	サケ／ノ／ <u>ウタ</u> ／オトコ／ノ／ウタ	
<u>551G01</u>	サケ／ノ／ <u>シ</u> ／オトコ／ノ／ウタ	← TRC統一読み

## (3) アルファベットの読み

**551 ~ 559A**にルビ読みを、**551 ~ 559G**にTRC統一読みを入力する。

080A01	0 6 9 0 2 1 9 9	
251A01	L o v e ~抱きしめて	
551A011	ラブ／ダキシメテ	
<u>551G01</u>	<u>ラヴ</u> ／ダキシメテ	← TRC統一読み

## (4) タイトルの一部に人名がある場合

日本人名

個人名典拠ファイルTの統一形読みと異なるルビがある場合は、ルビ読みを**551 ~ 559A**に、個人名典拠ファイルTの統一形読みを**551 ~ 559G**に入力する。

## 中国人名, 朝鮮人名

- a) 原則として日本語読みを **551 ~ 559A** に入力し, 個人名典拠ファイルTの統一形が母国語読みの場合は, **551 ~ 559G** に母国語読みを入力する。

080A01	9 7 9 5 6 3 3 4	
251A01	金賢姫北朝鮮を語る	
551A011	キン/ケンキ/キタチョウセン/オ/カタル	
551G01	<u>キム/ヒョンヒ</u> /キタチョウセン/オ/カタル	個人名典拠ファイルTの統一形

- b) その資料に母国語読みのルビがある場合には, ルビ読みを **551 ~ 559A** に, 日本語読みを **551 ~ 559G** に入力する。

080A01	0 6 9 0 4 4 8 2	
251A01	桂銀淑 2 0 0 6 NEW BEST	← 資料のルビ
551A011	<u>ケイ/ウンスク</u> /ニセンロク/ニュー/ベスト	
551G01	ケイ/ギンシユク/ニセンロク/ニュー/ベスト	

**551M 全集分売不可コード**

## 1. 入力方法

数字6桁のコードを分売不可のセットごとに入力する。

080A01	0 6 9 0 5 9 8 4	0 6 9 0 5 9 8 5
251A01	歌謡浪曲十八番全集	
251D01	1	2
<u>551M01</u>	<u>0 0 3 6 8 4</u>	<u>0 0 3 6 8 4</u>
360L01	1 0 枚組 ¥ 2 0 0 0 0	1 0 枚組 ¥ 2 0 0 0 0

**合集<sup>1</sup>**

独立して発表(公開・発売)された作品を集めたもの。

## 1. 入力方法

- (1) その資料全体の総合タイトルがあるものは、総合タイトルを**251A**に入力する。

080A01 06900560  
251A01 夜想曲, 牧神の午後, 他  
551A011 ヤソウキョク/ボクシン/ノ/ゴゴ/ホカ

- (2) 責任表示, タイトル関連情報, 巻次が同じで総合タイトルのないものは, すべてのタイトルを**251A**に入力し, 個々のタイトルを**551B01**, **551B02**...に入力する。その際, タイトルの読みはそれぞれ**551A01**, **551A02**...に入力する。

080A01 06900197  
251A01 阿部一族/じいさんばあさん  
551A011 アベ/イチゾク  
551B01 阿部一族  
551A022 ジイサン/バアサン  
551B02 じいさんばあさん  
251F01 森/鷗外 || 著  
751A011 モリ, オウガイ  
751B01 森/鷗外  
251F02 若山/弦藏 || 朗読  
751A022 ワカヤマ, ゲンゾウ  
751B02 若山/弦藏

---

<sup>1</sup> 合集:1または2以上の著者(個人または団体)のいくつかの著作を集めたもの。「全集」,「選集」,「著作集」,「論集」,「体系」,「講座」,「叢書」などの名称が多く用いられる。(NCR1987年版改訂3版)

## (3) 責任表示, タイトル関連情報, 巻次が異なるもの

責任表示, タイトル関連情報, 巻次のいずれかが異なる各作品のタイトル等が表示されているときは, 情報源の表示の形(たとえば中黒等の記号でつながれているかいないか等)には関係なく, **251**, **252**...とフィールド単位でリピートさせて入力する。

## 責任表示が異なる

## a) 全ての責任表示が異なる

080A01	0 5 9 0 7 7 6 2
251A01	D e a r   m y   f r i e n d s
551A011	ディア／マイ／フレンズ
551R01	D e a r   m y   f r i e n d s
551F01	D e a r / m y / f r i e n d s
251F01	s h e l a    歌
751A011	シェラ
751B01	S h e l a
252A01	F l y   a w a y
552A012	フライ／アウェイ
552R01	F l y   a w a y
552F01	F l y / a w a y
252F01	s u n n y - s i d e   u p    演奏
752A012	サニーサイド／アップ
752B01	s u n n y - s i d e   u p

## b) 部分的に責任表示が異なる

080A01	03909670
251A01	怪談海女幽霊
551A011	カイダン／アマ／ユウレイ
251F01	加戸野／五郎    監督
751A011	カドノ, ゴロウ
751B01	加戸野／五郎
251F02	明智／十三郎    主演
751A022	アケチ, ジュウザブロウ
751B02	明智／十三郎
251F03	万里／昌代    [ほか] 出演
751A033	バンリ, マサヨ
751B03	万里／昌代
252A01	怪談本所七不思議
552A012	カイダン／ホンジョ／ナナフシギ
252F01	加戸野／五郎    監督
752A01	カドノ, ゴロウ
752B01	加戸野／五郎
252F02	明智／十三郎    主演
752A02	アケチ, ジュウザブロウ
752B02	明智／十三郎
252F03	林／寛    [ほか] 出演
752A034	ハヤシ, ヒロシ
752B03	林／寛
752G03	1905～
080A01	96953442
251A01	シンデレラ
551A011	シンデレラ
251F01	C. Perrault    原作
751A011	ペロー, シャルル
751R01	Perrault, Charles
251F02	須原／和男    訳注
751A022	スハラ, カズオ
751B02	須原／和男
252A01	黒馬物語
552A012	クロウマ／モノガタリ
252F01	A. Sewell    原作
752A013	シューエル, アンナ
752R01	Sewell, Anna
252F02	須原／和男    訳注
752A02	スハラ, カズオ
752B02	須原／和男

## タイトル関連情報が異なる

080A01	04909429
251A01	Isla verde
551A011	イスラ／ベルデ
551R01	Isla verde
551F01	Isla／verde
251F01	Rie Akagi    フルート
751A011	アカギ, リエ
751B01	赤木／りえ
751Y01	リエ／アカギ
252A01	The promised land
552A012	ザ／プロミスト／ランド
552R01	Promised land
552F01	The／promised／land
252B01	Isla del encanto
452A01	イスラ／デル／エンカント
452R01	Isla del encanto
452F01	Isla／del／encanto
252F01	Rie Akagi    フルート
752A01	アカギ, リエ
752B01	赤木／りえ
752Y01	リエ／アカギ

注) 「Isla del encanto」は「The promised land」のみのタイトル関連情報。

注) 個々の作品に共通するタイトル関連情報がある場合, **341A01** タイトル関連情報: ~の形で注記する。

## 巻次が異なる

080A01	95900923
251A01	思春期
551A011	シシュンキ
251D01	1
251F01	Der Zibet    演奏
751A011	デル／ジベット
751B01	Der Zibet
252A01	思春期
552A01	シシュンキ
252D01	2
252F01	Der Zibet    演奏
752A01	デル／ジベット
752B01	Der Zibet

(4) 合集の場合の原作のタイトルと原タイトルは, リピータブルで入力する。

(5) クラシック曲を複数集めたもので, 総合タイトルが無い場合は, 背に表示されている曲名の列記を総合タイトルとして入力する。個々の曲名は, 内容細目ファイルTに入力する。



## &lt; MARC &gt;

080A01 06900170  
 251A01 ストラヴィンスキー：組曲「火の鳥」 シCHEDリン：ピアノ協奏曲第5番  
 551A011 ストラヴィンスキー／クミキョク／ヒ／ノ／トリ／シCHEDリン／ピアノ／キョウソウキョク；5  
 251F01 マリス・ヤンソンス || 指揮  
 751A011 ヤンソンス, マリス  
 751R01 J a n s o n s , M a r i s  
 251F02 バイエレン放送交響楽団 || 演奏  
 751A022 バイエレン／ホウソウ／コウキョウガクダン  
 751B02 バイエレン放送交響楽団  
 251F03 デニス・マツエフ || ピアノ  
 751A033 マツエフ, デニス  
 751R03 M a t s u e v , D e n i s

## &lt; 内容細目ファイルT &gt;

T001A01 組曲「火の鳥」  
 T501A01 クミキョク／ヒ／ノ／トリ  
 T001B01 1919年版  
 A001F01 イーゴル・ストラヴィンスキー || 作曲  
 A501A01 ストラヴィンスキー, イーゴル・フョードロヴィチ  
 A501R01 S t r a v i n s k y , I g o r F e o d o r o v i c h  
 T002A01 ピアノ協奏曲第5番  
 T502A01 ピアノ／キョウソウキョク；5  
 A002F01 ロディオン・シCHEDリン || 作曲  
 A502A01 シCHEDリーン, ロジオン・コンスタンチーノヴィチ  
 A502R01 S h c h e d r i n , R o d i o n K o n s t a n t i n o v i c h

注) 便宜上、内容タイトルファイルTのタグの前に「T」を、内容責任表示ファイルTの前に「A」を表示。

注) 2005年以前作成のMARCでは、1曲目の曲名のみを本タイトルとして入力し、2曲目以降の曲名を内容曲として内容細目ファイルTに入力していた。

**251～259D 部編名<sup>1</sup>, 巻次<sup>2</sup>, 回次<sup>3</sup>, 年次<sup>4</sup>等**

フィールド識別子	\$	R	サブフィールド名	フィールド識別子	\$	R	サブフィールド名	フィールド識別子	\$	R	サブフィールド名	録音	映像
251～259	D	×	部編名, 巻次, 回次, 年次等	551～559	D	×	部編名, 巻次, 回次, 年次等の読み	690	D	×	巻冊記号		
					C	×	部編名, 巻次, 回次, 年次等の配列記号 (但し, 552～559Cはなし)						

## 1. 情報源

レーベル面, 解説書, 容器表, 容器裏, 背

## 2. 入力方法

以下の場合を除き, 情報源の表示の通りに入力する。

- (1) 数字は情報源の表示に関わらず, すべてアラビア数字で入力する。

251D01 第1巻 情報源の表示: 第一巻

251D01 1 情報源の表示:

- (2) 情報源の表示にスペースがあっても原則として字空けはしない。

251D01 3rdシーズン1 情報源の表示: 3rdシーズン 1

- (3) 情報源の表示に数字と数字の間にスペースがあるときは, 識別のためにハイフンを入力する。

251D01 2 - 9 情報源の表示: 2 - 9

- (4) 巻次・回次と年次の両方が表示されているときは, 情報源の表示に関わらず, 巻次・回次(年次)の順に入力する。

251D01 第71回(平成16年度) 情報源の表示: 平成16年度(第71回)

- (5) ( )は巻次・回次に対する年次にのみ用いるので, 階層を表現している場合の( )は省略する。それ以外の( )は< >に置き換えて入力する。

251D01 1上 情報源の表示: 1(上)

251D01 平成17年<度> 情報源の表示: 平成17年(度)

<sup>1</sup> 部編名: 共通のタイトルをもつ資料, 継続資料の別個に出版される各部分の名称。部編名は, 従属タイトルとしての部編の名称で, 通常, それ自体ではタイトルとはならない。(NCR1987年版改訂3版)

<sup>2</sup> 巻次: セットもの, 逐次刊行物などを構成する個々の資料に対する, 番号等による順序付け。この番号の前後にそれを修飾する語が付されていることがある。(NCR1987年版改訂3版)

<sup>3</sup> 回次: 会議の開催回数, 調査の実施回数など, 一連の回数の順序を表わす序次。(NCR1987年版改訂3版)

<sup>4</sup> 年月次: 逐次刊行物の順序付けの表示で, 年月日によってその順を示すもの。出版日付とは本来は別のもの。(NCR1987年版改訂3版)

- (6) 和暦・西暦が情報源に併記されているときは, 共通する表示・優先順位に従って入力する。  
同等の場合は先に表示されている方を入力し, 両方は入力しない。

251D01 1995 情報源の表示: 1995 (平成7年度)

251D01 平成7年度 情報源の表示: 平成7年度 (1995)

- (7) 同一年次の資料が2分冊以上あることを示す場合は年次の次に入力する。

251D01 2005夏

251D01 2005冬

- (8) 巻次, 回次, 年次等と部編名の双方が表示されている場合, 部編名は**291**～**299A**に入力する。

251A01	日本の民謡		
251D01	1	2	3
291A01	北海道編	青森・岩手編	秋田・山形編

### 3. 順序付けされていないが, 巻次として扱うもの

別個に発売された部編や付録などのタイトルで, 本体をなす共通タイトルと部編や付録などの従属タイトルからなるものは, 共通タイトルを本タイトル**251**～**259A**とし, 部編や付録などの従属タイトルは**251**～**259D**に入力する。

この場合, 共通タイトルと従属タイトルの間に巻次, 回次, 年次等は介在していない。

251A01	鉄道廃線跡紀行		
251D01	北海道編	東北編	関東甲信越編

### 4. 部編名, 巻次, 回次, 年次の補記

原則として部編名, 巻次, 回次, 年次等の補記はしないが, 例外的に以下の場合には補記する。

- (1) 年毎に発売されているが, 所定の情報源に年次の表示がない場合。
- (2) 別個に発売されているが, 情報源の部編名, 巻次, 回次, 年次等の表示が同一の場合。

251A01	戦争と人間			
251D01	第1部〔1〕	第1部〔2〕	第2部〔1〕	第2部〔2〕
291A01	運命の序曲	運命の序曲	愛と悲しみの山河	愛と悲しみの山河
291D01	前篇	後篇	前篇	後篇

- (3) 別個に発売されているが, 部編名, 巻次, 回次, 年次等が表示されていず, かつ部編名, 巻次, 回次, 年次等として扱えるものがない場合 (補記は広告, 商品コード等に従って順序付けする。)

251A01	あしたをつかめ平成若者仕事図鑑		
251D01	〔1〕	〔2〕	
291A01	保育士	警察官	

**551 ~ 559D** 部編名, 巻次, 回次, 年次等の読み  
**551C** 部編名, 巻次, 回次, 年次等の配列記号  
**690D** 巻冊記号

## 1. 情報源

読みはその資料から。その資料に読みがない場合は、 - 1.カタカナ表記法, - 3. AV MARCの標目の特徴による。

## 2. 入力方法

(1) 数字および数字に変換できるものは、**690D**に入力する。

**551C**には配列記号を、数字・カタカナ・アルファベット(大文字)を6文字ごとに固定した形で機械的に付与する。( **551D** > **690D**の優先順位による。)

251D01 第1巻  
 690D01 1  
 551C01 0 0 0 0 0 1

251D01 平成15年度  
 690D01 2 0 0 3  
 551C01 0 0 2 0 0 3

251D01 別巻  
 690D01 1 0 (別) 通し巻数が分かる場合  
 551C01 0 0 0 0 1 0

251A01	日本の祭			
251D01	春	夏	秋	冬
690D01	1	2	3	4
551C01	0 0 0 0 0 1	0 0 0 0 0 2	0 0 0 0 0 3	0 0 0 0 0 4

順番が明らかな場合

(2) 数字に変換できないものは、**551 ~ 559D**に、アルファベット・数字を含むカタカナの分かち書きで入力する。

251D01 竜神の巻  
 551D01 リュウジン / ノ / マキ  
 551C01 リュウジンノ

251D01 S l o w F o x t r o t 編  
 551D01 S l o w / F o x t r o t へん  
 551C01 S L O W F O

ただし、記号は**551 ~ 559D**には入力しない。

251D01 トレーニング & ウィンナ・ワルツ編  
 551D01 トレーニング / アンド / ウィンナ / ワルツへん  
 551C01 トレーニング

(3) その資料に読みの表示がある場合は、資料に表示されている読みを入力する。

(4) 冒頭が数字で, 数字に変換できないものを含むときは, **551D**, **690D** 共に入力する。

(5) 2段階以上のものは, ハイフンでつないで入力する。

251D01    P A R T 2 前編  
690D01    2 - 1  
551C01    0 0 0 0 0 2 - 0 0 0 0 0 1

251D01    カミサマ篇前編  
690D01    カミサマヘン - 1  
551C01    カミサマヘン - 0 0 0 0 0 1

(6) **251D** に巻次・回次(年次)の順で入力したときは, **690D** も巻次・回次の数字(年次の数字)の形で入力する。

## 3. 部編名, 巻次, 回次, 年次等とその読みの一覧表

251～259D	551～559D	690D
部編名		
小咄編	コバナシヘン	
WALTZ編	WALTZヘン	
DBA 編	DBA2ヘン	
CD-R/RW編	CD/R/RWヘン	
マクロ&VBA編	マクロ/アンド/VBAヘン	
カミサマ篇前編	カミサマヘン - 1	
有効性監査編2	ユウコウセイ/カンサヘン - 2	
洋書編昭和23年～昭和61年8月第1巻	ヨウショヘン - 1948/1986/8 - 1	
和漢撰述部史伝部1	ワカン/センジュツブ/シデンブ - 1	
バッテリー柳田の巻	バッテリー/ヤナギダ/ノ/マキ	
みずげめたいさくせんの段	ミズゼメ/ダイサクセン/ノ/ダン	
巻次		
第1巻		1
Part1No1		1-1
第1期の2		1-2
0歳;1歳;2歳		0;1;2
1年生～3年生;4年生～6年生		1;2
上巻;中巻;下巻		1;2;3
前編;後編		1;2
正;続;続続		1;2;3
天;地;人		1;2;3
乾;坤		1;2
甲;乙;丙		1;2;3
本編;別巻		1;2
...;21巻;別巻		21;22(別) 通し巻数が分かるとき
別巻4-1		22(別4-1) 通し巻数が分かるとき
別巻	ベッカ	(別) 通し巻数が不明のとき
補巻	ホカ	(補) 通し巻数が不明のとき
Ver.1.0;Ver.1.5;Ver.2.0		1;1-2;2
Vol4No.3(2000年夏号)		4-3(2000-2)
第76冊(平成15年)		76(2003)
第13集(1977年版)		13(1977)
28(1986年)第3分冊上		28(1986)-3-1
回次		
1～10回;11～20回		1;2

		連続して全体像が明らかでない場合(継続中のものは累積に合わせて付与していく)
10 ~ 15回; 19 ~ 25回		10; 19 回次がまたがる場合は少ない方
年次		
2005年版		2005
平成17年版		2005
昭和59年6月1日現在; 昭和59年7月1日現在		1984-1; 1984-2
昭和60年第4回その2-43		1985-4-2-43
昭和59年版各論	1984 - カクロン	1984
第26回(2005年)ラテンアメリカ編	26 - ラテン / アメリカヘン	26(2005)
84年1月号		1984-1
90Spring	1990 - Spring	
'84年春の号; 84年夏の号; '84年秋の号; 84年冬の号	1984 - ハル / ノ / ゴウ; 1984 - ナツ / ノ / ゴウ; 1984 - アキ / ノ / ゴウ; 1984 - フユ / ノ / ゴウ	
1981-1984; 1985-1988		1981; 1985 年次がまたがる場合は古い方
1986-1998; 1986-1999; 1986-2000		1998; 1999; 2000 ある年を起点として収録年を増やしていく場合は新しい方

**251 ~ 259B タイトル関連情報<sup>1</sup>**  
**451 ~ 459 タイトル関連情報標目**

フィールド識別子	\$	R	サブフィールド名	フィールド識別子	\$	R	サブフィールド名	録音	映像
251 ~ 259	B		タイトル関連情報	451 ~ 459	A		カタカナ形		
					R		原綴形(全部欧文の場合)		
					X		ローマ字形		
					F		アルファベット・数字を含むカタカナ形		
					G		カタカナ形(第2タイトル)		
					H		Gのローマ字形		

タイトル関連情報標目	
<b>251 ~ 259B</b>	<b>451 ~ 459A</b> <b>カタカナ形</b>
	<b>451 ~ 459R</b> <b>原綴形(全部欧文の場合)</b>
	<b>451 ~ 459X</b> <b>ローマ字形</b>
	<b>451 ~ 459F</b> <b>アルファベット・数字を含むカタカナ形</b>
	<b>451 ~ 459G</b> <b>カタカナ形(第2タイトル)</b>
	<b>451 ~ 459H</b> <b>Gのローマ字形</b>

### 1. 情報源

レーベル面, 解説書, 容器表, 容器裏, 背

カタカナ形はその資料から。その資料に読みがない場合は、 - 1.カタカナ表記法、 - 3. AV M ARCの標目の特徴による。

### 2. 入力方法

(1) **251 ~ 259A** に準じて情報源の表示通りに入力する。

タイトル関連情報の読みは**551 ~ 559A・R・X・F・G・H**に準じて入力する。

080A01	0 6 9 0 5 1 2 8
251B01	挑戦者たち
451A01	チョウセンシャタチ
451X01	Chosenshatachi (以下ローマ字形省略)
080A01	0 6 9 0 5 6 1 3
251B01	THE ARTISTRY OF SONNY LIM
451A01	ジ/アーティストリィ/オブ/サニー/リム
451R01	ARTISTRY OF SONNY LIM
451F01	THE / ARTISTRY / OF / SONNY / LIM

<sup>1</sup> タイトル関連情報: 本タイトルまたは並列タイトル, もしくは資料中の各著作のタイトルに結びついた形で表示され, 本タイトル等に関連して, これらに限定説明している語句など。サブタイトルとタイトル先行事項を含む。(NCR1987年版改訂3版)



ただし、タイトル関連情報に特殊な読みの表示があっても( )に入れて入力しない。

080A01	0 4 9 1 6 0 4 5
251B01	飛空都市物語
451A01	ヒクウノトシノストーリー
451G01	ヒクウノトシノモノガタリ

(2) 巻次に該当する部分は読みを省略する。

080A01	0 5 9 1 3 6 5 7
251B01	全日本吹奏楽 2 0 0 4
451A01	ゼンニホンノスイソウガク

(3) タイトル関連情報が2つ以上ある場合、タイトルに従属性の強い順で入力する。

080A01	0 6 9 0 6 3 9 4
251B01	野菜畑で大ピンチ！
451A01	ヤサイバタケノデノダイピンチ
251B02	オリジナル・サウンドトラック
451A02	オリジナルノサウンドトラック

(4) 合集全体にかかるタイトル関連情報は注記する。

参照 合集

(5) 情報源に表示されていても、以下のものはタイトル関連情報として入力しない。

広告的な語句。

クラシック音楽で歌劇のタイトルの下に表示されている説明的な語句。

例) 「 の台本による3幕のオペラ」 など。

本タイトルが和文と欧文で表示されていて、欧文の表示にのみ付されているタイトル関連情報。

**251 ~ 259W 資料種別表示**

参照 121A (資料種別)  
121I (付属資料の資料種別)

フィールド識別子	\$	R	サブフィールド名	録音	映像
251 ~ 259	W	×	資料種別表示		

## 1. 入力方法

主たる資料と別の記録媒体で構成されている資料に、複合媒体資料と入力する。

注) 図書などの紙媒体のものが付く場合や、CD本体と付属CD、DVD本体と付属DVDなど同種類の媒体については入力しない。

080A01 0 6 9 0 0 1 5 6  
251A01 魔法先生ネギま！  
251W01 複合媒体資料  
121A01 E 2 CD  
121I01 H 0 電子資料  
275E01 CD - ROM ( 1 枚 1 2 c m )

080A01 0 6 9 0 1 2 5 4  
251A01 健康筋肉体操  
251W01 複合媒体資料  
121A01 E 2 CD  
121I01 F 3 DVD  
275E01 DVD Video ( 1 枚 1 2 c m )

## 責任表示

フィールド識別子	\$	R	サブフィールド名	フィールド識別子	\$	R	サブフィールド名	録音	映像
251～259	F	○	責任表示	751～759	A	○	カタカナ形(統一形)	○	○
					B	○	漢字形(西洋人以外の統一形)	○	○
					R	○	原綴形(西洋人統一形)	○	○
					G	○	付記事項(生没年)	○	○
					H	○	付記事項(専門等)	○	○
					X	○	ローマ字形	○	○
					P	○	カタカナ形(西洋人の記述に対応する)	○	○
					Y	○	カタカナ形(西洋人以外の記述に対応する)	○	○
	Z	○	Yのローマ字形		○	○			
Z	○	記述形典拠コード	N	○	統一形典拠コード	○	○		

251～259F 責任表示<sup>1</sup>

## 1. 情報源

レーベル面, 解説書, 容器表, 容器裏, 背

## 2. 入力方法

(1) 責任表示の後ろに || に続けて役割の種類を示す語を **251～259F** に入力する。

(2) 情報源によって責任表示の形が異なる場合は, 共通する表示・優先順位に従って適切な表示を選んで入力する。

(3) 日本人・東洋人(中国人・朝鮮人)

姓と名の間はスラッシュで区切って **251～259F** に入力する。姓と名の中に中点等の記号がある場合もスラッシュで入力する。

251F01 北島／三郎 || 歌 情報源の表示:北島三郎

251F02 イ／ヨンエ || 出演 情報源の表示:イ・ヨンエ

251F01 ビートたけし || 歌

(4) 団体

① 情報源の表示の通り **251～259F** に入力する。

ただし, 情報源によって表示の形が異なる場合は, もっとも詳しい形を入力する。

② スラッシュがある場合は, スペースに置き換えて入力する。

251F02 ザ・クレイトン\_\_ハミルトン・ジャズ・オーケストラ || 演奏

情報源の表示:ザ・クレイトン／ハミルトン・ジャズ・オーケストラ

<sup>1</sup> 責任表示: 著作の知的もしくは芸術的内容の創造, ないしは具現(演奏等を含む)に責任を有するか, これに寄与するところがある, 個人または団体に関する表示。(NCR 1987年版改訂3版)

## (5) 西洋人

情報源の表示の通り**251**～**259F**に入力する。

251F01 ヴォルフガング・アマデウス・モーツァルト || 作曲

ただし、アルファベットの省略を示す中点は、ピリオドに置き換えて入力する。

251F01 J. S. バッハ || 作曲      情報源の表示: J. S. バッハ

## (6) 情報源の表示は1つだが実際は複数の責任表示である場合は以下のように入力する。

251F01 ウォシャウスキー兄弟 || 脚本, 監督, 製作総指揮

251F02Y ウォシャウスキー兄弟 || 脚本, 監督, 製作総指揮

情報源の表示: ウォシャウスキー兄弟

注) 2番目の責任表示の編集制御にYを入力することによって『月刊新着AV案内』上, 2人目の記述を省略する。(p33参照)

## (7) 情報源の表示は省略されているが、実際は複数の責任表示である場合は、別個の責任表示として入力する。

251F01 ジョラン・ノーディン || 出演      情報源の表示: ジョラン & ニコラ・ノーディン

251F02 ニコラ・ノーディン || 出演

## (8) 2以上の個人や団体が表示されている場合

- ① 同一の役割を果たしている場合でも、各々別個の責任表示として入力する。

251F01 由紀／さおり || 歌  
251F02 安田／祥子 || 歌

- ② 監督と原作者のように、異なる役割を果たしている場合は、その役割ごとに別個の責任表示として入力する。

251F01 アンドリュー・ガフ || 監督  
251F02 エリック・カール || 原作  
251F03 さだ／まさし || 声の出演

- ③ 責任表示の数(責任表示の省略)

## &lt;録音資料&gt;

全体で3まで入力する。ただし、責任表示の異なる合集の場合は、1タイトルごとに3まで入力する。同一の役割が2の場合は2まで入力する。その際、入力対象が全体で3以上になる場合は、1のみ入力する。

080A01 0 6 9 0 3 8 5 6  
251A01 4手のためのピアノ作品集  
251F01 フランツ・シューベルト || 作曲  
251F02 エフゲニー・キーシン || ピアノ  
251F03 ジェームズ・レヴァイン || ピアノ  
677P01 A 1 4 1  
654B011 二重奏曲ーピアノ

同一の役割が3以上の場合、1責任表示を入力し〔ほか〕と補記して、他は省略する。

080A01 0 6 9 0 5 6 0 1  
251A01 ピアノ三重奏曲集  
251F01 ヴォルフガング・アマデウス・モーツァルト || 作曲  
251F02 アンネ＝ゾフィー・ムター || 〔ほか〕演奏  
677P01 A 1 4 2  
654B011 三重奏曲

注) ギター、ベース等の演奏楽器名の種類によらず、“演奏”において同一の役割として数える。同様に、ソプラノとバリトン等は、“歌”において同一の役割として数える。

## &lt;映像資料&gt;

同一の役割が2の場合は2まで入力する。

同一の役割が3以上の場合は、2まで入力し、2番目の責任表示に〔ほか〕と補記して、他は省略する。

責任表示の異なる合集の場合は、1タイトルごとに各役割2まで入力する。

080A01	0 6 9 0 7 5 8 7
251A01	1 リットルの涙
251F01	村上／正典    演出
251F02	木下／高男    演出
251F03	木藤／亜也    原作
251F04	沢尻／エリカ    出演
251F05	薬師丸／ひろ子    〔ほか〕 出演
677C01	7 7 8 . 8

注) 主演・助演・出演は同一の役割として数える。

## 3. 責任表示とするものの範囲とその入力順序

責任表示の範囲は、記述対象資料に収録されている作品の作曲者、演奏者、指揮者、出演者などの直接的な責任者、または、作品の原作者などの間接的な責任者とする。

## (1) 原則として責任表示に入力するもの

<録音資料>

## 1. クラシック音楽

楽曲形式に応じて責任性の重い順に入力する。演奏者の優先順位は以下の表の通り。

楽曲形式	1番目	2番目	3番目	4番目	5番目
a) 管弦楽曲, 交響曲, 弦楽合奏, 吹奏楽曲, 器楽合奏等	作曲者 注1)	編曲者 注2)	指揮	管弦楽団などの演奏団体	
b) 協奏曲			独奏	指揮	
c) 独唱・独奏			独唱(独奏)	指揮	
d) 歌劇・カンタータ・オラトリオ等の独唱者のいる声楽曲			独唱(主役)	指揮	
e) 合唱等独唱者のいない声楽曲			合唱団	指揮	
f) 声楽と器楽を両方含む古楽アンサンブルによる声楽曲			古楽アンサンブル	指揮	

注1) 作曲者が内容曲によって異なる場合は、作曲者は内容責任表示ファイルTにのみ入力する。

注2) 編曲者が曲によって異なる場合は、編曲者は入力しない。

## a) 管弦楽曲, 交響曲, 弦楽合奏, 吹奏楽曲, 器楽合奏等

その資料全体を通して同一の作曲者による場合

080A01 0 6 9 0 1 9 5 2  
 251A01 交響詩全集  
 251F01 ドヴォルザーク || 作曲  
 251F02 ボフミル・グレゴル || 指揮  
 251F03 チェコ・フィルハーモニー管弦楽団 || 演奏  
 677P01 A 1 1 2  
 654B011 交響詩

曲によって作曲者が異なる場合

080A01 0 6 9 0 2 3 2 1  
 251A01 ウィルマ・コザートの名録音  
 251F01 アンタル・ドラティ || 指揮  
 251F02 ロンドン交響楽団 || 演奏  
 677P01 A 1 1 0  
 654B011 管弦楽曲

## b) 協奏曲

その資料全体を通して同一の作曲者による場合

080A01 06903619  
 251A01 アランフェス協奏曲／ある貴紳のための幻想曲他  
 251F01 ホアキン・ロドリーゴ || 作曲  
 251F02 ペペ・ロメロ || ギター  
 251F03 ネヴィル・マリナー || 指揮  
 654B011 協奏曲－ギター  
 654B022 現代音楽

曲によって作曲者が異なる場合

080A01 06900281  
 251A01 ブラームス&チャイコフスキー ヴァイオリン協奏曲  
 251F01 ヤッシャ・ハイフェッツ || ヴァイオリン  
 251F02 フリッツ・ライナー || 指揮  
 251F03 シカゴ交響楽団 || 演奏  
 677P01 A120  
 654B011 協奏曲－ヴァイオリン

## c) 独唱・独奏

その資料全体を通して同一の作曲者による場合

080A01 06901059  
 251A01 ヴォルフ歌曲集  
 251F01 フーゴ・ヴォルフ || 作曲  
 251F02 白石／敬子 || ソプラノ  
 251F03 白石／隆生 || ピアノ  
 677P01 A161  
 654B011 独唱

曲によって作曲者が異なる場合

080A01 06907143  
 251A01 ヴィオラ・ブーケ  
 251F01 今井／信子 || ヴィオラ  
 251F02 ローランド・ペンティネン || ピアノ  
 677P01 A134  
 654B011 独奏曲－ヴィオラ



## d) 歌劇・カンタータ・オラトリオ等の独唱者のいる声楽曲

その資料全体を通して同一の作曲者による場合

080A01 0 6 9 0 7 7 1 3  
 251A01 歌劇《道化師》  
 251F01 レオンカヴァッロ || 作曲  
 251F02 プラシド・ドミンゴ || [ほか] 歌  
 251F03 ジョルジュ・プレートル || 指揮  
 677P01 A 1 5 5  
 654B011 歌劇

曲によって作曲者が異なる場合

080A01 0 6 9 0 4 2 3 7  
 251A01 アレッド／永遠の歌声  
 251F01 アレッド・ジョーンズ || ヴォーカル  
 251F02 ロバート・プライズマン || 指揮  
 251F03 イングリッシュ・セッション・オーケストラ || 演奏  
 677P01 A 1 7 0  
 654B011 宗教的声楽曲

080A01 0 6 9 0 4 4 9 2  
 251A01 オペラ・リサイタル  
 251F01 ロランド・ヴィラゾン || テノール  
 251F02 ミッシェル・ブラッソン || 指揮  
 251F03 ミュンヘン放送管弦楽団 || 演奏  
 677P01 A 1 5 5  
 654B011 歌劇  
 654B022 アリア

## e) 合唱等独唱者のいない声楽曲

その資料全体を通して同一の作曲者による場合

080A01 0 6 9 0 7 8 4 5  
 251A01 筑後川  
 251F01 團／伊玖磨 || 作曲  
 251F02 久留米音協合唱団 || 合唱  
 251F03 本間／四郎 || 指揮  
 677P01 A 1 6 8  
 654B011 混声合唱  
 654B022 組曲

## 曲によって作曲者が異なる場合

080A01 0 5 9 0 0 8 1 3  
 251A01 ナクソス・ブック・オブ・キャロル  
 251F01 トヌス・ペレグリナス || 合唱  
 251F02 アントニー・ピッツ || 指揮  
 251F03 ニコラス・チャーマーズ || オルガン  
 677P01 A 1 7 7  
 654B011 宗教的声楽曲  
 654B022 合唱

## f) 声楽と器楽を両方含む古楽アンサンブルによる声楽曲

## その資料全体を通して同一の作曲者による場合

080A01 9 9 9 0 9 3 0 1  
 251A01 マッテオ・ダ・ペルージャ：ヴィルレ／バラード／カッチャ  
 251F01 マッテオ・ダ・ペルージャ || 作曲  
 251F02 ウエルガス・アンサンブル || 演奏  
 251F03 パウル・ファン・ネーヴェル || 指揮  
 677P01 A 0 5 0  
 654B011 音楽史

## 曲によって作曲者が異なる場合

080A01 0 1 9 1 2 9 9 5  
 251A01 トルバドゥールの世界  
 251F01 クレマンシック・コンサート || 演奏  
 251F02 ルネ・クレマンシック || 指揮  
 677P01 A 0 5 0  
 654B011 音楽史

## 2. ポピュラー音楽, 邦楽, 児童音楽, その他の音楽:①演奏者

080A01 0 4 9 0 3 9 1 1  
 251A01 CHISA&MINO  
 251F01 高嶋／ちさ子 || ヴァイオリン  
 251F02 加羽沢／美濃 || ピアノ, 作曲, 編曲  
 677P01 A 2 6 0  
 654B011 インストゥルメンタル

080A01 0 6 9 0 6 3 1 8  
 251A01 スーパー・トリオ  
 251F01 チック・コリア || [ほか] 演奏  
 677P01 A 2 3 0  
 654B011 ジャズ

## 3. 演奏者が曲ごとに異なるオムニバス・コンピレーションアルバム

曲ごとに異なる演奏者が2の場合は2まで入力する。

080A01 06903819  
251A01 リンドバーグ★TRANCE BEST  
251F01 K u T || 歌  
251F02 KA - NA || 歌  
677P01 A 2 9 0  
654B011 ポピュラー・ミュージックー日本

曲ごとに異なる演奏者が3以上の場合は、最初の責任表示1に続けて〔ほか〕歌 あるいは〔ほか〕演奏と補記して、他は省略する。

080A01 06901751  
251A01 キング最新演歌ベストヒット  
251F01 大月／みやこ || 〔ほか〕歌  
677P01 A 2 9 0  
654B011 ポピュラー・ミュージックー日本

080A01 06907238  
251A01 ベスト・クラシック100  
251F01 小澤／征爾 || 〔ほか〕指揮  
251F02 フランス国立管弦楽団 || 〔ほか〕演奏  
677P01 A 1 0 1  
654B011 コレクション

注) 曲ごとの責任表示者は、**677P**(音楽分類)により内容責任表示ファイルTに入力するものもある。

→ 参照 内容細目ファイルT 内容責任表示ファイル

## 4. 朗読資料:①著者 ②訳者 ③朗読者

080A01 04916140  
251A01 ハリー・ポッターと秘密の部屋  
251B01 オーディオ・ブック  
251F01 J. K. ローリング || 著  
251F02 松岡／佑子 || 翻訳  
251F03 江守／徹 || 朗読  
677P01 A 9 6 4

訳者がいない場合

080A01 06905423  
251A01 銀の匙  
251F01 中／勘助 || 作  
251F02 加藤／剛 || 朗読  
677P01 A 6 4 0

5. ドラマ仕立ての作品:①著者 ②出演者  
小説・漫画・ゲーム等が原作のものをドラマ化して台詞等を録音したもの。

080A01	0 3 9 0 9 7 0 4
251A01	ベルサイユのばら
251F01	池田／理代子    原作, 監修
251F02	三咲／レア   〔ほか〕 出演
677P01	A 6 4 0

6. 講義・講演・解説等:①講演者

080A01	0 5 9 1 1 1 5 1
251A01	司馬遼太郎が語る
251D01	第1集
251F01	司馬／遼太郎    講演
677P01	A 6 2 0

7. 語学:①著者あるいは直接的な指導者  
吹き込み者は, 原則として注記する。

080A01	0 6 9 0 2 6 8 4
251A01	ヤア ヤア初級ドイツ語
251F01	菅野／瑞治也    執筆
251F02	B e t t i n a G i l d e n h a r d    執筆
677P01	A 7 1 4
654B011	ドイツ語
344A01	吹き込み: K i m L o c kほか

8. 体育, 遊戯物(音楽分類がA730, A973):①振り付け者 ②演奏者  
タイトルに対応して表示されていた場合は, 責任表示として入力する。

080A01	0 5 9 0 6 1 4 3
251A01	アニメ・ヒット・マーチ
251D01	2 0 0 5 年
251F01	井出／真生    振付
251F02	コロムビア・オーケストラ    演奏
677P01	A 9 7 3
654B011	体操
654B022	遊戯
654B033	行進曲

## &lt;映像資料&gt;

以下の優先順に入力する。

## 1. 映画 :①監督 ②原作者 ③出演者

080A01 06904011  
 251A01 チャーリーとチョコレート工場  
 251F01 ティム・バートン || 監督  
 251F02 ロアルド・ダール || 原作  
 251F03 ジョニー・デップ || 出演  
 251F04 フレディ・ハイモア || [ほか] 出演  
 677C01 778. 253

## 2. TVドラマ:①監督(演出) ②原作者(脚本) ③出演者

080A01 06900419  
 251A01 上杉鷹山  
 251F01 重光/亨彦 || 演出  
 251F02 童門/冬二 || 原作  
 251F03 筒井/道隆 || 出演  
 251F04 宍戸/開 || [ほか] 出演  
 677C01 778. 8

ただし、連続ドラマなどで、演出・脚本の責任表示が各エピソードごとに異なる場合は注記する。

## 3. アニメーション:①監督(演出) ②原作者 ③声

080A01 06905994  
 251A01 アルプスの少女ハイジ  
 251F01 高畑/勲 || 演出  
 251F02 ヨハンナ・スピリ || 原作  
 251F03 杉山/佳寿子 || 声の出演  
 251F04 宮内/幸平 || [ほか] 声の出演  
 677W01 K  
 677C01 778. 77

## 4. バレエ :①作曲者 ②振付者 ③出演者

原振付は注記する。

## 5. 音楽(コンサート、ライブの収録等含む)

a) クラシック音楽:原則として録音資料に準じて入力する。

080A01 06900542  
 251A01 ドイツ・レクイエム作品45  
 251F01 ブラームス || 作曲  
 251F02 エディット・マティス || [ほか] 歌  
 251F03 ラファエル・クーベリック || 指揮  
 677C01 765. 3

## b) ポピュラー音楽, 邦楽, 児童音楽, その他の音楽:①演奏者(出演者)

080A01 06903305  
 251A01 NHKおかあさんといっしょファミリーコンサート  
 251F01 今井/ゆうぞう || 出演  
 251F02 はいだ/しょうこ || [ほか] 出演  
 677W01 K  
 677C01 767. 31

## 6. 趣味・教養等, ハウツーもの:①指導者(出演者)

080A01 06904706  
 251A01 最新スキーテクニック アクセル  
 251F01 竹田/征吾 || 解説, 指導  
 251F02 田島/あづみ || 解説, 指導  
 677C01 784. 3  
 658B011 スキー

## 7. ドキュメンタリー:①解説者・監督・撮影者等 ②出演者

080A01 06902877  
 251A01 ミステリアスピカソ  
 251F01 アンリ=ジョルジュ・クルーゾー || 監督, 脚本, 編集  
 251F02 パブロ・ピカソ || 出演  
 677C01 723. 36  
 650R01 P i c a s s o, P a b l o

## 8. 作品ごとに監督等が異なるオムニバス映画など

MARCの責任表示として入力しない。内容責任表示ファイルTを作成する。

→ 参照 内容細目ファイルT 内容責任表示ファイル

## (2) 原則として注記するもの

監修者、ナレーション(語り)、プロデューサー等。

080A01	0 6 9 0 4 4 4 4
251A01	ベートーヴェン：ピアノ・ソナタ全集
<u>344A01</u>	<u>監修：諸井誠</u>
080A01	0 6 9 0 5 1 2 3
251A01	屋久島
<u>344A01</u>	<u>語り：森田美由紀</u>
<u>344A02</u>	<u>声の出演：三國連太郎</u>

映像資料のドラマ等で、各エピソードを担当した演出家・脚本家等。

080A01	0 6 9 0 3 0 9 1
251A01	E R
251D01	1 0 - 1
<u>344A01</u>	<u>監督：ジョナサン・カブラン クリストファー・チュラック</u>
<u>344A02</u>	<u>脚本：ジョン・ウェルズ デビッド・ゼーベル</u>

## (3) 原則として入力しないもの

## ①録音資料

作詞者、選曲者、解説者、クラシック曲以外の作曲・編曲者、レコーディングスタッフ等

## ②映像資料

監督、原作者以外のスタッフ等

## 4. 責任表示が情報源に表示されていない場合

- (1) タイトル中(251～259Aまたは251～259B)に表示されている演奏者名等は、責任表示としても入力する。

080A01	0 6 9 0 1 7 0 2
251A01	カーペンターズ
251F01	カーペンターズ    歌

- (2) タイトル中に日本人の姓のみもしくは名のみが含まれているときは、責任表示全体を〔 〕で補って入力する。

080A01	0 3 9 0 2 8 0 0
251A01	いぶき
251B01	天童ベスト・セレクション
251F01	〔天童／よしみ    歌〕

- (3) 情報源に責任表示がない場合は、原則として単一標目として選定する責任表示についてのみ、〔 〕で補って入力する。

- (4) 情報源に責任表示がなく、その資料の解説文中や帯等、情報源以外から責任表示が判明したとき、または、古典等でその他の資料類から著者が判明したときは、責任表示とその役割を示す語を付した全体を〔 〕で補って入力する。

080A01	0 5 9 0 2 2 4 6
251A01	京ことばで綴る源氏物語
251F01	〔紫式部    著〕

- (5) 録音資料のクラシック音楽では、「クラシック音楽作品名辞典」(三省堂)等により、作曲者等について〔 〕で補って入力する。

080A01	0 4 9 1 0 1 4 8
251A01	5 3 声部のザルツブルク大聖堂祝典ミサ曲と讃歌
251F01	〔ベネヴォリ    作曲〕
251F02	モンセラート修道院聖歌隊    合唱
251F03	イレネウ・セガーラ    指揮

- (6) 間接的な責任表示は、原則として情報源に表示がなければ入力しない。

たとえば、映画、ドラマの原作者等は、その映画化・ドラマ化作品に対しては間接的な責任者であるので、情報源に表示がなければ入力しない。



## 5. 責任表示から省略する語

識別上必要でないとき、次のものは省略する。

- (1) 人名の場合: 学位, 役職名等の肩書き, 所属団体やそのイニシアル等
- (2) 団体名の場合: 団体名の冒頭に表示されている法人組織を示す語  
株式会社, 社団法人等。  
ただし, 末尾に表示されている法人組織を示す語は省略しない。
- (3) 団体名の正式名称と略称が併記してある場合で, ( ) で表示されている名称
- (4) 例外として以下のような場合は省略しない。
  - ① 文法的理由で, 肩書きが省略できないとき
  - ② 省略すると名もしくは姓のみとなるとき
  - ③ 識別のために称号, 尊称, 敬称などが必要なとき
  - ④ 世系

080A01      0 4 9 1 6 2 6 0

251F01      ヨハン・シュトラウス 2世 || 作曲

080A01      0 6 9 0 1 8 8 9

251F01      五代目古今亭志ん生 || 口演

## 6. 役割を示す語

- (1) 役割を示す語のうち, 「編者」等の「者」は, 「編」等と省略する。その他の語は表示の通り入力する。  
ただし, 以下のものについては統一する。

ナレーション ← ナレーター

- (2) 役割を示す語が外国語である場合は, 適切な日本語に訳して入力する。このとき, 補記の記号の [ ] は入力しない。

略称であるときは, そのまま入力する。

(演奏楽器の例)

ギター ← guitar 略されていないので日本語訳して入力

g ← guitar guitar(ギター)の略なのでそのまま入力

(映像資料の役割の例)

出演 ← Cast

監督 ← Director

- (3) 役割を示す語が表示されていない場合は、それぞれに適切な役割を入力する。  
補記の記号の〔 〕は入力しない。

主な役割一覧

録音資料	入力する役割表示
クラシック音楽	作曲 演奏 合唱
ポピュラー音楽	歌 演奏
児童音楽	うた
純邦楽等	唄 吟詠
文芸・朗読	著
演芸(落語, 漫才, 浪曲, 講談等)	口演

映像資料	入力する役割表示
映画・ドラマなど	出演
ハウツーもの	指導

**751～759 著者標目**

<b>251～259F</b>	<b>751～759A</b>	<b>カタカナ形(統一形)</b>
	<b>751～759B</b>	<b>漢字形(西洋人以外の統一形)</b>
	<b>751～759R</b>	<b>原綴形(西洋人統一形)</b>
	<b>751～759G</b>	<b>付記事項(生没年)</b>
	<b>751～759H</b>	<b>付記事項(専門等)</b>
	<b>751～759X</b>	<b>ローマ字形</b>
	<b>751～759P</b>	<b>カタカナ形(西洋人の記述に対応する)</b>
	<b>751～759Y</b>	<b>カタカナ形(西洋人以外の記述に対応する)</b>
	<b>751～759Z</b>	<b>Yのローマ字形</b>

## 1. 情報源

著者標目は個人名典拠ファイルT, 団体名典拠ファイルTにより管理している。

統一標目は、以下のように決定する。

原則として、最初に目録記入を作成するとき、その資料に表示されている形を統一標目とする。

但し、著名な、あるいは作品の多い演奏者、出演者等については、統一標目は次の優先順位による。

- ① 参考資料等において多く用いられている形
- ② 多くの作品で一致している形

→ 参照 『TRC「日本目録規則 1987年版改訂版」適用細則—図書の著者標目の部—』  
『TRC MARC/Tタイプマニュアル—図書編—』VIII-1. 個人名典拠ファイルT  
『TRC MARC/Tタイプマニュアル—図書編—』VIII-2. 団体名典拠ファイルT

## 2. 入力方法

## (1) 日本人

- ① 責任表示の統一形のカタカナ形を**751～759A**に、統一形の漢字形を**751～759B**に入力する。  
カタカナ形の姓と名の間はコンマで区切り、姓と名に分けられない芸名・ペンネーム等はスペースで区切って入力する。

080A01 06902798

251F01 北島／三郎 || 歌

751A011 キタジマ, サブロウ

751B01 北島／三郎

751X01 K i t a j i m a , S a b u r o

080A01 05908011

251F01 ビートたけし || 歌

751A011 ビート タケシ

751B01 ビートたけし

751X01 B i t o T a k e s h i (以下ローマ字形省略)

- ② **251～259F**の漢字形と**751～759B**の統一形の漢字形が異なる場合、**251～259F**に対応する読みを**751～759Y**に入力する。

080A01 06900494  
 251F01 ayumi hamasaki || 歌  
 751A011 ハマサキ, アユミ  
 751B01 浜崎/あゆみ  
 751Y01 アユミ/ハマサキ

ただし、**751～759A**と**751～759Y**が同じ場合は、**751～759Y**は入力しない。

080A01 01909247  
 251F02 かこ/さとし || 原作  
 751A022 カコ, サトシ  
 751B02 加古/里子

- ③ 同名異人

同名異人でTRC MARC上2番目以降に出現した場合は、生没年を**751～759G**に、専門・世系等を**751～759H**に入力する。

080A01 06903453  
 251F01 森/進一 || 歌  
 751A011 モリ, シンイチ  
 751B01 森/進一  
 751G01 1947～

080A01 02906689  
 251F01 古今亭/志ん朝 || 口演  
 751A011 ココンテイ, シンチョウ  
 751B01 古今亭/志ん朝  
 751H01 2代目

080A01 04912043  
 251F01 りょう || 歌  
 751A011 リョウ  
 751B01 りょう  
 751H01 歌手

## (2) 東洋人(中国人・朝鮮人)

## ① 日本人に準じて入力する。

080A01 05912799  
 251F01 ホ／ジノ || 監督  
 751A011 ホ, ジノ  
 751B01 ホ／ジノ  
 751X01 Ho, J i n o (以下ローマ字形省略)

② 個人名典拠ファイルTの統一形のカタカナ形が母国語読みのものについては、母国語読みを**751～759A**に、**251～259F**の日本語読みを**751～759Y**に入力する。

080A01 06904482  
 251F01 桂／銀淑 || 歌  
 751A011 ケイ, ウンスク  
 751B01 桂／銀淑  
 751Y01 ケイ, ギンシュク

③ 個人名典拠ファイルTの統一形のカタカナ形が日本語読みのものについては、日本語読みを**751～759A**に入力する。

080A01 06904050  
 251F01 程／農化 || 二胡演奏  
 751A011 テイ, ノウカ  
 751B01 程／農化

注) 母国語読みが判明したものは、②の形に訂正する。母国語読み採用については、『TRC「日本目録規則1987年版改訂版」適用細則—図書の著者標目の部—』参照。

## (3) 西洋人

- ① 責任表示の統一形のカタカナ形を**751～759A**に、統一形の前綴形を**751～759R**に入力する。カタカナ形の姓と名の間はコンマで区切って入力する。

080A01 05913509  
 251F01 ビリー・ホリデー || v o  
 751A011 ホリデー, ビリー  
 751R01 H o l i d a y, B i l l i e  
 751P01 ビリー/ホリデー  
 751X01 H o r i d e, B i r i (以下ローマ字形省略)

- ② 前綴が不明の場合は**751～759R**に()を入力する。

080A01 04903336  
 251F01 ジョセフ・マンドヴィラー || 監督  
 751A011 マンドヴィラー, ジョセフ  
 751R01 ()  
 751P01 ジョセフ/マンドヴィラー

- ③ **251～259F**に漢字、ひらがな等が一部分でもある場合は、**751～759P**に**251～259F**の読みを入力する。

**251～259F**が姓・名の形になっていない場合、読みはスラッシュで区切って入力する。

080A01 04916260  
 251F01 ヨハン・シュトラウス2世 || 作曲  
 751A011 シュトラウス, ヨハン  
 751R01 S t r a u s s, J o h a n n  
 751P01 ヨハン/シュトラウス/ニセイ

080A01 89903680  
 251F01 小泉/八雲 || 著  
 751A011 ハーン, ラフカディオ  
 751R01 H e a r n, L a f c a d i o  
 751P01 コイズミ, ヤクモ

- ④ **251～259F**の形がカタカナおよびアルファベットのみの場合はカナ読みを**751～759P**に機械的に付与する。

080A01 06903923  
 251F01 J. S. バッハ || 作曲  
 751A011 バッハ, ヨハン・セバスティアン  
 751R01 B a c h, J o h a n n S e b a s t i a n  
 751P01 J / S / バッハ  
 080A01 05901049  
 251F01 W o l f g a n g A m a d e u s M o z a r t || 作曲  
 751A011 モーツァルト, ヴォルフガング・アマデウス  
 751R01 M o z a r t, W o l f g a n g A m a d e u s  
 751P01 W o l f g a n g / A m a d e u s / M o z a r t

注) 以下の用例からは、一部を除き、**751～759P**は省略。

- ⑤ 同名異人

同名異人でTRC MARC上2番目以降に出現した場合は、生没年を**751～759G**に、専門・世系等を**751～759H**に入力する。

080A01 06901404  
251F01 ジョン・ウィリアムズ || 音楽  
751A011 ウィリアムズ, ジョン  
751R01 W i l l i a m s , J o h n  
751G01 1932～  
751P01 ジョン/ウィリアムズ

080A01 05912095  
251F01 ジョン・カーター || 歌, ギター  
751A011 カーター, ジョン  
751R01 C a r t e r , J o h n  
751G01 1942～  
751H01 ヴォーカル  
751P01 ジョン/カーター

080A01 99905101  
251F01 ヨハネ・パウロ二世 || 語り, 歌  
751A011 ヨハネ・パウロ  
751R01 J o h a n n e s P a u l o II  
751H01 2世 法王  
751P01 ヨハネ/パウロ/ニセイ

#### (4) 団体

- ① 責任表示の統一形のカタカナ形を**751～759A**に、統一形の原綴形を**751～759B**に入力する。カタカナ形間は単語ごとにスラッシュで区切って入力する。

080A01 06903459  
251F03 ベルリン・フィルハーモニー管弦楽団 || 演奏  
751A033 ベルリン/フィルハーモニー/カンゲンガクダン  
751B03 ベルリン・フィルハーモニー管弦楽団  
751X03 B e r u r i n / F i r u h a m o n i / K a n g e n g a k u d a n (以下ローマ字形省略)

- ② **251～259F**の漢字形と**751～759B**の統一形の漢字形が異なる場合、**251～259F**に対応する読みを**751～759Y**に入力する。

080A01 06902738  
251F02 ロイヤル・コンサートヘボウ管弦楽団 || 演奏  
751A022 アムステルダム/コンサートヘボウ/カンゲンガクダン  
751B02 アムステルダム・コンサートヘボウ管弦楽団  
751Y02 ロイヤル/コンサートヘボウ/カンゲンガクダン

ただし、**751～759A**と**751～759Y**が同じ場合は、**751～759Y**は入力しない。

080A01 05906601  
251F01 A L F I E || 演奏  
751A011 アルフィー  
751B01 アルフィー

- ③ 同名異団体

同名異団体でTRC MARC上2番目以降に出現した場合は、**751～759H**に創立年等を入力する。

080A01 04913386  
 251F01 チューリップ || 演奏  
 751A011 チューリップ  
 751B01 チューリップ  
 751H01 1972～1989  
 080A01 05915469  
 251F01 東風 || 演奏  
 751A011 コチ  
 751B01 東風  
 751H01 音楽グループ

(5) 情報源の表示は1つだが、実際は複数の責任表示である場合は、以下のように入力する。

080A01 04905535  
 251F01 ウォシャウスキー兄弟 || 脚本, 監督, 製作総指揮  
 751A011 ウォシャウスキー, ラリー  
 751R01 Wachowski, Larry  
 751Y01 ウォシャウスキー/キョウダイ  
 251F02Y ウォシャウスキー兄弟 || 脚本, 監督, 製作総指揮  
 751A022 ウォシャウスキー, アンディー  
 751R02 Wachowski, Andy  
 751Y02 ウォシャウスキー/キョウダイ  
 080A01 04908731  
 251F03 ロイヤル・フィルハーモニー管弦楽団・合唱団 || 演奏  
 751A033 ロイヤル/フィルハーモニー/カンゲンガクダン  
 751B03 ロイヤル・フィルハーモニー管弦楽団  
 751Y03 ロイヤル/フィルハーモニー/カンゲンガクダン/ガッシュウダン  
 251F04Y ロイヤル・フィルハーモニー管弦楽団・合唱団 || 演奏  
 751A044 ロイヤル/フィルハーモニー/ガッシュウダン  
 751B04 ロイヤル・フィルハーモニー合唱団  
 751Y04 ロイヤル/フィルハーモニー/カンゲンガクダン/ガッシュウダン



**251～259Z 記述形典拠コード****751～759N 統一形典拠コード**

<b>251～259F 責任表示</b>	<b>751～759A カタカナ形(統一形)</b>
<b>251～259Z 記述形典拠コード</b>	<b>751～759B 漢字形(西洋人以外の統一形)</b>
	<b>751～759R 原綴形(西洋人統一形)</b>
	<b>751～759N 統一形典拠コード</b>

→ 参照 『TRC MARC/Tタイプマニュアルー図書編ー』 VIII-1. 個人名典拠ファイルT  
『TRC MARC/Tタイプマニュアルー図書編ー』 VIII-2. 団体名典拠ファイルT

## 1. 概略

著者名典拠コードは、同名異人、同名異団体を区別し、異名同人、異なる表記の団体や下部組織をまとめるためのコードである。

著者名典拠コードは15桁からなり、その意味は以下のようになる。

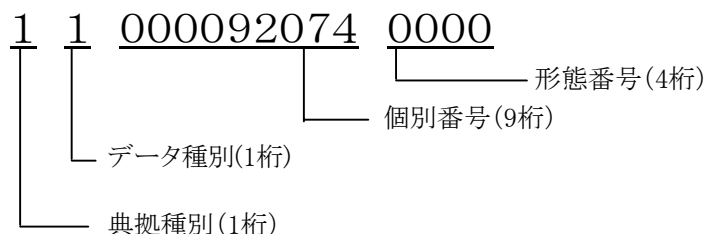

典拠種別は個人名か団体名かを表し、データ種別(個人名のみ)は日本人・東洋人か西洋人かを表わす。

1つの統一形とそれに属する記述形・参照形は、同一の典拠種別、データ種別、個別番号を持ち、形態番号により区別する。

典拠種別	1	個人名(著者, 個人件名)
	2	団体名(団体著者, 団体件名)
データ種別	1	日本人・東洋人(中国・朝鮮など, 漢字文化圏の人)
	2	西洋人
形態番号	0000	統一形
	0001～4000	記述形(実際にMARC上に表示された形として現れたもの)
	4001～	参照形(典拠ファイル上にのみある「を見よ参照」)

## 2. 入力方法

人名に個人名典拠ファイルTから、団体名に団体名典拠ファイルTからセットする。

## (1) 同名異人, 同名異団体

080A01	0 5 9 0 6 5 1 4	080A01	0 2 9 5 0 8 0 8
251A01	E b o n y & i v o r y	251A01	古畑任三郎
251F01	鈴木/雅之    歌	251F01	鈴木/雅之    監督
<u>251Z01</u>	<u>1 1 0 0 0 1 7 3 6 4 0 0 0 0 0</u>	<u>251Z01</u>	<u>1 1 0 0 0 3 2 4 9 8 0 0 0 0 0</u>
751B01	鈴木/雅之	751B01	鈴木/雅之
		751G01	1 9 5 8 ~
<u>751N01</u>	<u>1 1 0 0 0 1 7 3 6 4 0 0 0 0 0</u>	<u>751N01</u>	<u>1 1 0 0 0 3 2 4 9 8 0 0 0 0 0</u>
677P01	A 2 9 0	677C01	7 7 8 . 8
654B011	ポピュラー・ミュージック-日本		
080A01	9 9 9 0 2 6 5 8	080A01	0 5 9 1 5 4 6 9
251A01	ウィッシュズ	251A01	言花 (コトバナ)
251F01	東風    演奏	251F01	東風    演奏
<u>251Z01</u>	<u>2 1 0 0 0 0 7 2 1 6 5 0 0 0 0</u>	<u>251Z01</u>	<u>2 1 0 0 0 1 1 0 5 0 2 0 0 0 0</u>
751B01	東風	751B01	東風
		751H01	音楽グループ
<u>751N01</u>	<u>2 1 0 0 0 0 7 2 1 6 5 0 0 0 0</u>	<u>751N01</u>	<u>2 1 0 0 0 1 1 0 5 0 2 0 0 0 0</u>
677P01	A 2 3 0	677P01	A 2 9 0
654B011	フュージョン	654B011	ポピュラー・ミュージック-日本

注) 情報源の表示は同じだが、典拠コードが異なるので別人、別団体として識別。

## (2) 異名同人, 異名同団体

080A01	9 8 9 0 5 1 6 1	080A01	0 0 9 1 2 4 7 2
251A01	ミラクルアコーディオン	251A01	Ch a n t e r C o b a
251F01	小林/靖宏    編曲, アコーディオン	251F01	C o b a    アコーディオン
<u>251Z01</u>	<u>1 1 0 0 0 2 6 3 4 2 7 0 0 0 0</u>	<u>251Z01</u>	<u>1 1 0 0 0 2 6 3 4 2 7 0 0 0 1</u>
751B01	小林/靖宏	751B01	小林/靖宏
<u>751N01</u>	<u>1 1 0 0 0 2 6 3 4 2 7 0 0 0 0</u>	<u>751N01</u>	<u>1 1 0 0 0 2 6 3 4 2 7 0 0 0 0</u>
080A01	0 3 9 0 2 6 8 2	080A01	0 5 9 0 5 7 9 0
251A01	Y. M. O.	251A01	YMOリミキシーズ99-00ザ・ベスト
251F01	イエロー・マジック・オーケストラ    演奏	251F01	YMO    演奏
<u>251Z01</u>	<u>2 1 0 0 0 0 3 2 1 6 0 0 0 0 0</u>	<u>251Z01</u>	<u>2 1 0 0 0 0 3 2 1 6 0 0 0 0 1</u>
751B01	イエロー・マジック・オーケストラ	751B01	イエロー・マジック・オーケストラ
<u>751N01</u>	<u>2 1 0 0 0 0 3 2 1 6 0 0 0 0 0</u>	<u>751N01</u>	<u>2 1 0 0 0 0 3 2 1 6 0 0 0 0 0</u>

注) それぞれの統一形典拠コードが同じなので、同一人物、同一団体としてまとめることが可能。

## (3) 下部組織

080A01	0 6 9 0 4 5 8 5
251A01	M o r n i n g , N o o n a n d N i g h t i n J a p a n e s e
251F02	アルク    編
<u>251Z02</u>	<u>2 1 0 0 0 0 1 6 5 5 6 0 0 0 0</u>
751B02	アルク
<u>751N02</u>	<u>2 1 0 0 0 0 1 6 5 5 6 0 0 0 0</u>
080A01	0 5 9 0 3 1 0 8
251A01	まるごと使える仕事英会話ミニフレーズ
251F01	A C T I V E E N G L I S H 編集部    編
<u>251Z01</u>	<u>2 1 0 0 0 0 1 6 5 5 6 0 0 1 9</u>
751B01	アルク
<u>751N01</u>	<u>2 1 0 0 0 0 1 6 5 5 6 0 0 0 0</u>
080A01	0 4 9 0 4 3 6 2
251A01	韓国語イキイキ表現
251F01	マルチリンガル編集部    編
<u>251Z01</u>	<u>2 1 0 0 0 0 1 6 5 5 6 0 0 2 5</u>
751B01	アルク
<u>751N01</u>	<u>2 1 0 0 0 0 1 6 5 5 6 0 0 0 0</u>

注) それぞれの統一形典拠コードが同じなので、同一団体としてまとめることが可能。

## 262 その他のタイトル等に関する事項

フィールド識別子	\$	R	サブフィールド名	フィールド識別子	\$	R	サブフィールド名	録音	映像
262	A		日本公開時・放送時 タイトル	562	A		カタカナ形		
					R		原綴形(全部欧文の場合)		
					X		ローマ字形		
					F		アルファベット・数字を含むカタカナ形		
					G		カタカナ形(第2タイトル読み)		
					H		Gのローマ字形		

## 日本公開時・放送時タイトル標目

<b>262A</b>	<b>日本公開時・放送時タイトル</b>	<b>562A</b>	<b>カタカナ形</b>
		<b>562R</b>	<b>原綴形(全部欧文の場合)</b>
		<b>562X</b>	<b>ローマ字形</b>
		<b>562F</b>	<b>アルファベット・数字を含むカタカナ形</b>
		<b>562G</b>	<b>カタカナ形(第2タイトル読み)</b>
		<b>562H</b>	<b>Gのローマ字形</b>

## 1. 情報源

その資料から。

カタカナ形はその資料から。その資料に読みがない場合は、 - 1.カタカナ表記法、 - 3. AV MARCの標目の特徴による。

## 2. 入力対象

2006年以降作成の映像資料(001A(MARC種別)がR,S)のMARCを対象とする。

## 3. 入力方法

- (1) 映画や放送番組がソフト化された時のタイトルが、公開当時あるいは放送当時のタイトルとは異なる場合に入力する。
- (2) その資料に表示がある場合に入力する。

## 公開時の映画タイトルがDVD化された際に変更になった場合

080A01	06903121	
121A01	F3	DVD
251A01	戦艦バウンティ号の叛乱	
251F01	フランク・ロイド    監督, 製作	
<u>262A01</u>	<u>南海征服</u>	
<u>562A01</u>	<u>ナンカイ/セイフク</u>	
<u>562X01</u>	<u>Nankai/seifuku</u>	(以下ローマ字形省略)

## 放送時のタイトルがDVD化された際に変更になった場合

080A01	06901829	
121A01	F3	DVD
251A01	ダ・ヴィンチ◆ミステリアスな生涯	
251F01	レナート・カステラーニ    監督, 脚本	
<u>262A01</u>	<u>レオナルド・ダ・ヴィンチの生涯</u>	
<u>562A01</u>	<u>レオナルド/ダ/ヴィンチ/ノ/ショウガイ</u>	

## 265 版に関する事項

フィールド識別子	\$	R	サブフィールド名	録音	映像
265	A	×	版表示		
	B	×	特殊な版表示		

### 265A 版表示<sup>1</sup>

#### 1. 情報源

レーベル面, 解説書, 容器表, 容器裏, 背

#### 2. 入力方法

(1) 情報源の表示の通りに入力する。ただし、初版の表示は入力しない。

080A01    0 6 9 0 4 6 1 2  
 251A01    はじめてのドイツ語  
 265A01    改訂新版

(2) 数字は情報源の表示に関わらず、すべてアラビア数字で入力する。

265A01    第2版                    情報源の表示: 第二版

#### (3) 版表示とするものの範囲

増補版, 改訂版などの内容に変更を加えられているものを版表示とする。  
 内容に関わらない保存版等の版表示は、**265B** (p143)を参照。

---

<sup>1</sup> 版表示: 資料の属する版を示す語句等の表示。増補版, 改訂版などのほか, 縮刷版, 豪華版等も含まれる。(NCR1987年版改訂3版)

## 265B 特殊な版表示

### 1. 情報源

レーベル面, 解説書, 容器表, 容器裏, 背

### 2. 入力方法

内容に関わらない保存版等の版表示は, 特殊な版表示として入力する。

080A01 06903665

251A01 さよなら! SLあそBOY

265B01 完全保存版

**270 発行・発売等に関する事項**

フィールド識別子	\$	R	サブフィールド名	フィールド識別子	\$	R	サブフィールド名	録音	映像
270	A		発行地, 発売地等	770					
	B		発行者, 発売者等		A		カタカナ形		
					X		ローマ字形		

**270A 発行地, 発売地等**

## 1. 情報源

レーベル面, 解説書, 容器表, 容器裏, 背, 帯

## 2. 入力方法

- (1) 発行者, 発売者と関連して表示されている地名(市, 町, 村)を入力する。
- (2) 同一発売者で, 複数の発売地があるときは, 最初に表示されているものを入力する。
- (3) 発売地が東京23区内のものは「東京」とのみ入力する。

270A01 東京  
270B01 松竹株式会社ビデオ事業室

- (4) 発売地が市のものは市名を入力する。市名の「市」は入力しない。

270A01 〔横浜〕  
270B01 マイスター・ミュージック

- (5) 発売地が町村のものは都道府県名を( )に入れて入力する。

270A01 〔山中湖村(山梨県)〕  
270B01 3361\*BLACK

- (6) 同一県内に同名の町村が存在する場合は, 郡名までを( )に入れて入力する。

- (7) 同名市がある場合は都道府県名を( )に入れて入力する。

- (8) 日本国内の発売地がローマ字で表示されている場合, 漢字に直して( )に入れて入力する。

270A01 〔東京〕 情報源の表示:1-2-3 Otowa Bunkyo ku Tokyo  
270B01 King Record

- (9) 発売地が外国の場合は, 表示通りに入力する。

270A01 Honolulu  
270B01 Wire & Wood Music

- (10) 発売地が表示されていないときは調査もしくは推定による発売地を( )に入れて入力する。

(11) 発売地不明の場合は〔発売地不明〕と入力する。

270A01     〔 発売地不明 〕  
270B01     A M G エンタテインメント

(12) 複数の発売者の発売地が同一でも、それぞれの発売地を入力する。

270A01     〔 東京 〕  
270B01     コロムビアミュージックエンタテインメント  
270A02     〔 東京 〕  
270B02     V 2   R e c o r d s   J a p a n



**270B 発行者, 発売者等**

参照 270A (発行地, 発売地等)

**1. 情報源**

レーベル面, 解説書, 容器表, 容器裏, 背, 帯

**2. 入力方法**

(1) 原則として情報源の表示通りに入力する。

270A01 [東京] (以下発売地は省略)  
270B01 TOKUMA JAPAN COMMUNICATIONS

(2) 発売者の表示から省略する語の扱い  
法人組織等を示す語は省略する。

発売者の前後に付されている法人組織を示す語などは省略する。  
日本の会社名が欧文で表示されている場合のco. Ltd.等の語も省略する。

270B01 ユニバーサルミュージック  
情報源の表示: ユニバーサルミュージック株式会社

270B01 ヤマハミュージックコミュニケーションズ  
情報源の表示: 株式会社ヤマハミュージックコミュニケーションズ

発売者の途中にある法人組織を示す語などはそのまま入力する。

270B01 松竹株式会社ビデオ事業室

外国の発売者は資料の表示通り入力し, 法人組織と経営の種別を示す語もそのまま入力する。

270A01 [San Francisco]  
270B01 SOUND LOGIC Co. Ltd.

正式名称あるいは略式名称が( )で付記されているときは( )は省略する。  
ただし, 途中に付記されているときはそのまま入力する。

(3) 末尾に( )が付されている場合は, ( )を に置き換えて入力する。  
ただし, 途中にある( )はそのまま入力する。

270B01 サン・グラフ 教育映像部

270B01 松竹(株)ビデオ事業室

## (4) 統一する発売者

下記の発売者については, 情報源の表示にかかわらず下記の形に統一して入力する。

270B01 学研 情報源の表示: 学習研究社

## (5) 発売にかわるもの

発売者の表示がなく, 発売者にかわる発行者, 製作者, 制作者等の表示がある場合は, それを入力する。

その際, それぞれの後ろに(発行), (製作), (制作)等を入力する。

270B01 NHKエンタープライズ(発行)

## (6) 2以上の発売者

表示されている順にリPEATブルで入力する。

映像資料の発売者は2番目までの発売者をリPEATブルで入力し, 3番目以降の発売者は省略する。

270B01 コロムビアミュージックエンタテインメント

270B02 V2 Records Japan

## (7) 発行者と発売者

発売者の表示がある場合は, 発行者は入力しない。

発行と発売を同一会社が兼ねている場合は, 発売者として入力する。

270B01 NHKソフトウェア 情報源の表示: 発行・発売 NHKソフトウェア

## (8) 発売者と販売者

発売と販売を同一会社が兼ねている場合は, 発売者として入力する。

270B01 ユニバーサルミュージック

情報源の表示: 発売・販売: ユニバーサルミュージック株式会社

## (9) 発売者が表示されていないときは, (P) (C)の後ろの著作権表示者より発売者を推定し, ( )に入れて入力する。

270B01 {ディスクユニオン}

## (10) 発売者不明の場合は{発売者不明}と入力する。

270B01 {発売者不明}

## 770 発行者, 発売者等標目

270B      770A      カタカナ形  
            770X      ローマ字形

### 1. 情報源

カタカナ形はその資料から。その資料に読みがない場合は -1. カタカナ表記法による。

### 2. 入力方法

発行者, 発売者等標目は, 発行者, 発売者等の読みをカタカナで分かちを入れずに入力する。

270B01    日活  
770A01    ニッカツ  
770X01    N i k k a t s u      (以下ローマ字形省略)

270B01    エイベックス・マーケティング・コミュニケーションズ  
770A01    エイベックスマーケティングコミュニケーションズ

270B01    ドリーム21  
770A01    ドリームニジュウイチ

**270D 発行年月, 発売年月等**  
**770D 発行年月, 発売年月等(数字)**

フィールド識別子	\$	R	サブフィールド名	フィールド識別子	\$	R	サブフィールド名	録音	映像
270	D	×	発行年月, 発売年月等	770	D	×	発行年月, 発売年月等(数字)		
	G	×	製作年						

## 1. 情報源

レーベル面, 解説書, 容器表, 容器裏, 背, 帯

## 2. 入力方法

- (1) その資料に表示された発売年(西暦)・月を**270D**に入力する。  
**770D**には,**270D**の数字を6桁に固定した形で機械的に付与する。

080A01 0 6 9 0 4 4 9 0  
251A01 アメイジング・グレイス  
270D01 2 0 0 6 . 2  
770D01 2 0 0 6 0 2

改訂版はその改訂初版の発売年月を入力する。

出版社発行の朗読・語学カセット等において本体に発売日の表示が無い場合は, 付属テキストの発行日を入力する。

080A01 0 5 9 0 3 1 3 4  
251A01 英検5級教本  
265A01 改訂版  
270D01 2 0 0 3 . 4  
770D01 2 0 0 3 0 4

月が不明の場合は発売年のみ入力する。

録音資料の場合, 発売年がコードで表示されていることがあるので, 西暦に置き換えて入力する。

コード表示一覧

N	I	H	O	R	E	C	D	K	Y
1984	1985	1986	1987	1988	1989	1990	1991	1992	1993

注) 1994年以降はコードで表示されていない。

- (2) 録音資料で, 発売年月が表示されていない場合は, ㉞または㉟に続いて表示されている著作権表示年を入力する。映像資料の場合は, 製作年にあたるものとみなし, 発売年には入力しない。

著作権表示年を採用した場合は, 発売年の前にcまたはpを入力する。

080A01 0 6 9 0 4 4 4 2  
251A01 ジャコ・パストリアス・ベース・ソロ・パフォーマンス  
270D01 p 2 0 0 5  
770D01 2 0 0 5 0 0

(3) その資料に表示がないが, メーカー等からの情報により判明した場合は, 発売年月を〔 〕で補って入力する。

080A01 0 6 9 0 4 3 0 9

251A01 ゴルターン・コダーイ / ベンジャミン・ブリテン独奏チェロのための作品集

270D01 [ 2 0 0 6 . 1 ]

770D01 2 0 0 6 0 1

(4) 発売年を上記の(2)(3)以外から推定した場合は, 発売年のみを〔 〕で補って入力する。

080A01 0 6 9 0 2 3 2 5

251A01 本所・桜屋敷

270D01 [ 2 0 0 ]

770D01 2 0 0 0 0 0

**270G 製作年<sup>1</sup>**

## 1. 情報源

レーベル面, 解説書, 容器表, 容器裏, 背, 帯

## 2. 入力対象

2006年以降作成の映像資料(001A (MARC種別)がR, S)のMARCを対象とする。

## 3. 入力方法

(1) 映画作品(ドキュメンタリー映画も含む)とテレビドラマを対象に入力する。

製作年を西暦4桁の数字で入力する。

```
080A01  0 6 9 0 5 7 6 8
121A01  F 3                      DVD
251A01  ハリー・ポッターと炎のゴブレット
270D01  [ 2 0 0 6 . 4 ]
270G01  2 0 0 5
677C01  7 7 8 . 2 5 3                アメリカ映画
```

(2) 製作年が表示されていない場合は, 放送年もしくは著作権表示年, もしくは劇場公開年を入力する。

テレビドラマは放送年に続けて「放送」と入力する。

```
080A01  0 6 9 0 8 9 5 2
121A01  F 3                      DVD
251A01  青春の証明
270D01  [ 2 0 0 6 . 5 ]
270G01  1 9 7 8 放送
677C01  7 7 8 . 8                  テレビドラマ
```

著作権表示年(©, ⊕)を採用した場合は, 製作年の前にcまたはpを入力する。

```
080A01  0 6 9 0 4 5 4 7
121A01  F 3                      DVD
251A01  翔ぶが如く
270D01  2 0 0 3 . 8
270G01  c 2 0 0 3
677C01  7 7 8 . 8                  テレビドラマ
```

映画は劇場公開年に続けて「公開」と入力する。

```
080A01  0 6 9 0 5 4 4 1
121A01  F 2                      VT
251A01  阿修羅城の瞳
270D01  [ 2 0 0 6 . 3 ]
270G01  2 0 0 5 公開
677C01  7 7 8 . 2 1                日本映画
```

<sup>1</sup> 製作年: その資料に収録されている映像作品の製作された年。

(3) 製作年, 放送年が年をまたがっている場合は, 波ダッシュでつなげて最初と最後の年を入力する。

080A01	0 6 9 0 6 2 7 7	
121A01	F 3	DVD
251A01	おしどり探偵	
270D01	{ 2 0 0 6 . 2 }	
270G01	1 9 8 2 ~ 1 9 8 3	
677C01	7 7 8 . 8	テレビドラマ

**271 販売に関する事項**

フィールド識別子	\$	R	サブフィールド名	フィールド識別子	\$	R	サブフィールド名	録音	映像
271	A	×	販売地	771					
	B	×	販売者		A	×	カタカナ形		
					X	×	ローマ字形		

**271A 販売地**

## 1. 情報源

レーベル面, 解説書, 容器表, 容器裏, 背, 帯

## 2. 入力方法

(1) 販売者と関連して表示されている地名(市, 町, 村)を**270A**(発行地, 発売地等)に準じて入力する。

(2) 販売地不明の場合は〔販売地不明〕と入力する。

271A01      〔販売地不明〕  
271B01      エー・アール・シー

(3) 販売地が発売者の発売地と同一であっても, それぞれの地名を入力する。

270A01      〔東京〕  
270B01      ピー・エス・シー  
271A01      〔東京〕  
271B01      スリーディーシステム



**271B 販売者**

参照 271A (販売地)

## 1. 情報源

レーベル面, 解説書, 容器表, 容器裏, 背, 帯

## 2. 入力方法

(1) **270B** (発行者, 発売者等) に準じて入力する。

(2) 販売にかわるもの

販売者の表示がなく, 販売者にかわる頒布者, 配給者等の表示がある場合はそれを入力する。

その際, それぞれの後ろに (頒布), (配給) 等を入力する。

271B01    メタカンパニー (配給)

(3) 2以上の販売者

最初に表示された1つのみを入力する。

## 771 販売者標目

<i>271B</i>	<i>771A</i>	カタカナ形
	<i>771X</i>	ローマ字形

*770* (発行者, 発売者等標目) に準じて入力する。

## 272 レーベルに関する事項

フィールド識別子	\$	R	サブフィールド名	フィールド識別子	\$	R	サブフィールド名	録音	映像
272	B	×	レーベル	772	A	×	カタカナ形		
					X	×	ローマ字形		

### 272B レーベル<sup>1</sup>

#### 1. 情報源

レーベル面, 帯, 容器裏, 背

#### 2. 入力対象

録音資料(001A (MARC種別)がQ)のMARCを対象とする。

#### 3. 入力方法

(1) 原則として情報源の表示通りに入力する。

272B01 青空

272B01 Grammophon

272B01 PHILIPS

(2) レーベルが発売者名と同一であっても, 省略せずに入力する。

270B01 コロムビアミュージックエンタテインメント

272B01 Columbia Music Entertainment

(3) レーベル面のレーベル表示が複数あるときは, 最も左寄りのものを入力する。

(4) レーベルの後に付されている「レコード, レコーズ, Record, Records」の語は省略する。

272B01 北谷 情報源の表示: 北谷レコード

情報源の表示: LOKAHI

272B01 LOKAHI RECORDS

<sup>1</sup> レーベル名: 発行者や製作会社の製品のすべてまたはその一部に付けられる, ブランド名または商標名。(NCR1987年改訂3版)

## 772 レーベル標目

272B      772A      カタカナ形  
          772X      ローマ字形

### 1. 情報源

カタカナ形はその資料から。その資料に読みがない場合は -1. カタカナ表記法による。

### 2. 入力方法

レーベル標目は、レーベルの読みをカタカナで分かちを入れずに入力する。

272B01 青空  
772A01 アオゾラ  
772X01 A o z o r a                    (以下ローマ字形省略)

272B01 C o l u m b i a M u s i c E n t e r t a i n m e n t  
772A01 コロムビアミュージックエンターテイメント

272B01 P i a n o 2 1  
772A01 ピアノニジュウイチ

## 275 形態に関する事項

フィールド識別子	\$	R	サブフィールド名	録音	映像
275	A	×	枚数または巻数		
	B	×	大きさ	CDのみ	LD・DVDのみ
	I	×	ケースの大きさ		
	E		付属資料の種類と形態		
	J	×	解説書の数量		
	S		再生時間		
	T	×	再生時間(合計)		

## 275A 枚数または巻数

## 1. 情報源

その資料から。

## 2. 入力方法

(1) 1 MARC中のディスクあるいはテープの数量を単位を付けずに入力する。

1ケースに1ディスク(テープ)が収納されている場合

```
080A01    0 5 9 0 1 8 6 8
121A01    F 2      VT
251A01    飛ぶ教室
275A01    1          1巻収納
```

1ケースに複数のディスク(テープ)が収納されている場合

```
080A01    0 5 9 0 5 3 8 4
121A01    F 3      DVD
251A01    ピノキオ
275A01    3          3disc収納
```

(2) 付属資料の数量は対象外とする。

```
080A01    0 6 9 0 4 5 7 6
251A01    敦煌
251W01    複合媒体資料
121A01    E 2      本体はCD
121I01    F 3      DVD付き
275A01    1          CDを1disc収納, 付属するDVDや解説書の数量は含まない。
275E01    DVD Video (1枚 12cm)
275J01    1冊
```

**275B 大きさ**

## 1. 情報源

その資料から。

## 2. 入力対象

CD, LD, DVD (**121A** (資料種別) が E2, F1, F3) の MARC を対象とする。

## 3. 入力方法

ディスク本体の直径を下記の表に従って入力する。センチメートル単位とするが、単位の cm を付けずに数字のみ入力する。

資料種別	大きさ
CD	12 又は 8
LD	30 又は 20
DVD	12

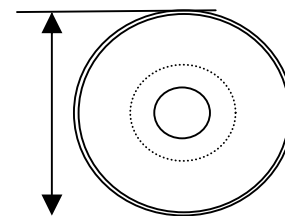

080A01 0 4 9 1 1 3 9 1  
 121A01 E 2 CD  
 251A01 ストレス解消  
 275B01 1 2

080A01 9 0 9 0 6 2 5 1  
 121A01 F 1 LD  
 251A01 ローマの休日  
 275A01 3 0

注) CT, VT (VHS) は, 定型のため入力は省略する。

**275I ケースの大きさ**

参照 **347A** (形態に関する注記)  
**121H** (装丁コード)

## 1. 情報源

その資料から。

## 2. 入力対象

2006年以降作成のMARCを対象とする。

## 3. 入力方法

各媒体を直接収納するケース、排架できる最小単位のケースが下記の大きさより大きい場合は、センチメートルの単位で端数を切り上げて入力する。

資料種別	標準の大きさ
CT	11cm
CD 注)	13cm
VT	22cm
DVD	19cm

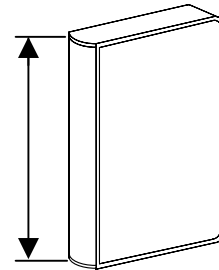

注) トールケース入りの時は **121H** (装丁コード) 52とし、**275I**は入力しない。

080A01 0 6 9 0 0 5 7 3  
121A01 E 2 CD  
275B01 1 2  
275I01 3 2 c m  
281A01 でかジャケットCD  
347A01 箱入り

**275E 付属資料の種類と形態**

参照 121I(付属資料の資料種別)  
251 ~ 259W(資料種別表示)  
275J(解説書の数量)

## 1. 情報源

その資料から。

## 2. 入力方法

主たる資料と別媒体, 同媒体にかかわらず, 視聴覚資料, 電子資料の付属資料がある場合は, その種類と形態を入力する。解説書等, 紙媒体の付属資料は, ケースに収納できないもののみ275Eに入力する。

## (1) 主たる資料と別の媒体資料が1種類付属している場合

080A01	0 6 9 0 4 5 7 6	
121A01	E 2	本体はCD
121I01	F 3	DVD付き
251A01	敦煌	
251W01	複合媒体資料	
<u>275E01</u>	<u>D V D V i d e o ( 1 枚 1 2 c m )</u>	
275J01	1 冊	

## 主たる資料と同じ媒体資料が1種類付属している場合

080A01	0 6 9 0 0 2 2 8	
121A01	E 2	本体はCD
121I01	E 2	CD付き
251A01	ベスト	
<u>275E01</u>	<u>コンパクト・ディスク(1枚 12cm)初回盤</u>	
275J01	1 冊	

## (2) 付属資料のタイトルは, コロンに続けて入力する。

080A01	0 6 9 0 0 4 0 1	
121A01	F 3	本体はDVD
121I01	F 3	DVD付き
251A01	ユネスコ世界自然遺産	
<u>275E01</u>	<u>D V D V i d e o ( 1 枚 1 2 c m ) : 知床</u>	



(3) 複数の種類の資料が付属している場合は、リPEATブルで入力する。

080A01	0 6 9 0 7 9 4 3	
121A01	E 2	本体はCD
121I01	E 2	CD付き
121I02	F 3	DVD付き
251A01	モーツァルト大全集	
251W01	複合媒体資料	
275E01	<u>コンパクト・ディスク (1枚 12cm) : 管楽アンサンブルで聴く《フィガロの結婚》《ドン・ジョヴァンニ》</u>	
275E02	<u>DVD Video (1枚 12cm) : モーツァルトの旅した街</u>	
275E03	<u>解説書 (2冊) : モーツァルト大全集別冊 モーツァルト作品目録</u>	
275J01	1冊	

注) このとき、**275E**と**121I**のSEQは対応させて入力する。紙媒体の付属資料は対応する**121I**がないため、**275E**の最後のフィールドに入力する。

(4) 全集の付属資料

全集全体の視聴覚資料、電子資料が付属している場合は、**121I**(付属資料の資料種別)に対応する巻に**275E**を入力する。

全集全体の共通解説書が付属している場合は、1巻目に**275E**を入力する。

080A01	0 5 9 0 9 7 6 6	
121A01	F 3	DVD
251A01	映像で語るわたしたちの日本国憲法	
251D01	1	
551M01	0 0 3 4 3 3	
275E01	<u>解説書 (1冊)</u>	先頭の1MARCにだけ入力する。

## (5) 媒体資料名の統一と資料種別

媒体資料名は、以下の言葉に統一する。表内に該当しない資料は、資料の表示通りに入力する。

	資料の表示	275E	121I
視聴覚資料	カセットテープ	カセット・テープ( 巻)	E1
	CD	コンパクト・ディスク( 枚 cm)	E2
	レコード	レコード( 枚 cm)	E3
	MD	ミニ・ディスク( 枚)	E4
	LD	レーザー・ディスク( 枚 cm)	F1
	ビデオテープ	ビデオ・テープ( 巻)	F2
	DVD Video	DVD Video( 枚 12cm)	F3
電子資料	CD - ROM	CD - ROM( 枚 12cm)	H0
	DVD - ROM	DVD - ROM( 枚 12cm)	H0
紙媒体資料	テキスト	テキストブック( p cm) 注1)	入力しない
	表示なし	解説書( 冊) 注2) 解説書( 枚)	入力しない

注1) 資料に“テキスト付”、“テキスト”の表示がない場合は、「背がある等テキストとしての体裁をしている」主たる資料と同時に使用するような中身である。の2つの条件を満たしたものをテキストブックと入力する。

注2) テキストブックの条件に該当しない冊子又は1枚ものの付属資料で、資料の種類を表わす言葉が表示されていない場合は、解説書と入力する。

## 275J 解説書の数量

参照 275E (付属資料の種類と形態)

### 1. 情報源

その資料から。

### 2. 入力対象

2006年以降作成のMARCを対象とする。

### 3. 入力方法

(1) ケースに収まる解説書の数量を275Jに入力する。

080A01 06902088  
275J01 1冊

(2) 冊で数えるものと枚で数えるものがある場合には、スペースに続けて入力する。

080A01 06902166  
275J01 1冊 1枚

(3) ケースに糊付けされている解説書は275Jに入力し、347A (形態に関する注記) に下記のように入力する。

080A01 06904727  
275J01 2冊  
347A01 解説書のうち1冊はケースに糊付け

**275S 再生時間**参照 **275T**(再生時間(合計))

## 1. 情報源

その資料から。

## 2. 入力対象

2006年以降作成の、1ケースに複数のディスク(テープ)が収納されている録音資料(**001A**(MARC種別)がQ)のMARCを対象とする。

注) 1ケースに1ディスク(テープ)のみ収納されている場合は対象外。

## 3. 入力方法

(1) その資料に表示されている1ディスク(テープ)ごとの再生時間を分単位で切り上げ、分を付けてディスク(テープ)ごとにリPEATブルで入力する。

080A01	0 6 9 0 0 4 4 8	
121A01	E 2	CD
275A01	6	6disc収納
<u>275S01</u>	<u>5 8分</u>	1disc目
<u>275S02</u>	<u>4 7分</u>	2disc目
<u>275S03</u>	<u>5 8分</u>	3disc目
<u>275S04</u>	<u>5 8分</u>	4disc目
<u>275S05</u>	<u>7 0分</u>	5disc目
<u>275S06</u>	<u>5 9分</u>	6disc目
275T01	3 5 0分	6disc合計

(2) その資料に1ディスク(テープ)ごとの再生時間が無い場合は、以下の方法で算出・計測する。

## カセットテープ

A面とB面あるいは1曲ごとの再生時間表示があれば合計し、分単位で切り上げる。

再生時間表示がない場合は**275S**は入力しない。

## CD

再生機器で計測した結果を分単位で切り上げる。1曲ごとの再生時間表示は採用しない。

**275T 再生時間(合計)**

参照 275S (再生時間)

## 1. 情報源

その資料から。

## 2. 入力方法

## (1) 録音資料

1ケースに1ディスク(テープ)のみ収納されている場合は, 275Sの算出・計測方法に準じて275Tに入力する。

080A01	0 6 9 0 2 0 4 7	
121A01	E 2	C D
275A01	1	1disc収納
<u>275T01</u>	<u>4 3 分</u>	

注) 275Sは入力しない。

1ケースに複数のディスク(テープ)が収納されている場合は, 275Sの合計を275Tに入力する。

080A01	0 6 9 0 0 4 4 8	
121A01	E 2	C D
275A01	6	6disc収納
275S01	5 8 分	1disc目
275S02	4 7 分	2disc目
275S03	5 8 分	3disc目
275S04	5 8 分	4disc目
275S05	7 0 分	5disc目
275S06	5 9 分	6disc目
<u>275T01</u>	<u>3 5 0 分</u>	6disc合計

注) 複数のディスクの総合計再生時間が資料に表示されているときも, 275Sの合計を入力する。

カセットテープに再生時間表示が無い場合は, 再生時間不明と入力する。

080A01	0 6 9 0 3 5 3 3	
121A01	E 1	C T
275A01	1	
<u>275T01</u>	<u>再生時間不明</u>	

## (2)映像資料

その資料に表示されている本編の再生時間を入力する。

080A01 0 6 9 0 0 2 6 3  
121A01 F 3 DVD  
275T01 1 0 0分

本編と特典映像を収録し、それぞれの時間が表示されている場合は、本編の再生時間を**275T**に、特典映像の再生時間を**340A**にそれぞれ入力する。

080A01 0 6 9 0 0 2 1 8  
121A01 F 3 DVD  
275T01 9 6分 情報源の表示: 約159分(本編96分)  
340A01 特典: 約6 3分

特典映像が付いており、資料の再生時間の表示が、本編のみなのか、特典も含むのか不明の場合は、表示の通りを**275T**に入力する。

同一作品の別バージョンを同時収録している場合は、バージョンごとの本編の再生時間をコマで区切って入力する。

080A01 0 6 9 1 0 4 0 2  
121A01 F 3 DVD  
265B01 TWO - DISC SPECIAL EDITION  
275T01 1 1 5分, 1 2 2分  
340A01 映像特典: 4 6分

その資料に表示がない場合は、メーカー等への問い合わせにより再生時間を入力する。  
不明の場合は再生時間不明と入力する。

080A01 0 6 9 0 0 3 7 4  
121A01 F 2 VT  
275A01 1  
275T01 再生時間不明

## 281 ~ 289 シリーズに関する事項

フィールド識別子	\$	R	サブフィールド名	フィールド識別子	\$	R	サブフィールド名	録音	映像
281 ~ 289	A	×	シリーズ名	581 ~ 589	A	×	カタカナ形		
					R	×	原綴形(全部欧文の場合)		
					X	×	ローマ字形		
					F	×	アルファベット・数字を含むカタカナ形		
					G		カタカナ形(第2タイトル)		
					H		Gのローマ字形		
					M	×	シリーズ分売不可コード		
	D	×	シリーズの部編名, 巻次, 回次, 年次等						
	B		シリーズ名関連情報	481 ~ 489	A		カタカナ形		
					R		原綴形(全部欧文の場合)		
					X		ローマ字形		
					F		アルファベット・数字を含むカタカナ形		
					G		カタカナ形(第2タイトル)		
					H		Gのローマ字形		
	G	×	シリーズの巻のタイトル	461 ~ 469	A	×	カタカナ形		
R					×	原綴形(全部欧文の場合)			
X					×	ローマ字形			
F					×	アルファベット・数字を含むカタカナ形			
G					×	カタカナ形(第2タイトル)			
H					×	Gのローマ字形			

281 ~ 289A シリーズ<sup>1</sup>名

581 ~ 589 シリーズ名標目

シリーズ名標目

281 ~ 289A

581 ~ 589A カタカナ形

581 ~ 589R 原綴形(全部欧文の場合)

581 ~ 589X ローマ字形

581 ~ 589F アルファベット・数字を含むカタカナ形

581 ~ 589G カタカナ形(第2タイトル)

581 ~ 589H Gのローマ字形

<sup>1</sup> シリーズ: 各資料自体の固有のタイトルのほかに, そのグループ全体に共通する総合タイトルがあり, 相互に関連づけられている, 個別の資料の集合。シリーズは全体として終期を予定せず, 継続的に刊行される点では逐次刊行物であるが, 個々の資料が固有のタイトルをもち, 出版物として独立している点では単行資料の集合である。個々の資料には, 順序づけのためのシリーズ番号が付いているものと, 付いていないものがある。(例: 岩波新書) シリーズに関する事項には, その他の逐次刊行物やセットものを記録することがある。(NCR 1987年版改訂3版)

## 1. 情報源

レーベル面, 解説書, 容器表, 容器裏, 背

ただし, 広告として表示されている場合は, 原則として入力しない。

カタカナ形はその資料から。その資料に読みがない場合は, - 1.カタカナ表記法, - 3. AV MARCの標目の特徴による。

## 2. 入力方法

- (1) シリーズ名は**251 ~ 259A** (本タイトル)に準じてその資料の表示の通りに入力す  
シリーズ名標目は**551 ~ 559A・R・X・F・G・H**(タイトル標目)に準じて入力する。

080A01 06906279  
 281A01 アガサ・クリスティー・コレクション  
 581A01 アガサ/クリスティー/コレクション  
 581X01 Agasa/kurisuti/korekushon (以下ローマ字形省略)

080A01 06902161  
 281A01 Archives Series  
 581A01 アーカイヴズ/シリーズ  
 581R01 Archives Series  
 581F01 Archives/Series

080A01 06900073  
 281A01 The Great ARTISTS  
 581A01 ザ/グレート/アーティスト  
 581R01 Great ARTISTS Rは冠詞を除いて生成, 先頭は大文字  
 581F01 The/Great/ARTISTS

ただし, シリーズ名に特殊な読みの表示があっても( )に入れて入力しない。

- (2) 2以上のシリーズ表示

2以上のシリーズに属している場合は, **281, 282...**と入力する。

本シリーズ名と下位のシリーズ名が表示されている場合は, 下位のシリーズ名は**282, 283...**と入力する。

080A01 05912749  
 281A01 コロちゃんパック  
 581A01 コロチャン/パック  
 282A01 サンリオ・キャラクター・ソング シリーズ  
 582A01 サンリオ/キャラクター/ソング/シリーズ



(3) 情報源に表示されていても、以下のものは原則としてシリーズ名に入力しない。

価格帯でまとめたもの。

(例)エンジェル・ベスト1500 (1500円の意味)

音源や録音状況に関するもの。

(例)Mastersonic 20-bit recording

発売者名やソフト制作会社名の後にソフト名をつなげたもの。

(例)草思社CD 講談社ビデオ MGM / UA Home Video

**281 ~ 289D** シリーズの部編名, 巻次, 回次, 年次等  
**581 ~ 589D** 部編名, 巻次, 回次, 年次等の読み  
**581 ~ 589C** 部編名, 巻次, 回次, 年次等の配列記号

## 1. 情報源

レーベル面, 解説書, 容器表, 容器裏, 背

読みはその資料から。その資料に読みがない場合は, - 1.カタカナ表記法, - 3. AV MARCの標目の特徴による。

## 2. 入力方法

- (1) シリーズの部編名, 巻次, 回次, 年次等は**251 ~ 259D**に準じて入力する。ただし, シリーズの部編名, 巻次, 回次, 年次等の補記はしない。

080A01 0 6 9 0 4 5 0 4  
 281A01 シリーズ「21世紀をつくる」  
281D01 第6作  
581D01 6  
581C01 0 0 0 0 0 6

080A01 0 6 9 0 6 8 9 5  
 281A01 dreamlife operetta SERIES  
281D01 0 1  
581D01 1  
581C01 0 0 0 0 0 1

- (2) シリーズの部編名, 巻次, 回次, 年次等の読みは, **551 ~ 559D**, **690D**に準じて入力する。ただし, 以下の場合は**551 ~ 559D**, **690D**とは異なる。

281D01 別巻  
 581D01 2 2 通し巻数がわかる場合は, 通し巻数のみを入力する。22(別)とはしない。  
 581C01 0 0 0 0 2 2

281D01 別巻  
 581D01 ベツカン 通し巻数不明でも(別)とはしない。  
 581C01 0 0 ベツカン

281D01 第3 4集(平成16年度)  
 581D01 3 4 34(2004)とはしない。  
 581C01 0 0 0 0 3 4

281D01	春	夏	秋	冬
581D01	ハル	ナツ	アキ	フユ
581C01	0 0 0 0 ハル	0 0 0 0 ナツ	0 0 0 0 アキ	0 0 0 0 フユ

連番よりも読みを優先とする。

**281 ~ 289B シリーズ名関連情報<sup>1</sup>**  
**481 ~ 489 シリーズ名関連情報標目**

シリーズ名関連情報標目

<b>281 ~ 289B</b>	<b>481 ~ 489A</b>	<b>カタカナ形</b>
	<b>481 ~ 489R</b>	<b>原綴形(全部欧文の場合)</b>
	<b>481 ~ 489X</b>	<b>ローマ字形</b>
	<b>481 ~ 489F</b>	<b>アルファベット・数字を含むカタカナ形</b>
	<b>481 ~ 489G</b>	<b>カタカナ形(第2タイトル)</b>
	<b>481 ~ 489H</b>	<b>Gのローマ字形</b>

1. 情報源

レーベル面, 解説書, 容器表, 容器裏, 背

カタカナ形はその資料から。その資料に読みがない場合は, - 1.カタカナ表記法, - 3. AV M ARCの標目の特徴による。

2. 入力方法

シリーズ名関連情報は, **251 ~ 259B** (タイトル関連情報) に準じて入力する。シリーズ名関連情報標目は, **451 ~ 459A・R・X・F・G・H** (タイトル関連情報標目) に準じて入力する。

080A01	0 6 9 0 1 1 4 6
281A01	国立国語研究所「ことばビデオ」シリーズ
281B01	豊かな言語生活をめざして
481A01	<u>ユタカ / ナ / ゲンゴ / セイカツ / オ / メザシテ</u>
481X01	<u>Yutaka / na / gengo / seikatsu / o / mezashite</u>

<sup>1</sup> シリーズ名関連情報: シリーズのタイトル関連情報。(NCR 1987年版改訂3版)

**281 ~ 289G シリーズの巻のタイトル**  
**461 ~ 469 シリーズの巻のタイトル標目**

シリーズの巻のタイトル標目

<b>281 ~ 289G</b>	<b>461 ~ 469A</b>	<b>カタカナ形</b>
	<b>461 ~ 469R</b>	<b>原綴形(全部欧文の場合)</b>
	<b>461 ~ 469X</b>	<b>ローマ字形</b>
	<b>461 ~ 469F</b>	<b>アルファベット・数字を含むカタカナ形</b>
	<b>461 ~ 469G</b>	<b>カタカナ形(第2タイトル)</b>
	<b>461 ~ 469H</b>	<b>Gのローマ字形</b>

1. 情報源

レーベル面, 解説書, 容器表, 容器裏, 背

カタカナ形はその資料から。その資料に読みがない場合は, - 1.カタカナ表記法, - 3. AV M ARCの標目の特徴による。

2. 入力方法

シリーズの巻のタイトルは, **251 ~ 259A** (本タイトル) に準じて入力する。シリーズの巻のタイトル標目は, **551 ~ 559A・R・X・F・G・H** (タイトル標目) に準じて入力する。

080A01	0 6 9 0 2 7 5 9
281A01	七世竹本住大夫の世界
281D01	第3弾
281G01	三大名作を語る
461A01	サンダイ / メイサク / オ / カタル
461F01	3ダイ / メイサク / オ / カタル
461X01	<u>S a n d a i / m e i s a k u / o / k a t a r u</u>

ただし, シリーズの巻のタイトルに特殊な読みの表示があっても( )に入れて入力しない。

**581M シリーズ分売不可コード**

## 1. 入力方法

数字6桁のコードをシリーズの分売不可のセットごとに入力する。

080A01	0 6 9 0 7 0 8 2	0 6 9 0 7 0 8 3	0 6 9 0 7 0 8 8	0 6 9 0 7 0 8 9
012A01	C O D - 4 0 1 R	C O D - 4 0 2 R	C O D - 4 0 7 R	C O D - 4 0 8 R
251A01	じょうようしゃ	はたらくくるま	はたらくくるま	おおきなくるま
251D01			2	
281A01	のりものだいすき！	のりものだいすき！	のりものだいすき！	のりものだいすき！
581M01	<u>0 0 3 6 9 4</u>	<u>0 0 3 6 9 4</u>	<u>0 0 3 6 9 4</u>	<u>0 0 3 6 9 4</u>
281D01	1	2 (3 ~ 6 中略)	7	8
360L01	8 枚組 ¥ 3 8 0 9 6	8 枚組 ¥ 3 8 0 9 6	8 枚組 ¥ 3 8 0 9 6	8 枚組 ¥ 3 8 0 9 6

**291 ~ 299 各巻のタイトルと責任表示に関する事項****291 ~ 299A 各巻のタイトル****591 ~ 599 各巻のタイトル標目**

フィールド識別子	\$	R	サブフィールド名	フィールド識別子	\$	R	サブフィールド名	録音	映像
291 ~ 299	A	x	各巻のタイトル	591 ~ 599	A		カタカナ形		
						R	原綴形(全部欧文の場合)		
						X	ローマ字形		
						B	漢字形		
						F	アルファベット・数字を含むカタカナ形		
						G	カタカナ形(第2タイトル)		
						H	Gのローマ字形		

各巻のタイトル標目

**291 ~ 299A****591 ~ 599A カタカナ形****591 ~ 599R 原綴形(全部欧文の場合)****591 ~ 599X ローマ字形****591 ~ 599B 漢字形****591 ~ 599F アルファベット・数字を含むカタカナ形****591 ~ 599G カタカナ形(第2タイトル)****591 ~ 599H Gのローマ字形**

## 1. 情報源

レーベル面, 解説書, 容器表, 容器裏, 背

カタカナ形はその資料から。その資料に読みがない場合は, - 1.カタカナ表記法, - 3. AV MARCの標目の特徴による。

## 2. 入力方法

(1) 各巻のタイトルは**251 ~ 259A** (本タイトル) に準じて入力する。

080A01	0 5 9 0 0 4 0 6	0 5 9 0 0 4 0 7	0 5 9 0 0 4 0 8
251A01	世界・美の旅		
251D01	第1巻	第2巻	第3巻
291A01	ルノワール	セザンヌ	モネ

ただし, 各巻のタイトルに特殊なルビの表示があっても( )に入れて入力しない。

(2) 多巻ものの各巻のタイトル標目は, **551 ~ 559A・R・X・B・F・G・H** (タイトル標目) に準じて入力する。

080A01 0 5 9 0 0 4 0 6

291A01 ルノワール

591A01 ルノワール

591X01 R u n o w a r u

(以下ローマ字形省略)

080A01 06903788  
291A01 10月・11月  
591A01 ジュウガツ／ジュウイチガツ  
591F01 10ガツ／11ガツ

080A01 06906509  
291A01 R E L A X  
591A01 リラックス  
591R01 R E L A X  
591F01 R E L A X

080A01 00903262  
291A01 ハローキティのとまった大時計  
591A01 ハロー／キティ／ノ／トマッタ／ビッグ／ベン  
591G01 ハロー／キティ／ノ／トマッタ／オオドケイ

### (3) 各巻のタイトルが2以上ある場合の入力方法

参照 各巻の合集

**291 ~ 299D 各巻の部編名, 巻次, 回次, 年次等**  
**591 ~ 599D 部編名, 巻次, 回次, 年次等の読み**  
**591C 部編名, 巻次, 回次, 年次等の配列記号**

フィールド識別子	\$	R	サブフィールド名	フィールド識別子	\$	R	サブフィールド名	録音	映像
291 ~ 299	D	x	各巻の部編名, 巻次, 回次, 年次等	591 ~ 599	D	x	部編名, 巻次, 回次, 年次等の読み		
					C	x	部編名, 巻次, 回次, 年次等の配列記号 (但し, 592 ~ 599Cはなし)		

### 1. 情報源

レーベル面, 解説書, 容器表, 容器裏, 背

読みはその資料から。その資料に読みがない場合は, - 1.カタカナ表記法, - 3. AV MARCの標目の特徴による。

### 2. 入力方法

各巻の部編名, 巻次, 回次, 年次等は, **251 ~ 259D** (部編名, 巻次, 回次, 年次等) に準じて入力する。  
 各巻の部編名, 巻次, 回次, 年次等の読みは, **581 ~ 589D** (シリーズの部編名, 巻次, 回次, 年次等の読み) に準じて入力する。

080A01 0 3 9 0 2 9 4 5  
 291D01 1  
 591D01 1  
 591C01 0 0 0 0 0 1

080A01 0 6 9 0 1 1 4 9  
 291D01 ステップアップ編  
 591D01 ステップアップヘン  
 591C01 ステツプアツ

291D01 別巻  
 591D01 2 2 通し巻数がわかる場合は, 通し巻数のみを入力する。22 (別) とはしない。  
 591C01 0 0 0 0 2 2

291D01 別巻  
 591D01 ベツカン 通し巻数不明でも (別) とはしない。  
 591C01 0 0 ベツカン

291D01	春	夏	秋	冬
591D01	ハル	ナツ	アキ	フユ
591C01	0 0 0 0 ハル	0 0 0 0 ナツ	0 0 0 0 アキ	0 0 0 0 フユ

連番よりも読みを優先する。



**291 ~ 299B 各巻のタイトル関連情報**  
**491 ~ 499 各巻のタイトル関連情報標目**

フィールド識別子	\$	R	サブフィールド名	フィールド識別子	\$	R	サブフィールド名	録音	映像
291 ~ 299	B		各巻のタイトル関連情報	491 ~ 499	A		カタカナ形		
					R		原綴形(全部欧文の場合)		
					X		ローマ字形		
					F		アルファベット・数字を含むカタカナ形		
					G		カタカナ形(第2タイトル)		
					H		Gのローマ字形		

各巻のタイトル関連情報標目

<b>291 ~ 299B</b>	<b>491 ~ 499A</b>	<b>カタカナ形</b>
	<b>491 ~ 499R</b>	<b>原綴形(全部欧文の場合)</b>
	<b>491 ~ 499X</b>	<b>ローマ字形</b>
	<b>491 ~ 499F</b>	<b>アルファベット・数字を含むカタカナ形</b>
	<b>491 ~ 499G</b>	<b>カタカナ形(第2タイトル)</b>
	<b>491 ~ 499H</b>	<b>Gのローマ字形</b>

1. 情報源

レーベル面, 解説書, 容器表, 容器裏, 背

カタカナ形はその資料から。その資料に読みがない場合は, - 1.カタカナ表記法, - 3. AV MARCの標目の特徴による。

2. 入力方法

(1) 各巻のタイトル関連情報は, **251 ~ 259B** (タイトル関連情報) に準じて入力する。

080A01	9 7 9 5 5 2 9 1	9 7 9 5 5 2 9 2	9 7 9 5 5 2 9 3	9 7 9 5 5 2 9 4
251A01	ビデオ昆虫大図鑑			
251D01	第1巻	第2巻	第3巻	第4巻
291A01	カブトムシ	アリ	チョウ	カミキリムシ
291B01	かたちを変える昆虫たち	仲間と生きる昆虫たち	空を飛ぶ昆虫たち 1	空を飛ぶ昆虫たち 2

080A01	0 0 9 0 2 2 9 6	0 0 9 0 2 2 9 7	0 0 9 0 2 2 9 8	0 0 9 0 2 2 9 9
251A01	世界船の旅			
251D01	V o l . 1	V o l . 2	V o l . 3	V o l . 4
291A01	地中海の休日	神々のエーゲ海	白夜と氷河の旅	古都をゆく大河
291B01	地中海	エーゲ海	バルト海&北極海	ドナウ河&ボルガ河
291B02	オゾニア号	オデッセウス号	ショタ・ルスタバリ号&ダルマシヤ号	ボヘム号&ドストエフスキー号

(2) 各巻のタイトル関連情報標目は、451 ~ 459A・R・X・F・G・H(タイトル関連情報標目)に準じて入力する。

080A01 97955294

251A01 ビデオ昆虫大図鑑

251D01 第4巻

291A01 カミキリムシ

291B01 空を飛ぶ昆虫たち 2

491A01 ソラ／オ／トブ／コンチュウタチ

491X01 S o r a / o / t o b u / k o n c h u t a c h i (以下ローマ字形省略)

080A01 00902296

251A01 世界船の旅

251D01 V o l . 1

291A01 地中海の休日

291B01 地中海

491A01 チチュウカイ

291B02 オゾニア号

491A02 オゾニアゴウ

**291 ~ 299G 各巻の巻のタイトル****471 ~ 479 各巻の巻のタイトル標目**

フィールド識別子	\$	R	サブフィールド名	フィールド識別子	\$	R	サブフィールド名	録音	映像		
291 ~ 299	G	x	各巻の巻のタイトル	471 ~ 479	A	x	カタカナ形				
							R	x	原綴形(全部欧文の場合)		
							X	x	ローマ字形		
							F	x	アルファベット・数字を含むカタカナ形		
							G	x	カタカナ形(第2タイトル)		
							H	x	Gのローマ字形		

## 各巻の巻のタイトル標目

**291 ~ 299G****471 ~ 479A カタカナ形****471 ~ 479R 原綴形(全部欧文の場合)****471 ~ 479X ローマ字形****471 ~ 479F アルファベット・数字を含むカタカナ形****471 ~ 479G カタカナ形(第2タイトル)****471 ~ 479H Gのローマ字形**

## 1. 情報源

レーベル面, 解説書, 容器表, 容器裏, 背

カタカナ形はその資料から。資料に読みがない場合は, - 1.カタカナ表記法, - 3. AV MARCの標目の特徴による。

## 2. 入力方法

(1) 各巻の巻のタイトルは**251 ~ 259A** (本タイトル) に準じて入力する。

080A01	0 6 9 0 1 1 4 8	0 4 9 0 9 5 2 1	0 4 9 0 9 5 2 2	0 4 9 0 9 5 2 3
251A01	地域支援コーディネートマニュアル			
251D01	第2巻	第3巻	第4巻	第5巻
291A01	コーディネート力	コーディネート力	実践コーディネート術	実践コーディネート術
291D01	基礎編	ステップアップ編	ケース対応別編	地域資源・ネットワーク編
291G01	コーディネートの定義と手法	マインドマネジメントとモチベーションスキル	一人暮らし・老老・同居・近距離・遠距離・痴呆性高齢者の介護ケース	住宅改修・福祉用具・NPO・ボランティア・宅老所・商店街・地域福祉計画

ただし, 各巻の巻のタイトルに特殊なルビの表示があっても( )に入れて入力しない。

(2) 各巻の巻のタイトルが複数ある場合は、スペースに続けて入力する。

080A01	0 2 9 0 7 5 6 7	0 2 9 0 7 5 6 8
251A01	世界トレッキング紀行	
251D01	[ 4 ]	[ 5 ]
291A01	ニュージーランド	
291B01	オセアニアトレッキング紀行	
291D01	1	2
291G01	ミルフォード・トラック 世界一美しい散歩道	ニュージーランド北島 火山の島・神々の山を歩く

(3) 多巻ものの各巻のタイトル標目は、551 ~ 559A・R・X・F・G・H(タイトル標目)に準じて入力する。

080A01 0 6 9 0 1 1 4 8  
 291A01 コーディネートカ  
 291D01 基礎編  
 291G01 コーディネートの定義と手法  
 471A01 コーディネート／ノ／テイギ／ト／シュホウ  
 471X01 K o d i n e t o / n o / t e i g i / t o / s h u h o u (以下ローマ字形省略)

080A01 0 2 9 0 7 5 6 7  
 291A01 ニュージーランド  
 291D01 1  
 291G01 ミルフォード・トラック 世界一美しい散歩道  
 471A01 ミルフォード／トラック／セカイイチ／ウツクシイ／サンボミチ

080A01 0 6 9 0 1 1 5 1  
 291A01 実践コーディネート術  
 291D01 地域資源・ネットワーク編  
 291G01 住宅改修・福祉用具・NPO・ボランティア・宅老所・商店街・地域福祉計画  
 471A01 ジュウタク／カイシュウ／フクシ／ヨウグ／エヌピーオー／ボランティア／タクロウジョ／ショウ  
 テンガイ／チイキ／フクシ／ケイカク  
 471F01 ジュウタク／カイシュウ／フクシ／ヨウグ／NPO／ボランティア／タクロウジョ／ショウテンガ  
 イ／チイキ／フクシ／ケイカク

## 各巻の合集

## 1. 入力方法

合集に準じて入力する。

## (1) 総合タイトルがあるもの

各巻の総合タイトルがあるものは、総合タイトルを291Aに入力する。

080A01	0 4 9 1 5 5 3 7
251A01	栄光のカラヤン大全集
251D01	3
690D01	3
251F01	ヘルベルト・フォン・カラヤン    指揮
751A011	カラヤン, ヘルベルト・フォン
751R01	K a r a j a n, H e r b e r t v o n
291A01	パッヘルベルのカノン/アルビノーニのアダージョ, 他
591A01	パッヘルベル/ノ/カノン/アルビノーニ/ノ/アダージョ/ホカ
291F01	ベルリン・フィルハーモニー管弦楽団    演奏
791A01	ベルリン/フィルハーモニー/カンゲンガクダン
791B01	ベルリン・フィルハーモニー管弦楽団

## (2) 責任表示, タイトル関連情報, 巻次が同じで総合タイトルのないもの

080A01	9 7 9 5 5 1 6 2
251A01	アンデルセン物語
251D01	[ 6 ]
690D01	6
251B01	世界名作童話
251F01	H・クリスチャン・アンデルセン    原作
751A011	アンデルセン, ハンス・クリスチャン
751R01	A n d e r s e n, H a n s C h r i s t i a n
291A01	マッチ売りの少女 鉛の兵隊
591A01	マッチウリ/ノ/ショウジョ
591B01	マッチ売りの少女
591A02	ナマリ/ノ/ヘイタイ
591B02	鉛の兵隊
291F01	杉山/卓    演出
791A01	スギヤマ, タク
791B01	杉山/卓

- (3) 責任表示, タイトル関連情報, 巻次が異なるもの  
291, 292...とフィールド単位でリピートさせて入力する。

## 責任表示が異なる

080A01	9 6 9 0 4 2 8 8
251A01	宮崎駿の雑想ノート
251D01	1 0
690D01	1 0
251F01	宮崎／駿    原作
751A011	ミヤザキ, ハヤオ
751B01	宮崎／駿
291A01	Q - s h i p
591A01	キュー／シップ
591R01	Q - s h i p
591F01	Q - s h i p
291F01	松尾／貴史    出演
791A01	マツオ, タカシ
791B01	松尾／貴史
292A01	農夫の眼
592A01	ノウフ／ノ／メ
292F01	天本／英世    出演
792A01	アマモト, ヒデヨ
792B01	天本／英世
080A01	0 3 9 0 1 7 5 2
251A01	声ものがたり
251D01	[ 1 ]
690D01	1
291A01	白雪姫
591A01	シラユキヒメ
291F01	原田／圭    文
791A01	ハラダ, ケイ
791B01	原田／圭
291F02	角野／卓造    朗読
791A02	カドノ, タクゾウ
791B02	角野／卓造
291F03	宮城／純子    音楽
791A03	ミヤギ, ジュンコ
791B03	宮城／純子
292A01	幸福な王子
592A01	コウフク／ナ／オウジ
292F01	紫苑    文
792A01	シオン
792B01	紫苑
292F02	赤司／まり子    朗読
792A02	アカシ, マリコ

792B02	赤司／まり子
292F03	土方／隆行    音楽, アコースティックギター
792A03	ヒジカタ, タカユキ
792B03	土方／隆行

### タイトル関連情報が異なる

080A01	0 6 9 0 5 6 7 0
251A01	公害の原点・水俣から学ぶ
251D01	V o l . 9
690D01	9
291A01	水俣病
591A01	ミナマタビョウ
291B01	その20年
491A01	ソノ／ニジュウネン
491F01	ソノ／20ネン
292A01	水俣病
592A01	ミナマタビョウ
292B01	その30年
492A01	ソノ／サンジュウネン
492F01	ソノ／30ネン

### 巻次が異なる

080A01	0 1 9 0 6 9 0 5
251A01	西村公朝のほとけの造形
251D01	4
690D01	4
291A01	仏を描く
591A01	ホトケ／オ／エガク
292A01	仏を彫る
592A01	ホトケ／オ／ホル
292D01	1
592D01	1

責任表示は異なるが、タイトル関連情報または巻次が共通の場合は、共通のタイトル関連情報または巻次は、**341A** (タイトルに関する注記) に入力する。

**291 ~ 299F 各巻の責任表示****791 ~ 799 各巻の著者標目**

フィールド識別子	\$	R	サブフィールド名	フィールド識別子	\$	R	サブフィールド名	録音	映像	
291 ~ 299	F		責任表示	791 ~ 799			A	カタカナ形(統一形)		
							B	漢字形(西洋人以外の統一形)		
							R	原綴形(西洋人統一形)		
							G	付記事項(生没年)		
							H	付記事項(専門等)		
							X	ローマ字形		
							P	カタカナ形(西洋人の記述に対応する)		
							Y	カタカナ形(西洋人以外の記述に対応する)		
							Z	Yのローマ字形		
							Z		記述形典拠コード	N

## 各巻の著者標目

**291 ~ 299F 各巻の責任表示****291 ~ 299Z 記述形典拠コード****791 ~ 799A カタカナ形(統一形)****791 ~ 799B 漢字形(西洋人以外の統一形)****791 ~ 799R 原綴形(西洋人統一形)****791 ~ 799G 付記事項(生没年)****791 ~ 799H 付記事項(専門等)****791 ~ 799X ローマ字形****791 ~ 799P カタカナ形(西洋人の記述に対応する)****791 ~ 799Y カタカナ形(西洋人以外の記述に対応する)****791 ~ 799Z Yのローマ字形****791 ~ 799N 統一形典拠コード**参照 **251 ~ 259F** (責任表示)**751 ~ 759** (著者標目)**251 ~ 259F** (記述形典拠コード)**751 ~ 759N** (統一形典拠コード)

『TRC MARC / Tタイプマニュアル - 図書編 - 』 - 1. 個人名典拠ファイルT

『TRC MARC / Tタイプマニュアル - 図書編 - 』 - 2. 団体名典拠ファイルT

## 1. 情報源

レーベル面, 解説書, 容器表, 容器裏, 背



## 2. 入力方法

(1) 各巻タイトルがある場合の各巻レベルの責任表示を、251 ~ 259F, Zに準じて291 ~ 299F, Zに  
入力し、各巻の著者標目を751 ~ 759に準じて、791 ~ 799に入力する。

080A01	0 4 9 1 5 5 3 5	0 4 9 1 5 5 4 1
251A01	栄光のカラヤン大全集	
251D01	1	7
251F01	ヘルベルト・フォン・カラヤン    指揮	ヘルベルト・フォン・カラヤン    指揮
251Z01	1 2 0 0 0 0 1 5 1 0 2 0 0 0 2	1 2 0 0 0 0 1 5 1 0 2 0 0 0 2
751A011	カラヤン, ヘルベルト・フォン	カラヤン, ヘルベルト・フォン
751R01	Karajan, Herbert von	Karajan, Herbert von
751P01	ヘルベルト/フォン/カラヤン	ヘルベルト/フォン/カラヤン
751N01	1 2 0 0 0 0 1 5 1 0 2 0 0 0 0	1 2 0 0 0 0 1 5 1 0 2 0 0 0 0
291A01	協奏曲集《四季》	ブランデンブルク協奏曲第5番・第6番/ヴァイオリン協奏曲第1番・第2番
291F01	アントニオ・ヴィヴァルディ    作曲	ヨハン・セバスティアン・バッハ    作曲
291Z01	1 2 0 0 0 0 3 0 7 2 4 0 0 0 1	1 2 0 0 0 0 0 1 1 8 4 0 0 0 2
791A011	ヴィヴァルディ, アントーニョ	バッハ, ヨハン・セバスティアン
791R01	Vivaldi, Antonio	Bach, Johann Sebastian
791P01	アントニオ/ヴィヴァルディ	ヨハン/セバスティアン/バッハ
791N01	1 2 0 0 0 0 3 0 7 2 4 0 0 0 0	1 2 0 0 0 0 0 1 1 8 4 0 0 0 0
291F02	ベルリン・フィルハーモニー管弦楽団    演奏	クリスティアン・フェラス    ヴァイオリン
291Z02	2 1 0 0 0 0 3 2 5 8 5 0 0 0 0	1 2 0 0 0 1 7 6 7 9 6 0 0 0 2
791A022	ベルリン/フィルハーモニー/カンゲンガクダン	フェラス, クリスティアン
791B02	ベルリン・フィルハーモニー管弦楽団	
791R02		Ferras, Christian
791P02		クリスティアン/フェラス
791N02	2 1 0 0 0 0 3 2 5 8 5 0 0 0 0	1 2 0 0 0 1 7 6 7 9 6 0 0 0 0

(2) 各巻タイトルがない場合は各巻の責任表示でも、251 ~ 259F, Zに入力する。

080A01	06905752	06905753
251A01	宮廷女官チャングムの誓い	
251D01	Vol. 14	Vol. 15
251F01	イ/ビョンフン    演出	イ/ビョンフン    演出
251Z01	110004524930000	110004524930000
751A011	イ, ビョンフン	イ, ビョンフン
751B01	イ/ビョンフン	イ/ビョンフン
751N01	110004524930000	110004524930000
251F02	キム/ヨンヒョン    脚本	キム/ヨンヒョン    脚本
251Z02	110004277340000	110004277340000
751A022	キム, ヨンヒョン	キム, ヨンヒョン
751B02	キム/ヨンヒョン	キム/ヨンヒョン
751N02	110004277340000	110004277340000
251F03	イ/ヨンエ    出演	イ/ヨンエ    出演
251Z03	110003786610001	110003786610001
751A033	イ, ヨンエ	イ, ヨンエ
751B03	李/英愛	李/英愛
751N03	110003786610000	110003786610000
251F04	ヤン/ミギョン    [ほか] 出演	イム/ヒョンシク    [ほか] 出演
251Z04	<u>110004677480000</u>	<u>110004677390000</u>
751A044	<u>ヤン, ミギョン</u>	<u>イム, ヒョンシク</u>
751B04	<u>ヤン/ミギョン</u>	<u>イム/ヒョンシク</u>
751N04	<u>110004677480000</u>	<u>110004677390000</u>

## 注記

フィールド識別子	\$	R	サブフィールド名	フィールド識別子	\$	R	サブフィールド名	録音	映像
340	A		下記の特典事項に属さない注記						
341	A		タイトルに関する注記	541	A		カタカナ形		
					X		ローマ字形		
					F		アルファベット・数字を含むカタカナ形		
342	A		原タイトル					予定	
	C		原作のタイトル						
344	A		責任表示に関する注記						
347	A		形態に関する注記						
350	A		累積注記						

340A 下記の特典事項に属さない注記<sup>1</sup>

## 1. 情報源

どこからでもよい。

注) 情報源の限定がないので、補記の記号の〔 〕は用いない。

## 2. 入力方法

(1) 映像資料で、その資料と他の資料とが同内容で説明する必要がある場合は注記する。

080A01 06907824

251A01 ウインドサーフィン

340A01 初版:「WINDSURFING TECHNICAL SKILL」(カルチュア・パブリッシャーズ)

080A01 05906075

251A01 王と鳥

340A01 「やぶにらみの暴君」改作

(2) 書誌的事項の誤記、誤植を正しい形に訂正して入力した場合は、もとの形を注記する。

080A01 06906330

251A01 怪猫呪いの壁

251F01 三隅／研次 || 監督

340A01 映像特典: 宣材物・場面写真・製作風景写真集

340A02 容器の責任表示(誤植): 三隈研次

<sup>1</sup> 注記: タイトルからシリーズに関する事項までの、定型的な書誌的事項で構成された書誌記述を敷衍・詳述したり、限定する必要があるとき、記述の最後に記録する書誌的事項。(NCR 1987年版改訂3版)

- (3) 映像資料で演劇、舞踊などを対象に、収録した会場、年月日を資料の表示通り注記する。

NDC9版が770～777,779のもの

080A1 05906571  
251A1 女の一生  
251B1 文学座創立25周年記念公演  
340A1 収録：1961年1月第一生命ホール  
677C01 775. 1

郷土芸能の歌舞伎や神楽等、演劇的要素の強いもの(NDC9版が386.8+地理区分)  
舞踊、バレエの公演(NDC9版が769. )

歌劇、コンサート・ライブ(音楽ジャンルを問わず)を収録したもの

- (4) 映像資料で本編とは別に特典の映像や、別の作品が同時収録されている場合は注記する。  
複数の映像が特典として収録されている場合は、最初または主な1編に「ほか」を付加して入力する。

080A01 06905365  
251A01 波止場  
340A01 映像特典：メイキング・ドキュメンタリーほか

特典映像、同時収録の映像の再生時間がその資料に表示されていれば注記する。

080A01 06904631  
251A01 息子  
340A01 映像特典：約15分

080A01 06904622  
251A01 調理実習基礎の基礎  
251D01 切り方編  
340A01 特典映像付き 特典映像の内容、再生時間の表示がない場合。

- (5) その他記述一般に関する注記

080A01 06905424  
251A01 リトルバーズ  
340A01 バリアフリー仕様

**341A タイトルに関する注記****541 タイトルに関する注記のタイトル標目**

	タイトルに関する注記のタイトル標目
<b>341A</b>	<b>541A</b> カタカナ形
	<b>541X</b> ローマ字形
	<b>541F</b> アルファベット・数字を含むカタカナ形

**1. 情報源**

その資料から。

カタカナ形はその資料から。その資料に読みがない場合は、 - 1.カタカナ表記法、 - 3. AV MARC の標目の特徴による。

注) 情報源の限定がないので、補記の記号の〔 〕は用いない。

**2. 入力方法**

(1) 情報源によってタイトルの表示が異なる場合は、入力しなかった他のタイトルおよび情報源を注記する。

他のタイトルは「 のタイトル: ~」の形で注記する。

080A01	0 6 9 0 4 2 3 7	
251A01	アレッド／永遠の歌声	
<u>341A01</u>	<u>背のタイトル: 永遠の歌声</u>	
<u>541A01</u>	<u>エイエン／ノ／ウタゴエ</u>	
<u>541X01</u>	<u>E i e n / n o / u t a g o e</u>	(以下ローマ字形省略)

ただし、注記したタイトルに特殊なルビの表示があっても( )に入れて入力しない。

タイトルに関する注記が複数ある場合は、リピータブルで入力する。

080A01	0 6 9 0 0 7 0 1	
251A01	You g o t t a Q u i n t e t	
<u>341A01</u>	<u>容器のタイトル: クインテット</u>	
<u>541A01</u>	<u>クインテット</u>	
<u>341A02</u>	<u>背のタイトル: ゆうがたクインテット</u>	
<u>541A02</u>	<u>ユウガタ／クインテット</u>	

ルビの位置にある説明的な語句等は、便宜的に別タイトルとして入力する。

表示のとおり転記することが不可能な記号等は、説明的な語句におきかえ〔 〕に入れる。さらに必要がある場合は注記において説明を加える。

251A01	〔ホツマツタエ〕
<u>341A01</u>	<u>タイトルは神代文字</u>

次のような違い等は注記しない。

大文字・小文字, 記号の有無, 送り仮名の違い。  
情報源によってタイトル全体が欧文と和文で異なる時の欧文タイトル。

タイトル関連情報に関して説明する必要がある場合は, 注記する。

部編名, 巻次, 回次, 年次等に関して説明する必要がある場合は, 注記する。

## 342 原タイトル注記

### 342A 原タイトル

1. 情報源  
その資料から。

注) 情報源の限定がないので、補記の記号の〔 〕は用いない。

2. 入力対象  
2006年以降作成のMARCを対象とする。

3. 入力方法  
(1) 収録されている作品の原タイトル表示がその資料にある場合は、注記する。

映画、ドラマ、アニメーション(NDC9版が778. )および劇場公開されたドキュメンタリー映画を対象とする。

邦題と原タイトルが同一の場合でも、原タイトルを注記する。

英語、ドイツ語、フランス語、イタリア語、スペイン語、オランダ語、ロシア語等の各言語の原タイトルを対象とする。ハングル、アラビア文字、中国繁体字・簡体字等の入力できない文字の言語、または原語から英字に翻字されたタイトルは対象外。

- (2) 以下のように入力する。

080A01	0 6 9 0 4 0 1 1
121A01	F 3 DVD
251A01	チャーリーとチョコレート工場
<u>342A01</u>	<u>原タイトル: Charlie and the chocolate factory</u>
677C01	7 7 8. 2 5 3 アメリカ映画

**タイトル関連情報がある場合**

原タイトルのタイトル関連情報は原則として注記しない。識別上必要な場合のみコロンで原タイトルに続けて注記する。

080A01	0 6 9 0 2 0 1 0	
121A01	F 3	DVD
251A01	スター・トレック	
251B01	ディレクターズ・エディション特別完全版	
342A01	<u>原タイトル: Star trek: the motion picture</u>	←
677C01	7 7 8. 2 5 3	アメリカ映画
080A01	0 6 9 0 2 0 1 6	同タイトルの作品が複数あるためタイトル関連情報で識別
121A01	F 3	DVD
251A01	スター・トレック	
251B01	叛乱	
342A01	<u>原タイトル: Star trek: insurrection</u>	←
677C01	7 7 8. 2 5 3	アメリカ映画

**巻次がある場合**

ピリオドで原タイトルに続けて注記する。

080A01	0 6 9 0 5 7 1 6	
121A01	F 3	DVD
251A01	ベスト・キッド	
251D01	3	
342A01	<u>原タイトル: The karate kid. Part 3</u>	
677C01	7 7 8. 2 5 3	アメリカ映画

**巻タイトルがある場合**

コロンで原タイトルの巻次に続けて注記する。

080A01	0 6 9 0 6 1 4 1	
121A01	F 3	DVD
251A01	フォートレス	
251D01	2	
342A01	<u>原タイトル: Fortress. 2: re-entry</u>	
677C01	7 7 8. 2 5 3	アメリカ映画

**合集の原タイトル**

リピータブルで入力する。

オムニバス作品で、その資料全体の総合タイトルがある場合は、総合タイトルの原タイトルを注記する。



**342C 原作のタイトル**1. 情報源  
その資料から。

注) 情報源の限定がないので、補記の記号の( )は用いない。

2. 入力対象  
2006年以降作成の映像資料(001A (MARC種別)がR, S)のMARCを対象とする。

## 3. 入力方法

- (1) その作品を映像化するにあたり、原作として用いられた作品のタイトルが、映像作品の本タイトルおよびタイトル関連情報と異なる場合は、342Aの入力方法に準じて342Cに入力する。

映画・ドラマ・アニメーション(NDC9版が778. )のものを対象とする。

080A01	06902005	
121A01	F3	DVD
251A01	アポロ13	
342A01	原タイトル: Apollo 13	
342C01	<u>原作のタイトル: LOST MOON</u>	
677C01	778. 253	アメリカ映画

原作が海外作品である場合、日本での翻訳タイトルも対象とする。

080A01	06901244	
121A01	F3	DVD
251A01	ハウルの動く城	
342C01	<u>原作のタイトル: 魔法使いハウルと火の悪魔</u>	
677C01	778. 77	アニメーション

1つの映像作品に対する複数の原作のタイトル、および合集の各原作のタイトルは、リピータブルで入力する。

080A01	06904938	
121A01	F3	DVD
251A01	海は見ていた	
342C01	<u>原作のタイトル: なんの花か薫る</u>	
342C02	<u>原作のタイトル: つゆのひぬま</u>	
677C01	778. 21	日本映画

**344A 責任表示に関する注記**

1. 情報源  
その資料から。

注) 情報源の限定がないので、補記の記号の〔 〕は用いない。

## 2. 入力方法

- (1) **251 ~ 259F** (責任表示)に入力しなかった責任表示は、必要があれば注記する。

080A01 0 6 9 0 4 4 4 5  
251A01 NHK うたっておどろんば!  
344A01 うた：吉田仁美ほか

- (2) 注記する必要のある責任表示  
監修者、ナレーション(語り)、プロデューサー等。  
映像資料のドラマ等で、各エピソードを担当した演出家・脚本家等。

080A01 0 6 9 0 4 4 4 4  
251A01 ベートーヴェン：ピアノ・ソナタ全集  
344A01 監修：諸井誠

080A01 0 6 9 0 5 1 2 3  
251A01 屋久島  
344A01 語り：森田美由紀  
344A02 声の出演：三國連太郎

- (3) 注記の対象が複数ある場合

080A01 0 6 9 0 0 0 8 7  
251A01 天空の果実  
344A01 監修：中静透 湯本貴和  
344A02 語り：石田ゆり子  
344A03 ボイスオーバー：武田広

役割が同一で責任表示者が複数ある場合は、続けて入力する。  
役割が異なる場合は、リPEATブルで入力する。

**347A 形態に関する注記**

参照 **121H**(装丁コード)  
**121I**(付属資料の資料種別)  
**275E**(付属資料の種類と形態)  
**275I**(ケースの大きさ)

1. 情報源  
その資料から。

注) 情報源の限定がないので、補記の記号の〔 〕は用いない。

2. 入力方法

(1) 大きさについて説明する必要がある場合は注記する。

各媒体を直接収納するケースや排架できる最小単位のケースが下記の各資料種別の大きさより大きい場合は、箱入りと入力する。

資料種別	標準の大きさ
CT	11cm
CD 注)	13cm
VT	22cm
DVD	19cm

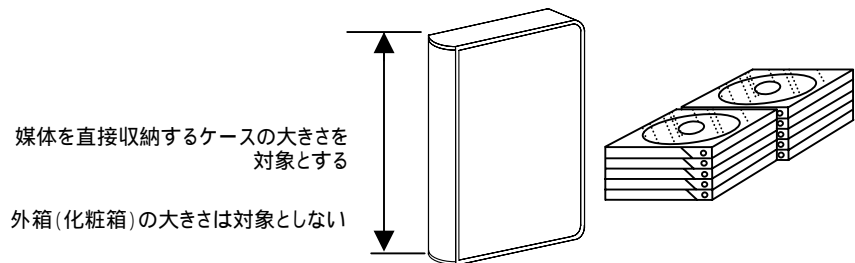

注) トールケース入りの時は **121H**(装丁コード)52とし、**347A**は入力しない。

080A01 0 6 9 0 0 1 3 2  
121A01 E 2 CD  
275B01 1 2 ディスクの大きさ  
275I01 1 4 c m ケースの大きさ  
347A01 箱入り

(2) 各媒体を直接収納するケースの装丁について、説明する必要がある場合は注記する。

080A01 0 6 9 0 1 2 5 5  
121A01 E 2 CD  
121H01 5 5 ケースなし  
347A01 紙袋入り  
  
080A01 0 6 9 0 0 3 7 2  
121A01 F 2 VT  
347A01 ソフトケース ←装丁が施されていない一方の空いた筒型ケース

(3) その他、説明が必要な場合は注記する。

080A01 0 6 9 0 1 9 5 3  
121A01 E 2 CD  
275J01 1 冊  
347A01 解説書はケースに糊付け

(4) 付属資料については、主となる資料と同種・異種に関わらずここには入力しない。

**350A 累積注記**

	累積注記標目	
<b>350A</b>	<b>551G</b>	<b>カタカナ形</b>
	<b>551H</b>	<b>ローマ字形</b>

## 1. 情報源

その資料から。

カタカナ形はその資料から。その資料に読みがない場合は、 - 1.カタカナ表記法, - 3. AV MARCの標目の特徴による。

注) 情報源の限定がないので、補記の記号の〔 〕は用いない。

## 2. 入力方法

2005年3月以前作成の累積AV MARCの一般注記は、タグの細分化をせず、**350A**に、その読みを**551G**, **H**に収める。

080A01	0 4 9 1 1 2 8 1
121A01	E 2 CD
251A01	天地創造
551A011	テンチ／ソウゾウ
551X01	T e n c h i / s o z o
551G01	オラトリオ／テンチ／ソウゾウ
551H01	O r a t o r i o / t e n c h i / s o z o
350A01	背のタイトル：オラトリオ《天地創造》
080A01	0 5 9 0 1 2 8 5
121A01	F 3 DVD
251A01	再現
350A01	同時収録：「放送」（21分）
350A02	記録層：片面1層
350A03	画面：モノクロ
350A04	音声：モノラル録音
350A05	箱入り

2005年4月以降作成のAV MARCでは、注記は**340**～**347**に入力し、カタカナ形はそれぞれ対応するタグに入力する。**551G**, **H**には、本タイトルのカタカナ形(第2タイトル)と、そのローマ字形を入力する。

### 360 価格に関する注記

フィールド識別子	\$	R	サブフィールド名	録音	映像
360	B	×	本体価格		
	L	×	セット価(本体価格)		
	J	×	特価(本体価格)		
	T	×	特価のセット価(本体価格)		
	R	×	日付(特価期限)		
	G	×	予約特価(本体価格)		
	I	×	予約期限		

#### 360B 本体価格

##### 1. 情報源

その資料から。

注) 録音資料でその資料に表示がない場合は、メーカー・取次の情報による場合がある。

注) 映像資料では、著作権承認済価格が、表示されているセル価格と異なる場合がある。その際の価格は、メーカーからの情報により入力する。

##### 2. 入力方法

(1) 本体価格を **360B** に入力する。

360B01      ¥ 2 4 2 7

(2) 税込み価格の表示のみの場合は、本体価格を算出して入力する。端数は切り捨てる。

360B01      ¥ 1 5 0 0                      資料の表示: 1575円(税込)

注) 2002年以前作成のMARCでは、遡及入力分として以下の価格が発生する。

360B01      頒価不明

360B01      非売品

**360J 特價(本体価格)**

**360R 日付(特價期限)**

1. 情報源

その資料から。

注) 録音資料でその資料に表示がない場合は、メーカー・取次の情報による場合もある。

注) 映像資料では、著作権承認済価格が、表示されているセル価格と異なる場合がある。その際の価格は、メーカーからの情報により入力する。

2. 入力方法

特價は**360J**に入力し、特價期限は**360R**に数字6桁で入力する(西暦年末尾2桁,月,日)。

期限を過ぎたら入力しない。

**360L セット価(本体価格)**  
**360T 特価のセット価(本体価格)**参照 551M(全集分売不可コード)  
581M(シリーズ分売不可コード)

## 1. 情報源

その資料から。

注) 録音資料でその資料に表示がない場合は、メーカー・取次の情報による場合もある。

注) 映像資料では、著作権承認済価格が、表示されているセル価格と異なる場合がある。その際の価格は、メーカーからの情報により入力する。

## 2. 入力方法

(1) 分売不可の場合のみセットの本体価格を**360L**に入力する。セット価をセットの組数で割り、**275A**(枚数または巻数)をかけたものを**360B**に入力する。端数は最初の巻で調整する。

(2) 価格は「枚組」、「巻組」の文字列に続けて入力する。

080A01	0 5 9 1 5 7 6 3	0 5 9 1 5 7 6 4
251A01	北島三郎ツインパック	
251D01	1	2
275A01	1	1
360B01	¥ 2 0 0 0	¥ 2 0 0 0
360L01	2 巻組 ¥ 4 0 0 0	2 巻組 ¥ 4 0 0 0
551M01	0 0 3 5 6 0	0 0 3 5 6 0

080A01	0 6 9 0 2 6 9 0	0 6 9 0 2 6 9 1
251A01	チャオ チャオ初級イタリア語	
251D01	1	2
275A01	1	1
360B01	¥ 3 7 8 7	¥ 3 7 8 6
360L01	2 枚組 ¥ 7 5 7 3	2 枚組 ¥ 7 5 7 3
551M01	0 0 3 6 5 3	0 0 3 6 5 3

(3) 特価のセット価は**360T**に入力する。特価のセット価をセットの組数で割り、**275A**(枚数または巻数)をかけたものを**360J**に入力する。端数は最初の巻で調整する。

**360G 予約特価(本体価格)**

**360I 予約期限**

1. 情報源

その資料から。

注) 録音資料でその資料に表示がない場合は、メーカー・取次の情報による場合もある。

注) 映像資料では、著作権承認済価格が、表示されているセル価格と異なる場合がある。その際の価格は、メーカーからの情報により入力する。

2. 入力方法

予約特価は**360G**に入力し、予約期限は**360I**に数字6桁で入力する(西暦年末尾2桁, 月, 日)。

期限を過ぎたら入力しない。



**377 内容に関する注記**

フィールド識別子	\$	R	サブフィールド名	録音	映像
377	J	×	内容紹介	予定	

**377J 内容紹介**

## 1. 情報源

どこからでもよい。

## 2. 入力対象

『月刊新着AV案内』1号以降掲載の映像資料を対象とする。  
全集についても各巻ごとに入力する。

## 3. 入力方法

内容紹介は簡潔に入力する。

080A01 06904634

251A01 キネマの天地

377J01 映画館の売り子・小春が、慣れない活動屋の世界で数々の苦勞を乗り越え、新しいスターとしてはばたいていく様を描く。映画に夢を賭けた若き活動屋たちの青春群像をドラマチックに描いた、松竹大船撮影所50周年記念の超大作。

080A01 06904613

251A01 楽器のなかまたち

251D01 和楽器編

377J01 元文部省視学官、小原光一先生監修による音楽教材ビデオ。和太鼓、箏、三味線、篠笛、尺八を紹介します。楽器を知り、演奏する楽しさを体感できます。

## 389 AV機能に関する注記

フィールド識別子	\$	R	サブフィールド名	録音	映像
389	A		音声機能注記		
	B		画像仕様注記		
	C		DVD機能注記		DVDのみ
	D		字幕機能注記		
	G	x	CD規格注記	CDのみ	

### 389A 音声機能注記

参照 101F (音声の言語)  
151A (VT識別コード)

1. 情報源  
その資料から。

2. 入力方法

(1) 録音資料

モノラル録音の資料にのみ入力する。  
その資料にMONO等の表示がある場合は、「モノラル録音」と入力する。

080A01 0 6 9 0 2 2 9 0  
121A01 E 1                   CT  
251A01 オリジナル録音による春日八郎全曲集  
389A01 モノラル録音

モノラル録音とステレオ録音が曲によって異なる場合は、モノラルの曲数が半数以上のときに限り入力する。

(2) 映像資料

共通する項目はスペースで続けて入力する。異なる項目を複数入力する場合は、項目ごとにリピータブルで入力する。

副音声  
資料の表示の通りに入力する

080A01 0 6 9 0 5 4 2 4  
121A01 F 3                   DVD  
251A01 リトルバーズ  
340A01 バリアフリー仕様  
389A01 視覚障害者用副音声  
389A02 ドルビー・デジタル・ステレオ

**音声の言語**

広東語, オーストラリア英語, 関西弁など **101F** (音声の言語) で細分化されない地方語・方言について説明が必要な場合は, 資料の表示の通りに入力する。

080A01 0 6 9 0 1 1 8 9  
121A01 F 3 DVD  
251A01 生命 (いのち)  
101F01 c h i 中国語  
389A01 台湾語  
389A02 2 c h ドルビーデジタルモノラル録音

7言語以上の音声収録されている場合は, 何カ国語の音声かを入力する。

080A01 0 6 9 0 7 3 3 1  
121A01 F 3 DVD  
251A01 世界の屋根の旅  
101F01 c h i 中国語  
101F02 e n g 英語  
101F03 f r e フランス語  
101F04 s p a スペイン語  
101F05 a r a アラビア語  
101F06 j p n 日本語  
389A01 北京語  
389A02 全10カ国語音声  
389A03 ステレオ  
389A04 ドルビーデジタル

**録音状態**

資料の表示の通りに入力する。

080A01 0 6 9 0 5 3 7 5  
121A01 F 3 DVD  
251A01 オリバー!  
389A01 ドルビーデジタル5. 1 c h サラウンド ドルビーデジタルドルビーサラウンド

モノラル及びサイレントの表示がある場合は, それぞれ「モノラル録音」「サイレント」と入力する。

080A01 0 6 9 0 2 5 5 5  
121A01 F 3 DVD  
251A01 エド・ウッドの牢獄の罭  
389A01 モノラル録音  
  
080A01 0 6 9 0 2 5 4 7  
121A01 F 3 DVD  
251A01 ウォルト・ディズニー初めてのアニメーション  
389A01 サイレント

その他音声に関する機能で, 説明が必要な場合に入力する。

**389B 画像仕様注記**

参照 151B (画像仕様コード)

## 1. 情報源

その資料から。

## 2. 入力対象

映像資料(001A (MARC種別)がR, S)のMARCを対象とする。

## 3. 入力方法

## (1) 画面サイズ

**151B** (画像仕様)についてワイドサイズの詳細等の説明が必要な場合は、資料の表示通りに入力する。

080A01 06904011  
 121A01 F3 DVD  
 251A01 チャーリーとチョコレート工場  
 151B01 WS ワイド  
389B01 ピスタサイズ  
389B02 16:9 LB

## (2) 色彩

独立した作品が複数収録されており、カラー作品とモノクロ作品が混在している場合は「一部」の形で入力する。ただし、1作品中で視覚効果のために部分的に色彩を変えたものは入力しない。

080A01 06904394  
 121A01 F3 DVD  
 251A01 在日  
 251D01 歴史篇  
389B01 一部モノクロ 収録作品中モノクロの方が少ない

080A01 06900535  
 121A01 F3 DVD  
 251A01 シネマ ヨーロッパ  
 151B01 BW モノクロ  
 151B02 ST スタンダード  
389B01 一部カラー 収録作品中カラーの方が少ない

## (3) リマスター等

昔の映画の退色や画像の乱れなどを新しい技術で修正したものを入力する。

080A01 0 6 9 0 5 3 6 5

121A01 F 3 DVD

251A01 波止場

151B01 BW モノクロ

151B02 S T スタンダード

389B01 デジタル・ニューマスター

## (4) ハイビジョン

資料の表示通りに入力する。

**389C DVD機能注記**

## 1. 情報源

その資料から。

## 2. 入力対象

DVD ( **121A** (資料種別) がF3) のMARCを対象とする。

## 3. 入力方法

## (1) DVD独自の機能を入力する。

アイコン(主に容器裏に表示されている絵文字による機能説明)を優先し、アイコンの欄外にある説明は必要に応じて入力する。

**アングル**

アングルを表わすマーク(ビデオカメラを横にしたマーク)と数字で資料に表示のある場合は、「アングル: 」の形で入力する。

080A01 0 6 9 0 7 6 5 2

121A01 F 3 DVD

251A01 中央競馬G I レース

389C01 アングル: 4

**マルチストーリー**

物語の展開が複数パターンの中から選択できるもの。アイコンでの表示がある場合は入力する。

その他の機能については、資料の表示通りに入力するが、項目名が必要な場合は「項目名: 」の形で入力する。

080A01 0 6 9 0 7 5 7 8

121A01 F 3 DVD

251A01 地球の大自然

389C01 HD DVD+DVD TWIN FORMAT

**389D 字幕機能注記**

参照 101E (字幕の言語)  
151A (VT識別コード)

1. 情報源  
その資料から。
2. 入力対象  
映像資料(001A (MARC種別)がR, S)のMARCを対象とする。

## 3. 入力方法

- (1) 字幕に関する機能で、説明が必要な場合に入力する。

080A01 06905424  
121A01 F3 DVD  
251A01 リトルバーズ  
340A01 バリアフリー仕様  
101E01 j p n 日本語  
101E02 e n g 英語  
389D01 聴覚障害者用日本語字幕

080A01 06901816  
121A01 F3 DVD  
251A01 大日本帝國海軍史  
101E01 j p n 日本語  
389D01 一部解説字幕

## (2) 字幕の言語

7言語以上の字幕が収録されている場合は、何カ国語の字幕かを入力する。

080A01 06903119  
121A01 F3 DVD  
251A01 イマジン  
251B01 DELUXE EDITION  
101E01 e n g 英語  
101E02 c h i 中国語  
101E03 i n d インドネシア語  
101E04 j p n 日本語  
101E05 k o r 朝鮮語  
101E06 s p a スペイン語  
389D01 全8カ国語字幕

(3) その他字幕に関する注記で、説明が必要な場合に入力する。

080A01 0 6 9 0 4 9 5 2

121A01 F 3 DVD

251A01 奥さまは魔女

251D01 1 s t S e a s o n 1

101E01 j p n 日本語

101E02 e n g 英語

389D01 クローズドキャプション



**389G CD規格注記**参照 **151G** (CD規格)

1. 情報源  
その資料から。
2. 入力対象  
CD (**121A** (資料種別) が E 2) のMARCを対象とする。
3. 入力方法  
CDに付加機能が付き, AV機能コード**151G** (CD規格) のA~Hに該当しないものは**151G1 X** (その他のCD規格) とし, 規格の名称を注記する。

080A01 06904087

251A01 C r u s h !

151G01 X

389G01 C o n n e c t e D

### 391 受賞情報

フィールド識別子	\$	R	サブフィールド名	録音	映像
391	A		賞の名称	予定	

#### 391A 賞の名称

##### 1. 情報源

どこからでもよい。

##### 2. 入力対象

映像資料(001A (MARC種別)がR, S, T)のMARCを対象とする。

##### 3. 入力方法

- (1) ジャンルを問わず、何らかの賞を受けた作品については、その賞の名称を入力する。
- (2) その資料に表示されている賞は、回次(年次)、映画祭名、賞の名称の順で資料に表示されている形のまま入力する。

080A01 06900265  
 251A01 住井すゑ百歳の人間宣言  
 650B011 住井／すゑ  
 391A01 第57回(2002年)毎日映画コンクール「記録文化映画賞」(長編)

080A01 06905365  
 251A01 波止場  
 251F01 エリア・カザン || 監督  
 251F02 マーロン・ブランド || 出演  
 251F03 エヴァ・マリイ・セイント || [ほか] 出演  
 391A01 第27回アカデミー賞作品賞／監督賞／主演男優賞／助演女優賞／撮影賞／脚本賞／美術監督・装置賞／編集賞

- (3) 複数の映画祭で受賞した場合は、2カ所までの映画祭の受賞情報を映画祭ごとにリピータブルで入力する。

080A01 06905375  
 251A01 オリバー!  
 251F01 キャロル・リード || 監督  
 251F02 チャールズ・ディケンズ || 原作  
 251F03 マーク・レスター || 出演  
 251F04 ジャック・ワイルド || [ほか] 出演  
 391A01 第26回ゴールデングローブ賞(作品賞, 男優賞)  
 391A02 第41回アカデミー賞6部門(作品賞, 監督賞, 音響賞, 名誉賞, 美術監督・装置賞, ミュージカル映画音楽賞)

**658 件名標目**

フィールド識別子	\$	R	サブフィールド名	録音	映像
658	A		カタカナ形		
	B		漢字形		
	H		付記事項(創立年等)		
	X		ローマ字形		

**658 件名標目**                      **658A**      **カタカナ形**  
    **658B**      **漢字形**  
    **658H**      **付記事項(創立年等)**  
    **658X**      **ローマ字形**

## 1. 入力対象

映像資料(001A(MARC種別)がR,S,T)のMARCを対象とする。

## 2. 入力方法

(1) 普通件名, 団体件名は, 図書に準じて入力する。

080A01	0 5 9 0 7 1 3 6	
251A01	野鳥図鑑	
251D01	第1集	
291A01	大空の狩人たち   森と溪流の鳥たち	
<u>658B011</u>	<u>鳥類</u>	
<u>658A01</u>	<u>チョウレイ</u>	
<u>658X01</u>	<u>Chorui</u>	(以下ローマ字形省略)
677C01	4 8 8 . 2 1	
690A01	ヤ	
690T01	5 5 1 A 0 1	
080A01	0 5 9 0 7 1 2 1	
251A01	宮崎駿とジブリ美術館	
<u>658B011</u>	<u>三鷹の森ジブリ美術館</u>	
<u>658A01</u>	<u>ミタカ / ノ / モリ / ジブリ / ビジュツカン</u>	
677C01	7 0 6 . 9	
690A01	ミ	
690T01	5 5 1 A 0 1	

## (2) 件名標目のあたえ方

普通件名, 個人件名を通じて1つのデータに対し全体レベル, 各巻レベルの合計が4まで付与する。

各巻レベルは, 個人件名のみを付与し, 普通件名は付与しない。

全体レベルの件名には, 普通件名, 個人件名を通じて, 出力順序制御を付与する。

表現形式を表わす言葉は付与しない。

例: アニメーション, 歌劇 など

080A01	0 3 9 0 4 1 1 8
251A01	関西本線
251B01	奈良→亀山
<u>658B011</u>	<u>鉄道-奈良県</u>
<u>658A01</u>	<u>テツドゥーナラケン</u>
<u>658B022</u>	<u>鉄道-京都府</u>
<u>658A02</u>	<u>テツドゥーキョウトフ</u>
<u>658B033</u>	<u>鉄道-三重県</u>
<u>658A03</u>	<u>テツドゥーミエケン</u>
677C01	6 8 6 . 2 1 6 5
<u>690A01</u>	カ
690T01	5 5 1 A 0 1

## (3) 作品名は, その著者(単一標目として選定する著者)と対で入力する。

080A01	0 5 9 0 7 1 0 9	
251A01	源氏物語	
650B01	紫式部	
650A01 <u>2</u>	ムラサキンキブ	
650N01	1 1 0 0 0 0 9 8 1 8 3 0 0 0 0	
<u>658B011</u>	源氏物語	作品件名, 個人件名の順に出力順序制御に連番で数字を付与する。
658A01	ゲンジ/モノガタリ	
677C01	9 1 3 . 3 6	
<u>690A01</u>	ゲム	
690T01	5 5 1 A 0 1	

## 650 個人件名標目

フィールド識別子	\$	R	サブフィールド名	録音	映像
650	A		カタカナ形(統一形)		
	B		漢字形(西洋人以外の統一形)		
	R		原綴形(西洋人統一形)		
	G		付記事項(生没年)		
	H		付記事項(専門等)		
	X		ローマ字形		
	N		統一形典拠コード		

## 650 個人件名標目

参照 751 ~ 759N (統一形典拠コード)  
『TRC MARC / Tタイプマニュアル - 図書編 -』 - 1. 個人名典拠ファイルT

650A カタカナ形(統一形)  
650B 漢字形(西洋人以外の統一形)  
650R 原綴形(西洋人統一形)  
650G 付記事項(生没年)  
650H 付記事項(専門等)  
650X ローマ字形  
650N 統一形典拠コード

## 1. 入力方法

(1) 個人名典拠ファイルTの統一形を図書に準じて入力する。

080A01	0 4 9 0 6 1 4 7	
251A01	東山魁夷中国の旅	
251F01	東山/魁夷    出演	
650B011	東山/魁夷	
650A01	ヒガシヤマ, カイイ	
650X01	<u>Higashiyama, Kaii</u>	(以下ローマ字形省略)
650N01	<u>110000820200000</u>	
677C01	7 2 1. 9	
690A01	ヒヒヒ	
690T01	7 5 1 A 0 1	
080A01	9 5 9 3 4 5 2 4	
251A01	DANGEROUS~ザ・ショート・フィルム・コレクション	
251F01	マイケル・ジャクソン    出演	
650R01	<u>Jackson, Michael</u>	
650A011	ジャクソン, マイケル	
650G01	<u>1958~</u>	
650N01	<u>120000143240000</u>	
677C01	7 6 7. 8	
690A01	ジデジ	
690T01	7 5 1 A 0 1	

080A01	9 9 9 5 1 8 7 7
251A01	狂言師野村万斎
251B01	初舞台から襲名まで
<u>650B011</u>	<u>野村 / 万斎</u>
<u>650A01</u>	<u>ノムラ, マンサイ</u>
<u>650H01</u>	<u>2代目</u>
<u>650N01</u>	<u>1 1 0 0 0 3 1 1 4 3 9 0 0 0 0</u>
677C01	7 7 3 . 9
<u>690A01</u>	キノ
690T01	5 5 1 A 0 1

## (2) 個人件名標目のあたえ方

## 録音資料

個人件名・音楽件名を通じて1つのデータに対し全体レベル、各巻レベルの合計が3まで付与する。

全体レベルの件名には個人件名、音楽件名を通じて、出力順序制御を付与する。各巻レベルの件名には出力順序制御を付与しない。

## 映像資料

普通件名、個人件名を通じて1つのデータに対し全体レベル、各巻レベルの合計が4まで付与する。

全体レベルの件名には普通件名、個人件名を通じて、出力順序制御を付与する。各巻レベルの個人件名には出力順序制御を付与しない。

080A01	0 3 9 1 3 6 5 9
251A01	ヴィーナスの舞い降りた街
251B01	フィレンツェ：ボッティチェリ ヴェネチア：ティツィアーノ
<u>650R01</u>	<u>B o t t i c e l l i , S a n d r o</u>
<u>650A011</u>	<u>ボッティチェリ, サンドロ</u>
<u>650N01</u>	<u>1 2 0 0 0 0 0 3 1 8 8 0 0 0 0</u>
<u>650R02</u>	<u>T i z i a n o</u>
<u>650A022</u>	<u>ティツィアーノ</u>
<u>650N02</u>	<u>1 2 0 0 0 0 2 9 6 9 9 0 0 0 0</u>
677C01	7 2 3 . 3 7
<u>690A01</u>	ヴゴ ビ
690T01	5 5 1 A 0 1

**654 音楽件名標目**

フィールド識別子	\$	R	サブフィールド名	録音	映像
654	A		カタカナ形		
	B		漢字形		
	H		付記事項(創立年等)		
	X		ローマ字形		

**654 音楽件名標目**

参照 - 8. TRC 音楽件名表

**654A** カタカナ形  
**654B** 漢字形  
**654H** 付記事項(創立年等)  
**654X** ローマ字形

## 1. 入力対象

録音資料(**001A**(MARC種別)がQ)のMARCを対象とする。

## 2. 入力方法

(1) TRC 音楽件名表に従って入力する。

080A01 03907400

251A01 交響曲第9番ニ短調作品125《合唱》

677P01 A111

654B011 交響曲654A01 コウキョウキョク654X01 K o k y o k y o k u (以下ローマ字形省略)

080A01 06907530

251A01 カルメン幻想曲

677P01 A120

654B011 ヴァイオリン、管弦楽654A01 ヴァイオリン、カンゲンガク

(2) 録音資料で出現する団体件名を入力する。表わし方は図書に準ずる。

080A1 03902266

251A01 阪神タイガースの伝説

251B01 タ・テ・ジ・マ!

251B02 阪神タイガースオフィシャルCD

677P01 A810

654B011 阪神タイガース654A01 ハンシン/タイガース(3) 音楽以外の録音資料(主に音楽分類がA5 ~ A8, A95 ~ A97)については、音楽件名のほかに、必要に応じて普通件名を**654B**に入力する。

## (4) 音楽件名標目のあたえ方

個人件名・音楽件名を通じて1つのデータに対し全体レベル、各巻レベルの合計が3まで付与する。

全体レベルの件名には普通件名、個人件名を通じて、出力順序制御を付与する。各巻レベルの件名には出力順序制御を付与しない。

```
080A01  9 9 9 5 2 3 7 3
251A01  W o r l d   m u s i c   l i b r a r y
251D01  0 1
291A01  トルコの軍楽           巻タイトル
654B011 民族音楽           全巻に対する件名
654A01  ミンゾク／オンガク
654B02  民族音楽－トルコ       各巻の件名
654A02  ミンゾク／オンガク－トルコ
```



## 677 分類<sup>1</sup>記号

フィールド識別子	\$	R	サブフィールド名	録音	映像
677	W		別置記号		
	A		NDC 8版		
	C		NDC 9版		
	P		音楽分類		

### 677W 別置記号

#### 1. 入力対象

映像資料(**001A** (MARC種別)がR, S, T)のMARCを対象とする。

#### 2. 入力方法

中学生以下の児童を対象とする資料に「K」と入力する。

```
080A01      0 6 9 0 4 5 3 2
251A01      イソップワールド
251D01      1
677W01    K
677A01      7 7 8. 7 7
677C01      7 7 8. 7 7
```

<sup>1</sup> 分類: 資料が扱う主題を, 分類表に従って区分すること。(NCR1987年版改訂3版)

分類表: 知識の全分野もしくは一部分を, 区分特性に基づいて各項目に類別し, これらの項目を記号化して系統的に排列した表。(NCR1987年版改訂3版)

**677A NDC 8版****677C NDC 9版**

参照 『TRC日本十進分類法 - 新訂9版 - 分類コード』(新訂8版併記)

## 1. 入力対象

映像資料(**001A**(MARC種別)がR, S, T)のMARCを対象とする。

2. 分類標目<sup>1</sup>の選択

「日本十進分類法」(以下NDC)新訂8版,新訂9版において,その資料の主題(または形式)の体系上の位置を求め,その主題(または形式)をもっともよく表現する分類標目を選ぶ。

## 3. 分類標目のあたえ方

NDCに定められた記号の形,使用指針に従って与えるが,その適用は『TRC日本十進分類法 - 新訂9版 - 分類コード』(新訂8版併記)によって別途定める。

## 4. 入力方法

(1) 分類はNDC 9, 8版とする。9, 8版共通の場合も**677C**, **677A**に各々入力する。

080A01	0 6 9 0 0 9 4 5	
251A01	海	
677C01	4 5 2	9版:海洋学
677A01	4 5 2	8版:海洋学

(2) 9版に対応する8版が異なるときは, **677C**, **677A**に各々入力する。

080A01	0 6 9 0 4 1 8 8	
251A01	バレエ・エクササイズ	
677C01	7 6 9 . 9	9版:バレエ
677A01	7 6 9	8版:舞踊

## 5. 分類標目の数

主要な主題,上位の主題,または最初の主題にしぼって1つのみ与える。  
分類の重出はしない。

## 6. 児童対象資料の分類標目

原則として一般資料に準じて与える。

080A01	0 6 9 0 3 0 7 8	
251A01	トムとジェリー	
677W01	K	
677C01	7 7 8 . 7 7	
677A01	7 7 8 . 7 7	

注) 2005年以前作成のMARCでは,要目表(3桁)までとしていた。

<sup>1</sup> 分類標目:資料の主題または形式を記号で表す分類記号を,目録記入の標目としたもの。その図書館が採用する分類表に定められた記号の形をとる。(NCR1987年版改訂3版)

**677P 音楽分類**

参照 -7. TRC音楽分類表

## 1. 入力対象

録音資料(**001A** (MARC種別)がQ)のMARCを対象とする。

## 2. 入力方法

TRC音楽分類表に従いA (アルファベット大文字A + 数字3桁)の形で入力する。

080A01	0 5 9 1 4 9 4 3
251A01	交響曲第9番ニ短調作品125《合唱》
251F01	ルートヴィヒ・ヴァン・ベートーヴェン    作曲
<u>677P01</u>	<u>A 1 1 1</u>
654B011	交響曲

**669 ジャンル名**

フィールド識別子	\$	R	サブフィールド名	録音	映像
669	B	x	ジャンル名<録音>		
	C		ジャンル名<映像>		

**669B ジャンル名<録音>**

## 1. 概要

資料の内容をより判りやすくするためのコード。  
メーカーの流通用データを付与している。したがって、音楽分類とは必ずしも一致しない。

## 2. 入力対象

2003年以降作成の録音資料(001A(MARC種別)がQ)のMARCで、原則として『週刊新刊全点案内』および『月刊新着AV案内』掲載分を対象とする。

## 3. 入力方法

数字3桁のコードを入力する。複数のコードを入力することはない。

669B01 8 1 4

## 4. コード一覧表

コード	ジャンル名
111	歌謡曲
119	TV主題歌・CMソング・スポーツテーマ
121	ヤング・ポップス
131	ニュー・ミュージック
139	グループサウンズ
141	カラオケ
211	民謡
212	純邦楽
219	吟詠・朗詠・浪曲
311	アニメ
312	童謡
313	童話
314	TV幼児番組
321	教材・実用
322	一般教養
411	イージー・リスニング
419	ラテン・ハワイアン・マーチ
421	サウンドトラック
429	映画サウンドトラック以外・オムニバス
511	ポピュラー
519	シャンソン・カンツォーネ・ボサノバ
611	ロック
621	ソウル・R & B・ブルース
629	洋楽ディスコ・ハウス・ヒップホップ
711	ジャズ
712	ジャズ・ボーカル
721	フュージョン
811	交響曲
812	管弦楽曲
813	協奏曲
814	器楽曲
815	室内楽曲
816	歌曲・オペラ
817	宗教曲
818	ホーム・ミュージック
819	現代音楽・オムニバス
999	その他

**669C ジャンル名 <映像>**

## 1. 概要

資料の内容をより判りやすくするためのTRC AV MARC独自のコード。

## 2. 入力対象

映像資料(001A(MARC種別)がR,S,T)のMARCを対象とする。

## 3. 入力方法

- (1) 数字3桁もしくは数字2桁 + アルファベット大文字1のコードを入力する。

669C01 0 5 0

669C01 1 9 D

- (2) 映画の小ジャンル(数字2桁 + アルファベット大文字1)については、必要に応じて複数付与する。  
その場合は、リピータブルで入力する。

669C01 1 8 A

669C02 1 8 E

669C03 1 8 G

## 4. コード一覧表

コード	ジャンル名
010	博物館 / 図書館など
020	コンピュータ / 情報科学
030	哲学 / 心 / 道徳 / 宗教
040	歴史 / 人物
050	紀行・案内
060	社会
070	教育
080	自然
090	医療
100	テクノロジー / 産業
110	生活
120	芸術
130	BGV 注:風景と音楽
140	音楽 注:クラシック以外も含む
150	舞踊 / バレエ 注:ダンス・日本舞踊も含む
160	歌舞伎 / 人形劇など
170	映画
180	日本映画 注:オムニバス・映画論
18A	日本アクション / スペクタクル
18B	日本戦争 / 反戦
18C	日本ホラー / サスペンス / ミステリー
18D	日本SF / ファンタジー
18E	日本時代劇 / 歴史劇
18F	日本コメディ
18G	日本ラブ・ストーリー
18H	日本ミュージカル
18I	日本人間ドラマ
18J	日本文芸 / アート
190	外国映画 注:オムニバス・映画論
19A	外国アクション / スペクタクル
19B	外国戦争 / 反戦
19C	外国ホラー / サスペンス / ミステリー
19D	外国SF / ファンタジー
19E	外国時代劇 / 西部劇 / 歴史劇
19F	外国コメディ
19G	外国ラブ・ストーリー
19H	外国ミュージカル
19I	外国人間ドラマ
19J	外国文芸 / アート
200	アニメーション
210	日本のドラマ
220	外国のドラマ
230	スポーツ 注:競馬なども含む
240	娯楽 / 趣味 / 大衆演芸
250	語学
260	文学
510	児童映画 / アニメーション
520	児童

**690 図書記号**

フィールド識別子	\$	R	サブフィールド名	録音	映像
690	A	×	図書記号		
	T	×	単一標目指示		

**690A 図書記号**

参照 690T (単一標目指示)

## 1. 概要

1文字目	2文字目	3文字目	4文字目	5文字目	6文字目	7文字目
著者	タイトル	被伝者	ブランク	著者 ヴ バ行	タイトル ヴ バ行	被伝者 ヴ バ行

1文字目 単一記入制目録で著者標目を選定した場合は著者の読み(751A)のカタカナ先頭1文字。タイトル標目を選定した場合はスペース。

2文字目 本タイトルの読み(551A01)のカタカナ先頭1文字。

3文字目 個人(2人まで)の伝記および作品研究の場合(NDC分類1,7,9類,288.4,289.に限る)最初に表示されている全体レベルの被伝者の読み(650A01)カタカナ先頭1文字。

注) 録音資料についてもNDC分類を考慮し,上記に該当する場合は同様に入力する。

4文字目 ブランク

5~7文字目 1~3文字目がヴ行の場合にバ行に変換したカタカナ1文字。

## 2. 入力方法

## (1) 1文字目を入力するとき

著者標目751A を選定した場合

690T01	7 5 1 A 0 1	080A01	0 5 9 1 2 0 2 7
690A01	ヤハ	251A01	8月のクリスマス
		551A011	ハチガツ／ノ／クリスマス
		251F01	山崎／まさよし    演奏
		751A011	ヤマザキ, マサヨシ



## (2) 1文字目を入力しないとき

## タイトル標目551A01を選定した場合

690T01	5 5 1 A 0 1	080A01	0 6 9 0 5 7 6 6
690A01	<u>ハ</u>	251A01	ハリー・ポッターと炎のゴブレット
		551A011	<u>ハ</u> リー／ポッター／ト／ホノオ／ノ／ゴブレット
		251F01	マイク・ニューウェル    監督
		751A011	<u>ニ</u> ューウェル, マイク
		751R01	Newell, Mike
		251F02	J. K. ローリング    原作
		751A022	ローリング, J. K.
		751R02	Rowling, J. K.
		251F03	ダニエル・ラドクリフ    出演
		751A033	ラドクリフ, ダニエル
		751R03	Radclyffe, Daniel
		251F04	エマ・ワトソン    [ほか] 出演
		751A044	ワトソン, エマ
		751R04	Watson, Emma
690T01	5 5 1 A 0 1	080A01	0 0 9 5 1 5 1 8
690A01	<u>デ</u>	251A01	デジタル最新録音による効果音大全集
		551A011	<u>デ</u> ジタル／サイシン／ロクオン／ニ／ヨル／コウカオン／ダイゼンシュウ

## (3) 3文字目を入力するとき

## 分類が1, 7, 9類の2人までの伝記

690T01	7 5 1 A 0 1	080A01	0 6 9 0 2 4 5 2
690A01	<u>クカカ</u>	251A01	カラヤン／クルーゾー指揮の芸術
		551A011	<u>カ</u> ラヤン／クルーゾー／シキ／ノ／ゲイジュツ
		251F01	アンリ＝ジョルジュ・クルーゾー    監督
		751A011	<u>ク</u> ルーズ, H. G.
		751R01	Clouzot, Henri-Georges
		251F02	ヘルベルト・フォン・カラヤン    指揮
		751A022	カラヤン, ヘルベルト・フォン
		751R02	Karajan, Herbert von
		650R01	Karajan, Herbert von
		650A011	<u>カ</u> ラヤン, ヘルベルト・フォン
		677C01	7 6 2 . 3 4 6

## 分類が1,7,9類の作品研究

690T01	5 5 1 A 0 1	080A01	0 3 9 0 1 6 4 8
690A01	<u>ユト</u>	251A01	指輪物語とトールキン・ワールド
		551A011	<u>ユビワ</u> / モノガタリ / ト / トールキン / ワールド
		658B011	指輪物語
		658A01	<u>ユビワ</u> / モノガタリ
		650R01	T o l k i e n , J o h n R o n a l d R e u e l
		650A012	<u>トールキン</u> , ジョン・ロナルド・ロウエル
		677C01	9 3 3 . 7

## 分類が288.4 の2人までの伝記

690T01	5 5 1 A 0 1	080A01	9 7 9 5 6 3 5 1
690A01	<u>ココ</u>	251A01	皇太后良子さま
		551A011	<u>ユウタイゴウ</u> / ナガコ / サマ
		650B011	香淳皇后
		650A01	<u>ユウジュン</u> コウゴウ
		677C01	2 8 8 . 4 4

## 分類が289. の2人迄の伝記

690T01	5 5 1 A 0 1	080A01	0 4 9 0 3 1 4 6
690A01	<u>エユ</u>	251A01	映像評伝湯川秀樹
		551A011	<u>エイゾウ</u> / ヒョウデン / ユカワ / ヒデキ
		650B011	湯川 / 秀樹
		650A01	<u>ユカワ</u> , ヒデキ
		677C01	2 8 9 . 1

(4) 3文字目を入力しないとき  
3人以上の伝記

690T01	5 5 1 A 0 1	080A01	0 3 9 1 3 6 5 7
690A01	<u>パ</u>	251A01	パリの夜と夢
		251B01	ロートレック マリー・ローランサン モディリアーニ
		551A011	<u>パリ</u> /ノ/ヨル/ト/ユメ
		650R01	L a u t r e c , H e n r i d e T o u l o u s e
		650A011	ロートレック, アンリ・ド・トゥルーズ
		650R02	L a u r e n c i n , M a r i e
		650A022	ローランサン, マリー
		650R03	M o d i g l i a n i , A m e d e o
		650A033	モディリアーニ, アメデオ
		677C01	7 2 3 . 3 5

## 分類が1, 7, 9類以外の個人件名

690T01	5 5 1 A 0 1	080A01	0 6 9 0 4 5 1 6
690A01	<u>シ</u>	251A01	C i n d y S h e e h a n
		551A011	<u>シンディ</u> /シーハン
		658B011	平和運動
		658A01	ヘイワ/ウンドウ
		650R01	S h e e h a n , C i n d y
		650A012	シーハン, シンディ
		677C01	3 1 9 . 8

## (5) 5～7文字目を入力するとき

690T01	7 5 1 A 0 1	080A01	0 5 9 1 1 3 6 9
690A01	<u>ヴヴ</u> <u>ビバ</u>	251A01	ヴァイオリン協奏曲集「四季」
		551A011	<u>ヴァイオリン</u> /キョウソウキョクシュウ/ <u>シキ</u>
		251F01	ヴィヴァルディ    作曲
		751A011	<u>ヴィヴァルディ</u> , アントーニョ
		751R01	V i v a l d i , A n t o n i o
		251F02	ナージャ・サレルノ=ソネンバーグ    ヴァイオリン, 指揮
		751A022	サレルノ・ソネンバーグ, ナージャ
		751R02	S a l e r n o - S o n n e n b e r g , N a d j a
		251F03	セント・ルカ教会管弦楽団    演奏
		751A033	セント/ルカ/カンゲンガクダン
		751B03	セント・ルカ管弦楽団
		751Y03	セント/ルカ/キョウカイ/カンゲンガクダン
		677P01	A 1 2 0

注) ヴア(ア) バ, ヴィ ビ, ヴエ(エ) ベ, ヴオ(オ) ボ, ヴイ プに変換する。

注) 上記以外で先頭の文字がヴの場合は, 'ブ'に変換する。

**690T 単一標目指示**

参照 690A (図書記号)

## 1. 入力方法

著者標目、タイトル標目のうちから1つを選定する。著者標目を選定した場合は**690T01**に**751A01**を、タイトル標目を選定した場合は**690T01**に**551A01**を入力する。

&lt;録音資料&gt;

## 1. クラシック音楽・児童向クラシック音楽

(音楽分類がA050, A060, A100~180, A910)

注) 以下の場合\*の標目を選定する。

(1)

\*作曲者1人

(2)

作曲者2人以上

\*独奏(唱)者  
1人

独奏(唱)者が1人いて、すべての作品を通して演奏している場合

\*独奏(唱)者2人  
1人目の演奏者

二重奏(唱)、または2人の演奏者のカップリングの場合

独奏(唱)者  
0人か3人以上\*指揮者  
1人\*指揮者2人  
1人目の指揮者指揮者  
0人か3人以上\*演奏団体  
1団体\*演奏団体2団体  
1番目の団体演奏団体  
3以上

\*本タイトル

## (1) 1人の作曲者の作品集は、作曲者を選定する。

080A01	0 6 9 0 1 7 2 9
251A01	ベスト・オブ・ベスト・モーツァルト
551A011	ベスト／オブ／ベスト／モーツァルト
251F01	モーツァルト    作曲
751A011	モーツァルト, ヴォルフガング・アマデウス
751R01	M o z a r t, W o l f g a n g A m a d e u s
251F02	マルチェロ・ロタ    [ほか] 指揮
751A022	ロタ, マルチェロ
751R02	R o t a, M a r c e l l o
251F03	チェコ・ナショナル交響楽団    [ほか] 演奏
751A033	チェコ／ナショナル／コウキョウガクダン
751B03	チェコ・ナショナル交響楽団
677P01	A 1 0 1
654B011	コレクション
<u>690T01</u>	<u>7 5 1 A 0 1</u>
690A01	モベ

## (2) 2人以上の作曲者の作品集

## 独奏(唱)者が2人以内の場合

1人のソリストの独唱, 独奏曲はソリストを選定する。

## &lt; MARC &gt;

080A01	0 6 9 0 4 5 0 3
251A01	ウィーン, わが夢のまち
551A011	ウィーン／ワガユメ／ノ／マチ
251F01	メラニー・ホリデイ    ソプラノ
751A011	ホリデイ, メラニー
751R01	H o l l i d a y, M e l a n i e
251F02	オラ・ルードナー    指揮
751A022	ルードナー, オラ
751R02	R u d n e r, O l a
251F03	ウィーン国立歌劇場舞踏会オーケストラ    演奏
751A033	ウィーン／コクリツ／カゲキジョウ／ブトウカイ／カンゲンガクダン
751B03	ウィーン国立歌劇場舞踏会管弦楽団
751Y03	ウィーン／コクリツ／カゲキジョウ／ブトウカイ／オーケストラ
677P01	A 1 6 1
654B011	独唱
<u>690T01</u>	<u>7 5 1 A 0 1</u>
690A01	ハウ

## &lt; 内容細目ファイルT &gt;

T001A01	侯爵さま
T001B01	喜歌劇「こうもり」より
A001F01	J. シュトラウスⅡ    作曲
T002A01	私の故郷は山にある

T002B01 喜歌劇「チャールダーシュの女王」より  
A002F01 E. カールマン || 作曲  
T003A01 あなたが愛してくれさえすれば  
T003B01 恋はやさし野辺の花よ  
T003B02 喜歌劇「ボッカチオ」より  
A003F01 F. スッペ || 作曲

}

注) 便宜上、内容タイトルファイルのタグの前に「T」を、内容責任表示ファイルの前に「A」を表示。以下同じ。

2人のソリストの独唱、独奏曲あるいは二重奏(唱)曲は、最初に表示されているソリストを選定する。

< MARC >

080A01 0 5 9 1 4 5 7 1  
251A01 フランク／フォーレ／ドビュッシー：ヴァイオリン・ソナタ集  
551A011 フランク／フォーレ／ドビュッシー／ヴァイオリン／ソナタシュウ  
251F01 ローラ・ボベスコ || ヴァイオリン  
751A011 ボベスコ, ローラ  
751R01 B o b e s c o, L o l a  
251F02 ジャック・ジャンティ || ピアノ  
751A022 ジェンティ, J.  
751R02 G e n t y, J a c q u e s  
677P01 A 1 4 1  
654B011 二重奏曲  
654B022 ソナタ  
690T01 7 5 1 A 0 1  
690A01 ボフ

< 内容細目ファイルT >

T001A01 ヴァイオリン・ソナタ イ長調  
A001F01 セザール・フランク || 作曲  
T002A01 ヴァイオリン・ソナタ第1番イ長調作品13  
A002F01 ガブリエル・フォーレ || 作曲

}

独奏(唱)者が0人か3人以上の場合

1人の指揮者あるいは1演奏団体の作品集は、その指揮者あるいは演奏団体を選定する。2人の指揮者、2演奏団体までは最初に表示されている指揮者、演奏団体を選定する。

080A01	0 4 9 1 5 5 3 5	0 4 9 1 5 5 3 9
251A01	栄光のカラヤン大全集	
551A011	エイコウノノカラヤンノダイゼンシュウ	
251D01	1	5
251F01	ヘルベルト・フォン・カラヤン    指揮	ヘルベルト・フォン・カラヤン    指揮
751A11	カラヤン, ヘルベルト・フォン	カラヤン, ヘルベルト・フォン
751R01	Karajan, Herbert von	Karajan, Herbert von
291A01	協奏曲集《四季》	管弦楽組曲第2番・第3番
291F01	アントニオ・ヴィヴァルディ    作曲	ヨハン・セバスティアン・バッハ    作曲
791A01	ヴィヴァルディ, アントーニョ	バッハ, ヨハン・セバスティアン
791R01	Vivaldi, Antonio	Bach, Johann Sebastian
291F02	ベルリン・フィルハーモニー管弦楽団    演奏	ベルリン・フィルハーモニー管弦楽団    演奏
791A02	ベルリン/フィルハーモニー/カンゲンガクダン	ベルリン/フィルハーモニー/カンゲンガクダン
791B02	ベルリン・フィルハーモニー管弦楽団	ベルリン・フィルハーモニー管弦楽団
677P01	A 1 0 2	A 1 0 2
654B01	協奏曲-ヴァイオリン	管弦楽曲
654B02		組曲
690T01	<u>7 5 1 A 0 1</u>	<u>7 5 1 A 0 1</u>
690A01	カエ	カエ

独奏(唱)者, 指揮者, 演奏団体のいずれもが0または3以上で, 演奏者が曲によって異なるオムニバスの場合は, 本タイトルを選定する。

< MARC >

080A01 0 6 9 0 0 7 2 0  
 251A01 1 0 0 曲クラシック  
 551A011 ヒヤッキョクノクラシック  
 551F01 1 0 0 キョクノクラシック  
 251F01 フィリップ・アントルモン || [ほか] 指揮  
 751A011 アントルモン, フィリップ  
 751R01 Entremont, Philippe  
 251F02 ウィーン室内管弦楽団 || [ほか] 演奏  
 751A022 ウィーン/シツナイ/カンゲンガクダン  
 751B02 ウィーン室内管弦楽団  
 677P01 A 1 0 1  
 654B011 コレクション  
 690T01 5 5 1 A 0 1  
 690A01 ヒ

< 内容細目ファイルT >

T001A01 弦楽セレナーデ第1楽章  
 A001F01 チャイコフスキー || 作曲  
 T002A01 結婚行進曲  
 A002F01 メンデルスゾーン || 作曲

1

2. ポピュラー音楽, 邦楽その他の音楽, 児童(クラシック音楽以外)等  
(音楽分類がA200~A453, A920~A945, A990, A995)

(1) 1人の演奏者(演奏団体)の作品集は, 演奏者(演奏団体)を選定する。

080A01	06901702
251A01	カーペンターズ
551A011	カーペンターズ
251F01	カーペンターズ    歌
751A011	カーペンターズ
751B01	カーペンターズ
677P01	A210
654B011	ヴォーカル
<u>690T01</u>	<u>751A01</u>
690A01	カカ

(2) 2人の演奏者(演奏団体)の作品集は, 最初に表示されている演奏者(演奏団体)を選定する。

080A01	04903911
251A01	CHISA&MINO
551F01	CHISA/&/MINO
551R01	CHISA&MINO
551A011	チサ/アンド/ミノ
251F01	高嶋/ちさ子    ヴァイオリン
751A011	タカシマ, チサコ
751B01	高嶋/ちさ子
251F02	加羽沢/美濃    ピアノ, 作曲, 編曲
751A022	カバサワ, ミノ
751B02	加羽沢/美濃
677P01	A260
654B011	インストゥルメンタル
<u>690T01</u>	<u>751A01</u>
690A01	タチ

(3) 3人以上の演奏者(演奏団体)の作品集(3人の共演あるいは曲ごとに演奏者の異なるオムニバスの場合)は, 本タイトルを選定する。

< MARC >

080A01	06901751
251A01	キング最新演歌ベストヒット
551A011	キング/サイシン/エンカ/ベスト/ヒット
251D01	2005夏
251F01	大月/みやこ    [ほか] 歌
751A011	オオツキ, ミヤコ
751B01	大月/みやこ
677P01	A290
654B011	ポピュラー・ミュージック-日本
<u>690T01</u>	<u>551A01</u>
690A01	キ



## &lt; 内容細目ファイルT &gt;

T001A01 女ひとりの日本海  
 A001F01 大月／みやこ || 歌  
 T002A01 夫婦日和  
 A002F01 島津／悦子 || 歌  
 T003A01 さすらい海峡  
 A003F01 永井／裕子 || 歌

(以下略)

- (4) 演奏者ではないが、その資料の収録内容に責任ある音楽担当者・制作者等が表示されている場合、音楽担当者・制作者等を選定することがある。

080A01 0 3 9 0 4 5 6 6  
 251A01 Q  
 551A011 キュー  
 251F01 クインシー・ジョーンズ || プロデュース  
 751A011 ジョーンズ, クインシー  
 751R01 J o n e s , Q u i n c y  
 677P01 A 2 3 0  
 654B011 ジャズ  
 654B022 ソウル  
 690T01 7 5 1 A 0 1  
 690A01 ジキ

- 注) 著者標目を選定する場合、全ての情報源においてタイトルと共に表示されている演奏者・音楽担当者・制作者等を選定する。1人あるいは、2人の演奏者(演奏団体)の作品集であっても、タイトルと共に表示されていない場合は、本タイトルを選定する。

## 3. 音楽以外の録音資料

(音楽分類がA500～A830, A950～A973)

(1) 落語, 浪曲, ギャグ・パロディー等は, 演者を選定する。

080A01	06902096
251A01	談志百席
551A011	ダンシ／ヒャクセキ
251F01	立川／談志    口演
751A011	タテカワ, ダンシ
751B01	立川／談志
251D01	第1集
677P01	A560
654B011	落語
<u>690T01</u>	<u>751A01</u>
690A01	タダ

(2) 文芸作品等著述物の朗読は, 著者, 原作者を選定する。

080A01	06905423
251A01	銀の匙
551A011	ギン／ノ／サジ
251F01	中／勘助    作
751A011	ナカ, カンスケ
751B01	中／勘助
251F02	加藤／剛    朗読
751A022	カトウ, ゴウ
751B02	加藤／剛
677P01	A640
<u>690T01</u>	<u>751A01</u>
690A01	ナギ

(3) 講義・講演, 解説等は, 講演者, 解説者を選定する。

080A01	05911151
251A01	司馬遼太郎が語る
551A11	シバ／リョウタロウ／ガ／カタル
251D01	第1集
251F01	司馬／遼太郎    講演
751A011	シバ, リョウタロウ
751B01	司馬／遼太郎
677P01	A620
<u>690T01</u>	<u>751A01</u>
690A01	シシ

注) 2人, 2団体までは上記(1)～(3)に準ずる。3人, 3団体以上は本タイトルを選定する。

(4) 体育, 遊戯物(音楽分類がA973, A730)は, 本タイトルを選定する。

080A01	06903634
251A01	弘道・きよこのあそびだいすき!
551A011	ヒロミチ/キヨコ/ノ/アソビ/ダイスキ
251F01	佐藤/弘道    [ほか] うた
751A011	サトウ, ヒロミチ
751B01	佐藤/弘道
751H01	体操
677P01	A973
654B011	遊戯
654B022	体操
<u>690T01</u>	<u>551A01</u>
690A01	ヒ

## &lt;映像資料&gt;

## 1. 映画, ドラマ, アニメーションは, 本タイトルを選定する。

080A01	0 6 9 0 4 0 1 1
251A01	チャーリーとチョコレート工場
551A011	チャーリー／ト／チョコレート／コウジョウ
251F01	ティム・バートン    監督
751A011	バートン, ティム
751R01	B u r t o n , T i m
251F02	ロアルド・ダール    原作
751A022	ダール, ロアルド
751R02	D a h l , R o a l d
251F03	ジョニー・デップ    出演
751A033	デップ, ジョニー
751R03	D e p p , J o h n n y
251F04	フレディー・ハイモア    [ほか] 出演
751A044	ハイモア, フレディー
751R04	H i g h m o r e , F r e d d i e
677C01	7 7 8 . 2 5 3
<u>690T01</u>	<u>5 5 1 A 0 1</u>
690A01	チ

## 2. 音楽作品は, 録音資料に準じて選定する。

080A01	0 6 9 0 6 9 2 6
251A01	オラトリオ「森の歌」作品81 祝典序曲
551011	オラトリオ／モリ／ノ／ウタ／シュクテン／ジョキョク
251F01	ショスタコーヴィチ    作曲
751A011	ショスタコーヴィチ, ドミトリー・ドミトリエヴィチ
751R01	S h o s t a k o v i c h , D m i t r i i D m i t r i e v i c h
251F02	エフゲニー・スヴェトラノフ    指揮
751A022	スヴェトラノフ, エフゲーニ
751R02	S v e t l a n o v , E v g e n y
251F03	ソビエト国立交響楽団    演奏
751A033	ソビエト／コクリツ／コウキョウガクダン
751B03	ソビエト国立交響楽団
677C01	7 6 5 . 2
<u>690T01</u>	<u>7 5 1 A 0 1</u>
690A01	シオ

## 3. ハウ・ツーものは、出演して、直接指導している出演者・指導者を選定する。

全ての情報源において、タイトルと共に表示されている、あるいはタイトル中にその名が含まれる責任のある人(図書の著者に該当する人, 団体)を選定する。

080A01	0 6 9 0 4 7 0 7
251A01	宮下征樹のトップシークレット
551011	ミヤシタ/マサキ/ノ/トップ/シークレット
251F01	宮下/征樹    出演
751A011	ミヤシタ, マサキ
751B01	宮下/征樹
677C01	7 8 4 . 3
658B011	スキー
<u>690T01</u>	<u>7 5 1 A 0 1</u>
690A01	ミミ

タイトルと共に表示されていない場合は、本タイトルを選定する。

080A01	0 6 9 0 4 1 8 8
251A01	バレエ・エクササイズ
551A011	バレエ/エクササイズ
251F01	小山/久美    講師
751A011	オヤマ, クミ
751B01	小山/久美
677A01	7 6 9
677C01	7 6 9 . 9
658B011	バレエ
<u>690T01</u>	<u>5 5 1 A 0 1</u>
690A01	バ

## 4. BGVは、本タイトルを選定する。

080A01	0 6 9 0 5 1 7 8
251A01	世界の夜景ミュージアム
551A011	セカイ/ノ/ヤケイ/ミュージアム
669C01	1 3 0 BGV
677C01	7 4 8
<u>690T01</u>	<u>5 5 1 A 0 1</u>
690A01	セ

## 5. その他については、その映像資料の収録内容に責任のある人(図書の著者に該当する人, 団体)を選定する。

**801 レコード作成機関**

フィールド識別子	\$	R	サブフィールド名	録音	映像
801	A	×	国名コード		
	B	×	レコード作成機関名		
	C	×	レコード提供年月日		
	G	×	目録規則		
	2	×	システムコード		

## 1. 入力方法

## (1) 国名コード

アルファベット大文字2桁を入力する。

801A01      J P

## (2) レコード作成機関名

801B01      T R C

## (3) レコード提供年月日

レコードを提供した年月日を数字8桁で入力する。

801C01      2 0 0 6 0 3 0 1

## (4) 目録規則

801G01      N C R 1 9 8 7      … 日本目録規則1987年版

## (5) システムコード

801201      t r c m a r c

## VII-4. MARCの主な変遷とメンテナンス

TRC AV MARCは、1986年からタイプ(固定長)での提供開始、1996年5月からUタイプ(可変長)での提供開始、2006年4月からTタイプ(可変長)での提供開始と、ご利用各機関のご指導ご助言をいただき、改良を加えてきた。

ここでは、Uタイプ提供以降の主な変遷と累積MARCへの反映(メンテナンス)状況をまとめる。資料の確認が困難等の理由によりメンテナンス対象外となるものが存在するが、ご了承賜りたい。

注) 1986～1993年作成のMARCは固定長であったため一部を除き削除している。

注) 内容に関する変遷については、p245を参照。

注) 累積MARCに反映されているものは、ここには掲載していない。

注) 表中のお知らせ欄の数字は「TRC MARCニュース」掲載号数を示す。

注) 表中のメンテナンス欄の ×の示すところは以下の通りである。

= 順次メンテナンス

= 資料の確認が可能な継続中の全集のみをメンテナンス

× = メンテナンス対象外

項目名	タグ	変更内容	変更年月	お知らせ	メンテナンス
文字の転記(漢字)		旧字体を新字体に統一してきたが、JIS内字であれば旧字体も使用することに変更。	2005.1	24号	
文字の転記(ローマ字)		ローマ字、キリル文字、アルファベットは、記述ブロックでは原タイトル(342A)以外は資料の表示通り転記することに変更。 (注:原タイトル・著者標目においては、従来通り大文字の使用法は当該言語の慣行に従って入力する。)	2006.1	26号	×
アルファベット・数字を含むカタカナ形		アルファベット・数字を含むカタカナ形の入力開始。	2006.1	24号	
カタカナ形		カタカナ形のタグがある場合すべて読みを入力することに変更。  2005年以前作成のMARCでは、タイトル関連情報(251～259B)、各巻のタイトル(291～299A)、各巻のタイトル関連情報(291～299B)、各巻の巻のタイトル(291～299G)がアルファベット・数字のみの場合は、読みの入力を省略していた。 (注:2005年以前作成のMARCでは、タイトル関連情報(251～259B)の 版など、前記以外にも読みの入力を省略しているものがある。)	2006.1	24号	
		アルファベットに付されているルビ読みを一部省略していたが、省略を中止。	2006.1	24号	×
		タイトル中の数字の読みを一部変更。単位等が付かない数字がタイトル中に含まれるとき、カタカナ形には数字のまま入力していたが、アルファベット・数字を含む読みを入力することにより、読み下した形で読みを入力することに変更。	2006.1	24号	

項目名	タグ	変更内容	変更年月	お知らせ	メンテナンス
ISBN	010A	2007年以降の13桁(ハイフンを含めて17桁)のISBNは、010Bから“978-”を除いた10桁(ハイフンを含めて13桁)をセットする。その際、制御部に制御フラグ“1”をセットする。	2006末	26号	×
	010B	13桁ISBNを入力。	2006末	26号	×
	010F	セットISBNを入力開始。	2006.1	24号	×
		セットISBNは2007年以降の13桁(ハイフンを含めて17桁)のセットISBNは、010Gから“978-”を除いた10桁(ハイフンを含めて13桁)をセットする。その際、制御部に制御フラグ“1”をセットする。	2006末	26号	×
	010G	13桁セットISBNを入力。	2006末	26号	×
	010M	誤りISBNを入力開始。	2006.1	24号	×
	010H	13桁誤ISBNを入力。	2006末	26号	×
発売コード	012A	映像資料の発売コードはメーカーの指定通りに入力することに変更。 (注:従来は規格と番号の間にハイフンを入れる、番号の頭の0は削除して詰める等の加工をしていた。)	2006.1	24号	×
	012F	セット発売コードを入力開始。	2006.1	24号	×
『月刊新着AV案内』号数	080S	2003年より入力開始。	2003	24号	×
字幕の言語	101E	2005年4月入力開始。	2005.4	24号	×
音声の言語	101F	2005年4月入力開始。	2005.4	24号	×
製作国	102C	2006年入力開始。	2006.1	24号	×
利用対象	121D	2006年入力開始。 (注:2005年以前のAV MARCではR指定のみ注記(350A)に入力していた。)	2006.1	24号	×
装丁コード	121H	2006年入力開始。 (注:2005年以前のAV MARCでは箱入りのみ注記(350A)に入力していた。)	2006.1	24号	×
付属資料の資料種別	121I	2006年入力開始。	2006.1	24号	×
付属資料の著作権コード	141B	2006年入力開始。	2006.1	24号	×
AV機能コード	151A	タイトル関連情報(251~259B)または注記(350A)から151のタグに変更。	2005.4	24号	
	151B				
	151C		2005.4	24号	×
	151G	2003年A, B, Cのみ入力開始, 2005年全てのコードを入力開始。	2005.4	24号	×
合集		合集のタイトルおよびアクセスポイント等のタグの入力方法の変更。(注:551~559・591~599Bの追加はメンテナンス済)	1998.1	16号	
クラシックのタイトル		クラシックの集成タイトルがない場合, 1曲目を本タイトルに, 2曲目以降の曲名から内容曲として入力していたのを廃止。本タイトルは主に背の表示より入力し, 1曲目から内容曲として入力開始。	2006.1	26号	×
部編名, 巻次, 回次, 年次等の配列記号	551C	2006年入力開始。	2006.1	24号	
	581C	(注:累積MARCの部編名, 巻次, 回次, 年次等が数字のみのものは, 機械的に付与済み)			
	591C				



項目名	タグ	変更内容	変更年月	お知らせ	メンテナンス
部編名,巻次,回次,年次等の読み	551 ~ 559D 581 ~ 589D 591 ~ 599D	数字に変換できない巻次の読みの付与をアルファベット・数字を含む形のわかち書きですべて入力することに変更。(2005年以前作成のMARCでは大文字4文字に制限していた。)	2006.1	24号	
責任表示	251 ~ 259F 291 ~ 299F	映像資料について,同一の役割につき2までを入力することに変更。3以上ある場合は2に入力した責任表示の後ろに〔ほか〕をつけて省略。ただし,録音資料の責任表示の入力方法には変更なし。	2006.1	24号	×
責任表示の読み	751 ~ 759	記述した責任表示には,すべて読みを入力。	2006.1	24号	×
		中国人・朝鮮人の母国語読みの訂正。	1996.5	13号	
日本公開時・放送時タイトル	262 A	2006年入力開始。	2006.1	24号	×
日本公開時・放送時タイトルの読み	562	2006年入力開始。	2006.1	24号	×
特殊な版表示	265 B	265 Aに入力していたがタグを変更して入力。	2006.1	24号	×
発行者,発売者等	270B 770 A	2以上の発行者,発売者等はリピータブルで入力することに変更。	2006.1	24号	×
製作年	270 G	2006年入力開始。	2006.1	24号	×
ケースの大きさ	275I	2006年入力開始。	2006.1	24号	×
付属資料の種類と形態	275E	注記(350A)から275Eにタグを変更。	2005.4	24号	×
解説書の数量	275J	2006年入力開始。	2006.1	24号	×
再生時間	275 S	録音資料のディスク単位の再生時間を入力開始。	2006.1	24号	×
シリーズ名	281 ~ 289A	シリーズ名を9まで入力できるように変更。2005年以前作成のMARCでは2つまで入力し,3つ目以降のシリーズは入力していなかった。	2006.1	24号	×
シリーズのタイトル関連のタグ	281 ~ 289B	タグを細分化。	2006.1	24号	
	281 ~ 289G				
	481 ~ 489				
	461 ~ 469				
多巻ものの各巻のタイトル関連のタグ	291 ~ 299B 491 ~ 499	タグの対応関係が1:1対応になるように整理。	2006.1	24号	
注記	340 ~ 342 344, 347 389	350Aを340 ~ 342, 344, 347, 389に細分化。	2006.1	24号	×
注記の読み	541	551 ~ 559Gのタグに入力していたが,341に対応させて,541に読みを入力。	2006.1	24号	×
原タイトル注記	342A	2006年入力開始。	2006.1	24号	×
原作のタイトル注記	342 C	2006年入力開始。	2006.1	24号	×
内容紹介	377J	『月刊新着AV案内』掲載の映像資料の内容紹介を入力開始。	2006.1	24号	×
受賞情報	391 A	映像資料の受賞情報の入力開始。	2006.1	24号	
件名標目	658	BSH第4版を適用。	2005	24号	
ジャンル<録音>	669B	ジャンルコード(数字3桁)の入力開始。	2003	24号	×
ジャンル<映像>	669 C	ジャンルコード(数字3桁または数字2桁+アルファベット1文字)の入力開始。	2006.1	24号	
分類記号	677 A 677 C	児童向け映像資料の分類記号の桁数を3桁からフル展開に変更。	2006.1	24号	

## . 内容細目ファイルT

「内容細目ファイルT」は、複数の独立した作品名、曲名で構成されている視聴覚資料について、その中に含まれる1つ1つの作品名、曲名(内容細目)を検索可能にするためのデータベースである。

「内容細目ファイルT」は「内容タイトルファイルT」と「内容責任表示ファイルT」の2つのファイルからなり、それぞれのタグの対応関係は以下の通りである。

内容タイトルファイルT		内容責任表示ファイルT	
タイトル	タイトル標目	責任表示	著者標目
001	501	001	501
002	502	002	502
⋮	⋮	⋮	⋮
499	999	499	999

1つのケースに複数のディスク、テープが収納されている組み物の場合は、1枚目のタイトルおよび責任表示は、0で始まるフィールドに、2枚目は1で始まるフィールドに、と収録内容と収録されているディスクの対応を持たせている。

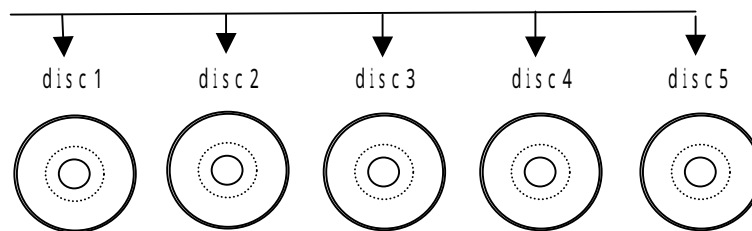
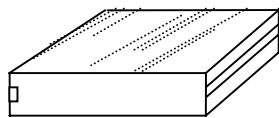

「内容タイトルファイルT」, 「内容責任表示ファイルT」 の対応タグ	001	501	101	601	201	701	301	801	401	901
	⋮	⋮	⋮	⋮	⋮	⋮	⋮	⋮	⋮	⋮
	099	599	199	699	299	799	399	899	499	999

注) 1 MARCにつき最大5 discまで

## -1. 内容細目ファイルTの特徴

- (1) 内容細目No.(TRC MARC No.)でMARCとリンクしている。内容細目の作成対象となるものは、MARCと同時に作成され、常にMARCとセットで提供される。
- (2) タイトル、責任表示ともMARCのタイトルと責任表示に関する事項に準拠して、1つの記述に対して複数の豊富なアクセスポイントを持つ。
- (3) 責任表示は、個人名典拠ファイルT、団体名典拠ファイルTと典拠IDでリンクしていることで、個人名・団体名からの正確な検索が可能である。

## -2. 作成対象

### (1) 録音資料

独立した作品名、曲名を収録した資料、アルバム。

独立した作品名とは、曲名、落語、浪曲、講談、歌舞伎、能、演劇、映画等の外題・演題、朗読によるものや音声ドラマ化した著述物の標題(書名)、民話・童話の標題等を指す。

映画、ミュージカル、テレビドラマのサウンドトラック。

### (2) 映像資料

第 話等、一話完結のタイトルを複数収録したテレビドラマやアニメーション、ドキュメンタリー作品。

童話、民話等の短編集。

オムニバス映画。

歌やお話などで構成される児童番組等。

音楽を収録したものは、録音資料に準ずる。

### -3. MARC作成年による「内容細目ファイルT」の入力内容の相違

MARCの内容入力を順次拡大してきた経緯により、「内容細目ファイルT」は、MARC作成年により相違がある。変遷は以下の通り。

	2005年までに作成のMARCに対応する内容細目ファイルT	2006年以降作成のMARCに対応する内容細目ファイルT
<b>内容タイトルファイルT</b>		
収録件数	1995年まで:5まで 1996年以降:99まで	495まで
組み物	先頭から順番に入力	組み物は5枚目まで,1枚ごとに99まで入力
未収録件数の表示	1995年まではなし	あり
収録範囲	音楽:収録されている曲名で独立した作品であるもの  音楽以外:独立した作品名 注1)映像資料:TV放映番組等で長編ドラマ,アニメーション,ドキュメンタリー等の一話完結のタイトル 注2)落語,浪曲,講談,歌舞伎,能,演劇,映画等の外題・演題なども含む	同左に加え,映画・ミュージカル・TVドラマのサウンドトラックの内容曲
内容タイトル標目	1999年まで:5まで 2000年以降:99まで (ただし,上記の注1)には,タイトル標目なし)	内容タイトルファイルに収録したものは,タイトル標目を入力
	カタカナ形のみ	MARCのタイトル標目と同様に「アルファベット・数字を含むカタカナ形」等を入力
<b>内容責任表示ファイルT</b>		
責任表示収録件数	1995年まで:5タイトルまでに対応 1996年以降:99タイトルまでに対応	495タイトルまでに対応
	1タイトル毎に1	<録音>1タイトル毎に1 <映像>責任表示に準じて1役割毎に2
責任表示収録範囲	<録音>クラシック音楽の作曲者名のみ	<録音>クラシック音楽の作曲者名 <録音>ポピュラー音楽(音楽分類記号:A200~290)の演奏者
	<映像>クラシック音楽に分類される作曲者のみ	<映像>責任表示に準じて入力
内容責任表示標目	クラシック音楽の作曲者名を5タイトル各1まで責任表示標目に入力するものとし無いものが存在	5タイトルまでに収録された内容責任表示に対応して入力
内容責任表示典拠ID	なし	あり

## -4. 「内容タイトルファイルT」データ要素一覧

フィールド名	タグ	\$	R	サブフィールド名
識別情報	000	A	×	データレベル
		L	×	更新レベル
		B	×	最終更新日付
		C	×	内容細目No.(TRC MARC No.)
		D	×	一般的処理データ
		S	×	責任表示ファイルフラグ
		P	×	未収録件数
		W	×	国名コード
		X	×	レコード作成機関名
		Y	×	レコード提供年月日
		Z	×	目録規則
タイトルに関する事項	001 ~ 499	A	×	タイトル
		D	×	部編名, 巻次, 回次, 年次等
		B		タイトル関連情報
タイトル標目	501 ~ 999	A	×	カタカナ形
		R	×	原綴形(全部欧文の場合)
		X	×	ローマ字形 *
		B	×	漢字形<設定のみ>
		F	×	アルファベット・数字を含むカタカナ形
		G		カタカナ形(第2タイトル)
		H		Gのローマ字形 *

注) \*は例示では省略。

## -5. 「内容責任表示ファイルT」データ要素一覧

フィールド名	フィールド識別子	\$	R	サブフィールド名		
識別情報	000	A	×	データレベル		
		L	×	更新レベル		
		B	×	最終更新日付		
		C	×	内容細目No.(TRC MARC No.)		
		D	×	一般的処理データ		
		W	×	国名コード		
		X	×	レコード作成機関名		
		Y	×	レコード提供年月日		
		Z	×	目録規則		
		責任表示に関する事項	001 ~ 499	F		責任表示
				Z		記述形典拠コード
著者標目	501 ~ 999	A		カタカナ形(統一形)		
		B		漢字形(西洋人以外の統一形)		
		R		原綴形(西洋人統一形)		
		G		付記事項(生没年)		
		H		付記事項(専門等)		
		X		ローマ字形 *		
		P		カタカナ形(西洋人の記述に対応する) *		
		Y		カタカナ形(西洋人以外の記述に対応する)		
		Z		Yのローマ字形 *		
		W		Yに対する漢字形<設定のみ>		
		N		統一形典拠コード		

注) \*は例示では省略。

## -6. タグ詳細

**000 識別情報**

フィールド識別子	\$	R	サブフィールド名	録音	映像
000	A	×	データレベル		
	L	×	更新レベル		
	B	×	最終更新日付		
	C	×	内容細目No.(TRC MARC No.)		
	D	×	一般的処理データ		
	S	×	責任表示ファイルフラグ		
	P	×	未収録件数		
	W	×	国名コード		
	X	×	レコード作成機関名		
	Y	×	レコード提供年月日		
	Z	×	目録規則		

**000A データレベル**

MARCの000A(データレベル)に準ずる。

コード	名称
F	確定
M	更新

**000L 更新レベル**

MARCの000L(更新レベル)に準ずる。

**000B 最終更新日付**

MARCの005A(最終更新日付)に準ずる。

**000C 内容細目No.(TRC MARC No.)**

MARCの080A(TRC MARC No.)に準ずる。

**000D 一般的処理データ**

MARCの100A(一般的処理データ)に準ずる。

**000S 責任表示ファイルフラグ**

その内容タイトルファイルが責任表示ファイルを持つとき、“1”を入力する。

000S01 1

**000P 未収録件数**

内容タイトルファイルに入力しなかったタイトル数を入力する。

**1. 入力方法**

内容タイトルファイルは、1ディスク当り99タイトルまで、1MARCにつき5ディスクまでを入力する。

1ディスクに100曲以上収録されている、あるいは1MARC当り6ディスク以上で構成されている場合は、入力しなかったタイトル数を000Pに入力する。

000C01 06905746  
000P01 18

**000W 国名コード**

MARCの801A(国名コード)に準ずる。

**000X レコード作成機関名**

MARCの801B(レコード作成機関名)に準ずる。

**000Y レコード提供年月日**

MARCの801C(レコード提供年月日)に準ずる。

**000Z 目録規則**

MARCの801G(目録規則)に準ずる。

**001 ~ 499**      **タイトルに関する事項**  
**501 ~ 999**      **タイトル標目**

フィールド識別子	\$	R	サブフィールド名	フィールド識別子	\$	R	サブフィールド名	録音	映像
001 ~ 499	A	×	タイトル	501 ~ 999	A	×	カタカナ形		
					R	×	原綴形(全部欧文の場合)		
					X	×	ローマ字形 *		
					F	×	アルファベット・数字を含むカタカナ形		
					G		カタカナ形(第2タイトル)		
					H		Gのローマ字形 *		
001 ~ 499	D	×	部編名, 巻次, 回次, 年次等						
001 ~ 499	B		タイトル関連情報						

注) \*は例示では省略

タイトル標目

**001 ~ 499A**    **タイトル**      **501 ~ 999A**    **カタカナ形**  
**501 ~ 999R**    **原綴形(全部欧文の場合)**  
**501 ~ 999X**    **ローマ字形**  
**501 ~ 999F**    **アルファベット・数字を含むカタカナ形**  
**501 ~ 999G**    **カタカナ形(第2タイトル)**  
**501 ~ 999H**    **Gのローマ字形**

1. 情報源

レーベル面, 解説書, 容器裏, 背, 帯

カタカナ形はその資料から。その資料に読みがない場合は, . - 1.カタカナ表記法, - 3. AV MARCの標目の特徴による。

2. 入力方法

- (1) MARCの**251 ~ 259A**(本タイトル)に準じて情報源の表示通りに入力する。読みはMARCの**551 ~ 559A・R・X・F・G・H**(タイトル標目)に準じて入力する。

ただし, 特殊な読みの表示があっても( )に入れて入力しない。

000C01    0 6 9 0 6 7 5 1

005A01    銀座旋風児

505A01    ギンザ/マイトガイ

505G01    ギンザ/センブウジ

マイトガイ

情報源の表示: 銀座旋風児



- (2) メドレーが収録されている時は3曲まで入力し, 4曲以上は「, ほか」と入力する。「ほか」の読みは入力しない。

曲名と曲名間のコロロン, 波ダッシュ, ハイフンなどの記号は, 情報源の表示通り入力する。曲順を表すa. B. C, 1. 2. 3. 等の序数は入力せず, 曲名をスペースで続ける。

```
000C01    0 6 9 0 0 1 1 2
001A01    オン・ザ・コーナー ニューヨーク・ガール シンキン・ワン・シング・アンド・ドゥーイン
          ・アナザー, ほか
501A01    オン／ザ／コーナー／ニューヨーク／ガール／シンキン／ワン／シング／アンド／ドゥーイン
          ／アナザー
          }
```

メドレーにタイトルが付いている時は, メドレーのタイトルを内容タイトルに入力し, 個々の曲名はタイトル関連情報に入力する。

```
000C01    0 6 9 0 0 1 0 1
001A01    クリスマスソング・メドレー
501A01    クリスマス／ソング／メドレー
001B01    ジングル・ベル 赤鼻のトナカイ 諸人こぞりて, ほか
          }
```

## 3. 内容タイトルとするものの範囲

## (1) 録音資料: 音楽

クラシック曲, 音楽史, 電子音楽(音楽分類が A1 , A910, A050, A060)  
独立した曲名。

## &lt; M A R C &gt;

080A01 06900134  
251A01 ピアノ協奏曲第20番&第26番  
251F01 ヴォルフガング・アマデウス・モーツァルト || 作曲  
677P01 A120  
654B011 協奏曲-ピアノ

## &lt; 内容タイトルファイルT &gt;

001A01 ピアノ協奏曲第20番ニ短調K. 466  
501A01 ピアノ/キョウソウキョク; 20  
002A01 ピアノ協奏曲第26番ニ長調K. 537 《戴冠式》  
502A01 ピアノ/キョウソウキョク; 26/タイカンシキ

## &lt; M A R C &gt;

080A01 06900902  
251A01 歌劇「ノルマ」全曲  
251F01 ヴィンチェンツォ・ベッリーニ || 作曲  
677P01 A155  
654B011 歌劇

## &lt; 内容タイトルファイルT &gt;

001A01 歌劇「ノルマ」全曲  
501A01 カゲキ/ノルマ

## &lt; M A R C &gt;

080A01 06907238  
251A01 ベスト・クラシック100  
251F01 小澤/征爾 || [ほか] 指揮  
251F02 フランス国立管弦楽団 || [ほか] 演奏

## &lt; 内容タイトルファイルT &gt;

001A01 歌劇「カルメン」より第1幕への前奏曲(冒頭)  
501A01 カゲキ/カルメン/ダイイチマク/エノ/ゼンソウキョク/ボウトウ  
501F01 カゲキ/カルメン/ダイ1マク/エノ/ゼンソウキョク/ボウトウ  
}  
012A01 幻想交響曲第4楽章: 断頭台への行進  
512A01 ゲンソウ/コウキョウキョク/ダントウダイ/エノ/コウシン  
}  
101A01 ブランデンブルク協奏曲第2番へ長調BWV1047第3楽章: アレグロ・アッサイ  
601A01 ブランデンブルク/キョウソウキョク; 2  
}  
106A01 セレナーデ第6番ニ長調K239「セレナータ・ノットウルナ」第1楽章: 行進曲マエストーソ  
606A01 セレナーデ; 6/セレナータ/ノットウルナ/コウシンキョク

交響曲, 交響詩, バレエ音楽, 歌劇, 組曲, 歌曲集, 協奏曲等, 一つの作品として作曲されているものの楽章等は入力しない。

## &lt; M A R C &gt;

080A01 0 6 9 0 7 2 1 9  
251A01 ヴァイオリン・ソナタ第9・第10番  
251F01 ルートヴィヒ・ヴァン・ベートーヴェン || 作曲  
677P01 A 1 4 1  
654B01 1 二重奏曲

## &lt; 内容タイトルファイルT &gt;

001A01 ヴァイオリン・ソナタ第9番イ長調作品47《クロイツェル》  
501A01 ヴァイオリン／ソナタ；9／クロイツェル  
002A01 ヴァイオリン・ソナタ第10番ト長調作品96  
502A01 ヴァイオリン／ソナタ；10

情報源の表示: ヴァイオリン・ソナタ第9番イ長調作品47(クロイツェル)

第1楽章: Adagio sostenuto-Presto-Adagio-Tempo	}	← それぞれの楽章は 入力しない
第2楽章: Andante con Variazioni -		
第3楽章: Finale . Presto		
ヴァイオリン・ソナタ第10番ト長調作品96	}	←
第1楽章: Allegro moderato		
第2楽章: Adagio espressivo		
第3楽章: Scherzo . Allegro		
第4楽章: Poco Allegretto-Adagio-Tempo -Allegro-Poco Adagio-Presto		

ポピュラー音楽(音楽分類が A2 , A92 )  
独立した曲名。

## &lt; M A R C &gt;

080A01 06900461  
251A01 アンチェインド・メロディー  
251F01 稲垣潤一 || 歌  
677P01 A290  
654B011 ポピュラー・ミュージックー日本

## &lt; 内容タイトルファイルT &gt;

001A01 Eveの向こう側  
501A01 イヴ／ノ／ムコウガワ  
501F01 Eve／ノ／ムコウガワ  
002A01 夏のクラクション  
502A01 ナツ／ノ／クラクション  
003A01 君だけに  
503A01 キミ／ダケ／ニ  
004A01 たそがれマイ・ラブ～RAINterlude Pt. 1  
504A01 タソガレ／マイ／ラブ／レインターロード／パートワン  
504F01 タソガレ／マイ／ラブ／RAINterlude／Pt1  
005A01 抱きしめてTONIGHT  
505A01 ダキシメテ／トゥナイト  
505F01 ダキシメテ／TONIGHT  
006A01 SHYLIGHTS  
506A01 シャイライツ  
506R01 SHYLIGHTS  
506F01 SHYLIGHTS

}

映画,ミュージカル,テレビドラマ(音楽分類が A261, A262, A267)のサウンドトラックの内容曲

## &lt; M A R C &gt;

080A01 06906575  
251A01 ディープ・ブルー  
251B01 オリジナル・サウンドトラック  
677P01 A261  
654B011 映画音楽

## &lt; 内容タイトルファイルT &gt;

001A01 ハンター  
501A01 ハンター  
002A01 エアウェイヴ  
502A01 エアウェイヴ  
003A01 パタゴニアの浜辺で  
503A01 パタゴニア／ノ／ハマベ／デ  
017A01 ディープ・ブルー  
517A01 ディープ／ブルー

}

純邦楽(音楽分類が A3 )  
独立した曲名。

## &lt; M A R C &gt;

080A01 06901744  
251A01 民謡おほこ集  
251F01 藤堂／輝若 || 唄  
677P01 A370  
654B011 日本民謡

## &lt; 内容タイトルファイル &gt;

001A01 八女の茶山唄  
501A01 ヤメ／ノ／チャヤマウタ  
-----  
002A01 大洲筏流し唄  
502A01 オオズ／イカダナガシウタ  
-----  
003A01 串木野さのさ  
503A01 クシキノ／サノサ  
}

その他の音楽(音楽分類が A4 , A94 )  
独立した曲名。

## &lt; M A R C &gt;

080A01 06902072  
251A01 葉奏α波  
251B01 1 / f のゆらぎ  
677P01 A450  
654B011 実用音楽

## &lt; 内容タイトルファイル &gt;

001A01 小春日和  
501A01 コハル／ビヨリ  
-----  
002A01 ゆげたつ小川  
502A01 ユゲ／タツ／オガワ  
-----  
003A01 T o P l e a s u r e  
503A01 トゥー／プレジャー  
503R01 T o P l e a s u r e  
503F01 T o / P l e a s u r e  
}

体育・遊戯(音楽分類が A 730, A 973)

独立した曲名。

< M A R C >

080A01 0 6 9 0 6 2 9 4

251A01 運動会

677P01 A 9 7 3

654B011 体操

< 内容タイトルファイルT >

001A01 大空にガッツ!

501A01 オオゾラ／ニ／ガッツ

---

002A01 お日さまニコニコお花のマーチ

502A01 オヒサマ／ニコニコ／オハナ／ノ／マーチ

---

003A01 なんでもサンバ

503A01 ナンデモ／サンバ

}

児童音楽・様々なゲーム音楽を集めたもの, 様々なアニメーション音楽を集めたもの(音楽分類が A 990, A 995)

独立した曲名。

< M A R C >

080A01 0 6 9 0 1 4 4 5

251A01 テレビまんが主題歌のあゆみ

677P01 A 9 9 5

654B011 漫画・アニメーション

< 内容タイトルファイルT >

001A01 鉄腕アトム

501A01 テツワン／アトム

---

002A01 鉄人28号

502A01 テツジン／ニジュウハチゴウ

502F01 テツジン／28ゴウ

---

003A01 狼少年ケン

503A01 オオカミショウネン／ケン

}

児童映画・ゲーム音楽,アニメーション(音楽分類が A990, A995)のサウンドトラックについては,内容曲の入力は省略し,内容細目ファイルTは作成しない。

## &lt; M A R C &gt;

080A01 06907146  
251A01 名探偵コナン  
251B01 探偵たちの鎮魂歌  
251B02 オリジナル・サウンドトラック  
677P01 A995  
654B011 漫画・アニメーション  
654B022 映画音楽

## &lt; 内容タイトルファイルTなし &gt;

## (2) 録音資料:音楽以外

落語,浪曲,講談,歌舞伎,能,演劇,映画等の外題・演題。著述物の標題(書名),民話・童話等の標題。

## &lt; M A R C &gt;

080A01 06901520  
251A01 五代目古今亭志ん生名演大全集  
677P01 A560  
654B011 落語

## &lt; 内容タイトルファイルT &gt;

001A01 あくび指南  
501A01 アクビ／シナン  
002A01 うなぎの幫間  
502A01 ウナギ／ノ／タイコ  
502G01 ウナギ／ノ／ホウカン  
003A01 お初徳兵衛  
503A01 オハツ／トクベエ

## &lt; M A R C &gt;

080A01 06900689  
251A01 太宰治傑作集  
677P01 A640

## &lt; 内容タイトルファイルT &gt;

001A01 思ひ出  
501A01 オモイデ  
002A01 桜桃  
502A01 オウトウ

以下のものは入力しない。

記録・効果音の収録内容。

語学,講義・講演,解説の収録されている内容,章の題名等。

詩集,句集,短歌集,漢詩集等の1編ごとの作品タイトル。

## (3) 映像資料

ドラマやアニメーション,ドキュメンタリー作品の第 話等,放送回ごとのタイトル。  
各話タイトルは,タイトル全体にかかるカッコ類ははずし「第 話」等にスペースで続けて入力する。  
「第 話」等については,読みを入力しない。

## &lt; M A R C &gt;

080A01 0 6 9 0 1 2 1 8  
251A01 電車男  
251D01 1  
677C01 7 7 8. 8

## &lt; 内容タイトルファイルT &gt;

001A01 第1話 100万人が見守った恋の行方  
501A01 ヒャクマンニン/ガ/ミマモッタ/コイ/ノ/ユクエ  
501F01 100マンニン/ガ/ミマモッタ/コイ/ノ/ユクエ  
002A01 第2話 初デートへ向け大変身  
502A01 ハツデート/エ/ムケ/ダイヘンシン

## &lt; M A R C &gt;

080A01 0 5 9 0 9 6 9 5  
251A01 おねがいマイメロディ  
251D01 M e l o d y 1  
677W01 K  
677C01 7 7 8. 7 7

## &lt; 内容タイトルファイルT &gt;

001A01 #1 バイオリンが弾けたらイイナ!  
501A01 バイオリン/ガ/ヒケタラ/イイナ  
002A01 #2 勉強ができたらイイナ!  
502A01 ベンキョウ/ガ/デキタラ/イイナ  
003A01 #3 友達がたくさんできたらイイナ!  
503A01 トモダチ/ガ/タクサン/デキタラ/イイナ  
}

童話・民話等の短編集の各タイトル。

## &lt; M A R C &gt;

080A01 0 6 9 0 6 5 4 0  
251A01 日本のおとぎ話  
251D01 1  
677C01 7 7 8. 7 7

## &lt; 内容タイトルファイルT &gt;

001A01 ももたろう  
501A01 モモタロウ  
002A01 かちかちやま  
502A01 カチカチヤマ  
003A01 うらしまたろう  
503A01 ウラシマ/タロウ  
}



## オムニバス映画や短編集の各タイトル

## &lt; M A R C &gt;

080A01 04906738  
 251A01 チャールズ・チャップリン短編集  
 251D01 No. 2  
 677C01 778. 253

## &lt; 内容タイトルファイルT &gt;

T001A01 チャップリンの役者  
 T501A01 チャップリン／ノ／ヤクシャ  
 T002A01 チャップリンの夜通し転宅  
 T502A01 チャップリン／ノ／ヨドオシ／テンタク

児童番組等を構成する歌やお話。

曲名やお話のタイトルは、タイトル全体にかかるカッコ類ははずし「歌」「お話」等の言葉にスペースで続けて入力する。

「歌」「お話」等の読みは入力しない。

## &lt; M A R C &gt;

080A01 06902152  
 251A01 オリジナルソング&ストーリーズ  
 251D01 3  
 251B01 きかんしゃトーマスとなかまたち  
 677W01 K  
 677C01 767. 7

## &lt; 内容タイトルファイルT &gt;

001A01 歌1 じこはおこるさ  
 501A01 ジコ／ワ／オコルサ  
 002A01 歌2 いつもきぼうを  
 502A01 イツモ／キボウ／オ  
 ｝  
 006A01 お話 ゆき  
 506A01 ユキ

音楽の曲名。

録音資料に準ずる。

以下のものは入力しない。

紀行・案内記の地名、遺跡名等

鉄道の路線名、区間の地名等

詩集、句集、短歌集、漢詩集等の1編ごとの作品タイトル

絵画、工芸作品集の収録作品名(絵画のタイトル、工芸品の銘など)

料理解説、実験・工作ものの収録内容

**001 ~ 499D 部編名, 巻次, 回次, 年次等**

## 1. 情報源

レーベル面, 解説書, 容器裏, 背, 帯

## 2. 入力方法

(1) MARCの**251 ~ 259D**(部編名, 巻次, 回次, 年次等)に準じて入力する。

000C01 06900561  
001A01 たけくらべ  
501A01 タケクラベ  
001D01 前編

(2) 1トラックにまとめて表示されている場合は, 表示通りに入力する。

000C01 06903336  
001A01 はだかの王様  
501A01 ハダカノノオウサマ  
001D01 前編・後編

(3) 各巻のタイトルがある場合は, 部編名, 巻次, 回次, 年次等にスペースで続けて入力する。

000C01 06905926  
003A01 芸論列伝  
503A01 ゲイロンノレッツデン  
003D01 其ノ1 対談・桂文楽

(4) 音楽の曲名に付く序数については, 部編名, 巻次, 回次, 年次等として入力しない。曲名に含まれているとみなし**001 ~ 499A**(内容タイトル)に続けて入力する。

000C01 06900459  
008A01 マツケンサンバ2  
508A01 マツケンノサンバノツー  
508F01 マツケンノサンバノ2

000C01 06900531  
011A01 もしかしてPart 2  
511A01 モシカシテノパートツー  
511F01 モシカシテノPart 2

ジャズ等で, 同一曲が数テイクにわたり1枚のCDに収録されている時は, テイク数は部編名, 巻次, 回次, 年次等として入力せず, **001 ~ 499B**(タイトル関連情報)に入力する。

参照 **001 ~ 499B**(タイトル関連情報)

**001 ~ 499B タイトル関連情報**

## 1. 情報源

レーベル面, 解説書, 容器裏, 背, 帯

## 2. 入力方法

(1) MARCの**251 ~ 259B**(タイトル関連情報)に準じて入力する。

000C01	0 6 9 0 0 4 2 5
001A01	第 1 1 集 消えた隊商の民
501A01	キエタ/タイショウ/ノ/タミ
001B01	ソグド商人を探す
002A01	第 1 2 集 草原の王都
502A01	ソウゲン/ノ/オウト
002B01	サマルカンド・ブハラ

(2) クラシック曲の曲名の後ろに表示されている出典名, 楽譜の版, 曲名と同等の大きさで表示されている作曲年はタイトル関連情報に入力する。

000C01	0 6 9 0 1 5 3 0	
001A01	シャコンヌ ニ短調	
501A01	シャコンヌ	
001B01	無伴奏ヴァイオリンのためのパルティータ第 2 番ニ短調 BWV 1 0 0 4 より	出典名
	}	

000C01	0 6 9 0 5 0 1 0	
001A01	交響曲第 7 番ホ長調	
501A01	コウキョウキョク ; 7	
001B01	ノヴァーク版	楽譜の版
000C01	0 6 9 0 2 2 7 4	
001A01	パロディ的な四楽章	
501A01	パロディテキ/ナ/ヨンガクショウ	
501F01	パロディテキ/ナ/4 ガクショウ	
001B01	1 9 3 6	作曲年
002A01	バレエ音楽「創造」	
502A01	バレエ/オンガク/ソウゾウ	
002B01	1 9 4 0	作曲年
	}	

- (3) ジャズ等で、同一曲が数テイクにわたり1枚のCDに収録されている場合は、情報源の表示通りタイトル関連情報を入力する。

000C01 06900115

001A01 モエジャ

501A01 モエジャ

001B01 パート1

---

002A01 モエジャ

502A01 モエジャ

002B01 パート2

---

003A01 ウィーリー

503A01 ウィーリー

003B01 パート1

---

004A01 ウィーリー

504A01 ウィーリー

004B01 パート2

}

000C01 06901056

003A01 星へのきざはし

503A01 ホシ/エノ/キザハシ

003B01 テイク3

}

006A01 ジングルズ

506A01 ジングルズ

006B01 テイク9

}

007A01 デライラ

507A01 デライラ

007B01 テイク4

- (4) 同一曲のカラオケが収録されている場合は、情報源の表示通りタイトル関連情報を入力する。

000C01 06900152

001A01 昼顔

501A01 ヒルガオ

001B01 唄入り

---

002A01 昼顔

502A01 ヒルガオ

002B01 オリジナル・カラオケ

---

003A01 昼顔

503A01 ヒルガオ

003B01 一般用半音下げカラオケ

}

000C01 06903574  
 001A01 砂を噛むように…NAMIDA  
 501A01 スナ／オ／カム／ヨウニ／ナミダ  
 501F01 スナ／オ／カム／ヨウニ／NAMIDA  
 ？  
 003A01 砂を噛むように…NAMIDA  
 503A01 スナ／オ／カム／ヨウニ／ナミダ  
 503F01 スナ／オ／カム／ヨウニ／NAMIDA  
 003B01 I n s t r u m e n t a l

(5) タイトル関連情報が複数ある場合は、リピータブルで入力する。

000C01 06901997  
 001A01 武器を手にかくも熱く燃え、戦士たちよ  
 501A01 ブキ／オ／テ／ニ／カク／モ／アツク／モエ／センシタチ／ヨ  
 001B01 平和のアリア  
 001B02 聖なる降誕日のためのカンタータ  
 002A01 わたしが甘い忘却のうちに心楽しむあいだ  
 502A01 ワタシ／ガ／アマイ／ボウキヤク／ノ／ウチ／ニ／ココロ／タノシム／アイダ  
 002B01 希望のアリア  
 002B02 《薔薇の園》（オラトリオ：ロザリオの聖母）  
 ？

(6) 以下のものはタイトル関連情報として入力しない。

民謡、国歌の国名、地方名、都道府県名、校歌、寮歌の校名、寮名  
 ポピュラー曲のカラオケ用コード表示(B m, Fm等)  
 曲名より小さく表示されている、補足的説明、出典、クラシック曲の作曲年

**001 ~ 499 責任表示に関する事項**  
**501 ~ 999 著者標目**

フィールド識別子	\$	R	サブフィールド名	フィールド識別子	\$	R	サブフィールド名	録音	映像
001 ~ 499	F		責任表示	501 ~ 999	A		カタカナ形(統一形)		
					B		漢字形(西洋人以外の統一形)		
					R		原綴形(西洋人統一形)		
					G		付記事項(生没年)		
					H		付記事項(専門等)		
					X		ローマ字形		
					P		カタカナ形(西洋人の記述に対応する)		
					Y		カタカナ形(西洋人以外の記述に対応する)		
					Z		Yのローマ字形		
	Z		記述形典拠コード		N			統一形典拠コード	

## 著者標目

<b>001 ~ 499F 責任表示</b>	<b>501 ~ 599A カタカナ形(統一形)</b>
<b>001 ~ 499Z 記述形典拠コード</b>	<b>501 ~ 599B 漢字形(西洋人以外の統一形)</b>
	<b>501 ~ 599R 原綴形(西洋人統一形)</b>
	<b>501 ~ 599G 付記事項(生没年)</b>
	<b>501 ~ 599H 付記事項(専門等)</b>
	<b>501 ~ 599X ローマ字形</b>
	<b>501 ~ 599P カタカナ形(西洋人の記述に対応する)</b>
	<b>501 ~ 599Y カタカナ形(西洋人以外の記述に対応する)</b>
	<b>501 ~ 599Z Yのローマ字形</b>
	<b>501 ~ 599N 統一形典拠コード</b>

## 1. 情報源

レーベル面, 解説書, 容器裏, 背, 帯

## 2. 入力方法

- (1) 責任表示及びその役割表示は、後述の3. 内容責任表示とするものの範囲に該当するものをMARCの251～259F, Zに準じて001～499F, Zに入力し、著者標目を751～759に準じて501～999に入力する。責任表示があるファイルには、内容タイトルファイルに必ず000S(責任表示フラグ)を入力する。

注) 内容タイトルファイルと内容責任表示ファイルは別ファイルで、それぞれ同一のタグで対応しているが、以下のタグ用例では、便宜上、タイトルのタグの前に「T」、責任表示のタグの前に「A」を付与し識別するものとする。

T000C01	0 6 9 0 1 2 4 0
T000S01	1
<hr/>	
T001A01	インフルエンザ
T501A01	インフルエンザ
A001F01	ボン／ジュノ    監督, 脚本
A001Z01	1 1 0 0 0 4 1 2 4 7 0 0 0 0 0
A501A01	ボン, ジュノ
A501B01	ボン／ジュノ
A501N01	1 1 0 0 0 4 1 2 4 7 0 0 0 0 0
A001F02	ユン／チェムン    出演
A001Z02	1 1 0 0 0 4 5 9 8 6 2 0 0 0 0
A501A02	ユン, チェムン
A501B02	ユン／チェムン
A501N02	1 1 0 0 0 4 5 9 8 6 2 0 0 0 0
A001F03	コ／スヒ    [ほか] 出演
A001Z03	1 1 0 0 0 4 5 9 8 6 4 0 0 0 0
A501A03	コ, スヒ
A501B03	コ／スヒ
A501N03	1 1 0 0 0 4 5 9 8 6 4 0 0 0 0
<hr/>	
T002A01	夜迷宮
T502A01	ヨルメイキュウ
A002F01	ユー／リクウアイ    製作, 監督, 脚本, 撮影
A002Z01	1 1 0 0 0 4 5 9 8 6 6 0 0 0 0
A502A01	ユー, リクウアイ
A502B01	ユー／リクウアイ
A502N01	1 1 0 0 0 4 5 9 8 6 6 0 0 0 0
A002F02	ナ／レン    出演
A002Z02	1 1 0 0 0 4 5 9 8 6 7 0 0 0 0
A502A02	ナ, レン
A502B02	ナ／レン
A502N02	1 1 0 0 0 4 5 9 8 6 7 0 0 0 0
A002F03	チョウ／チスン    [ほか] 出演
A002Z03	1 1 0 0 0 4 5 9 8 6 8 0 0 0 0
A502A03	チョウ, チスン
A502B03	チョウ／チスン
A502N03	1 1 0 0 0 4 5 9 8 6 8 0 0 0 0
<hr/>	
T003A01	M I R R O R E D M I N D
T503A01	ミラード／マインド
T503R01	M I R R O R E D M I N D

T503F01 M I R R O R E D / M I N D  
 A003F01 石井／聡互 || 製作, 監督, 脚本, 撮影  
 A003Z01 1 1 0 0 0 0 0 6 7 7 9 0 0 0 1  
 A503A01 イシイ, ソウゴ  
 A503B01 石井／聡互  
 A503N01 1 1 0 0 0 0 0 6 7 7 9 0 0 0 0  
 A003F02 市川／実和子 || 出演  
 A003Z02 1 1 0 0 0 3 2 4 9 7 5 0 0 0 0  
 A503A02 イチカワ, ミワコ  
 A503B02 市川／実和子  
 A503N02 1 1 0 0 0 3 2 4 9 7 5 0 0 0 0  
 A003F03 猪俣／ユキ || [ほか] 出演  
 A003Z03 1 1 0 0 0 4 5 9 8 7 4 0 0 0 0  
 A503A03 イノマタ, ユキ  
 A503B03 猪俣／ユキ  
 A503N03 1 1 0 0 0 4 5 9 8 7 4 0 0 0 0

(2) 著者標目は, 1～5タイトルまでに収録された責任表示に対応して入力する。

	1内容タイトルに対応する最大責任表示数	1内容責任表示ファイル当りの最大責任表示標目数
録音資料	1	5
映像資料	6	30

対応するアクセスポイントを入力しなかった責任表示には編集制御Eを入力し, 日本人・東洋人の姓と名の間はスラッシュで区切らず資料の表示通り入力する。



## 1 MARCが1 discで構成される場合

	T000C01	0 6 9 0 4 0 5 4	
1 タイトル目	T001A01	男の明日に	} disc 1
	T501A01	オトコ／ノ／アシタ／ニ	
	T501G01	オトコ／ノ／アス／ニ	
	A001F01	北島／三郎 〓 歌	
	A001Z01	1 1 0 0 0 0 3 2 7 1 0 0 0 0 0	
	A501A01	キタジマ, サブロウ	
	A501B01	北島／三郎	
	A501N01	1 1 0 0 0 0 3 2 7 1 0 0 0 0 0	
2 タイトル目	T002A01	越後海道	
	T502A01	エチゴ／カイドウ	
	A002F01	長保／有紀 〓 歌	
	A002Z01	1 1 0 0 0 2 6 3 9 8 9 0 0 0 0	
	A502A01	ナガホ, ユキ	
	A502B01	長保／有紀	
	A502N01	1 1 0 0 0 2 6 3 9 8 9 0 0 0 0	
3 タイトル目	T003A01	じょんがら恋唄	
	T503A01	ジョンガラ／コイウタ	
	A003F01	川野／夏美 〓 歌	
	A003Z01	1 1 0 0 0 3 4 5 8 2 8 0 0 0 0	
	A503A01	カワノ, ナツミ	
	A503B01	川野／夏美	
	A503N01	1 1 0 0 0 3 4 5 8 2 8 0 0 0 0	
4 タイトル目	T004A01	リンゴのふる里へ	
	T504A01	リンゴ／ノ／フルサト／エ	
	A004F01	和田／青児 〓 歌	
	A004Z01	1 1 0 0 0 4 2 8 4 5 4 0 0 0 0	
	A504A01	ワダ, セイジ	
	A504B01	和田／青児	
	A504N01	1 1 0 0 0 4 2 8 4 5 4 0 0 0 0	
5 タイトル目	T005A01	京都冬化粧	
	T505A01	キョウト／フユゲショウ	
	A005F01	真咲／よう子 〓 歌	
	A005Z01	1 1 0 0 0 2 6 4 3 1 1 0 0 0 0	
	A505A01	マサキ, ヨウコ	
	A505B01	真咲／よう子	
	A505N01	1 1 0 0 0 2 6 4 3 1 1 0 0 0 0	
6 タイトル目	T006A01	駅	
	T506A01	エキ	
	A006F01E	麻生祐 〓 歌	
7 タイトル目	T007A01	室津のあなた	
	T507A01	ムロツ／ノ／アナタ	
	A007F01E	竹川美子 〓 歌	
		}	

## 1 MARCが複数discで構成される場合

	T000C01	0 6 9 0 9 3 8 6	
1タイトル目	T001A01	交響曲第5番《運命》	disc 1
	T501A01	コウキョウキョク ; 5 / ウンメイ	
	A001F01	ベートーヴェン    作曲	
	A001Z01	1 2 0 0 0 0 0 1 9 4 4 0 0 0 3	
	A501A01	ベートーヴェン, ルートヴィヒ・ヴァン	
	A501R01	Beethoven, Ludwig van	
	A501P01	ベートーヴェン	
	A501N01	1 2 0 0 0 0 0 1 9 4 4 0 0 0 0	
2タイトル目	T002A01	交響曲第6番《田園》	disc 2
	T502A01	コウキョウキョク ; 6 / デンエン	
	A002F01	ベートーヴェン    作曲	
	A002Z01	1 2 0 0 0 0 0 1 9 4 4 0 0 0 3	
	A502A01	ベートーヴェン, ルートヴィヒ・ヴァン	
	A502R01	Beethoven, Ludwig van	
	A502P01	ベートーヴェン	
	A502N01	1 2 0 0 0 0 0 1 9 4 4 0 0 0 0	
3タイトル目	T101A01	交響曲第9番《合唱》	disc 3
	T601A01	コウキョウキョク ; 9 / ガッシュヨウ	
	A101F01	ベートーヴェン    作曲	
	A101Z01	1 2 0 0 0 0 0 1 9 4 4 0 0 0 3	
	A601A01	ベートーヴェン, ルートヴィヒ・ヴァン	
	A601R01	Beethoven, Ludwig van	
	A601P01	ベートーヴェン	
	A601N01	1 2 0 0 0 0 0 1 9 4 4 0 0 0 0	
4タイトル目	T201A01	交響曲第100番《軍隊》	disc 4
	T701A01	コウキョウキョク ; 100 / グンタイ	
	A201F01	ハイドン    作曲	
	A201Z01	1 2 0 0 0 0 1 2 6 2 7 0 0 0 1	
	A701A01	ハイドン, フランツ・ヨーゼフ	
	A701R01	Haydn, Franz Joseph	
	A701P01	ハイドン	
	A701N01	1 2 0 0 0 0 1 2 6 2 7 0 0 0 0	
5タイトル目	T202A01	幻想交響曲	disc 5
	T702A01	ゲンソウ / コウキョウキョク	
	A202F01	ベルリオーズ    作曲	
	A202Z01	1 2 0 0 0 0 0 2 2 9 2 0 0 0 1	
	A702A01	ベルリオーズ, エクトル	
	A702R01	Berlioz, Hector	
	A702P01	ベルリオーズ	
	A702N01	1 2 0 0 0 0 0 2 2 9 2 0 0 0 0	
6タイトル目	T301A01	交響曲第40番	disc 6
	T801A01	コウキョウキョク ; 40	
	A301F01E	モーツァルト    作曲	
7タイトル目	T302A01	交響曲第6番《悲愴》	disc 7
	T802A01	コウキョウキョク ; 6 / ヒソウ	
	A302F01E	チャイコフスキー    作曲	

- (3) 内容タイトルによって責任表示が異なる場合のみ、内容責任表示ファイルTに入力する。MARCの責任表示で、内容細目の責任表示が明らかな場合は、内容責任表示ファイルTには入力しない。

## &lt; M A R C &gt;

080A01 0 6 9 0 6 5 3 3  
251A01 ちあきなおみ全曲集  
251F01 ちあき／なおみ || 歌

## &lt; 内容細目ファイルT &gt;

T001A01 雨に濡れた慕情  
T501A01 アメ／ニ／ヌレタ／ボジョウ  
-----  
T002A01 朝がくるまえに  
T502A01 アサ／ガ／クル／マエ／ニ  
-----  
T003A01 四つのお願い  
T503A01 ヨッツ／ノ／オネガイ  
}

## 3. 内容責任表示とするものの範囲

## (1) 録音資料

曲ごとに異なる責任表示で、以下の ~ に該当するものを入力する。  
同一の役割の責任表示が2以上の時は、先頭の1つのみ入力する。

クラシック音楽、音楽史、電子音楽、現代邦楽、教則本のうち対象がクラシック音楽のもの。(音楽分類が A1 , A91 , A050, A060, A390, A451)

曲毎の作曲者。

## &lt; MARC &gt;

080A01 06901293  
251A01 ベスト・クラシック  
251F01 ロイヤル・フィルハーモニー管弦楽団 || [ほか] 演奏  
251F02 サー・チャールズ・マッケラス || [ほか] 指揮  
677P01 A101  
654B011 コレクション

## &lt; 内容細目ファイルT &gt;

T001A01 ツァラトウストラはかく語りき序奏  
T501A01 ツァラトウストラ/ワ/カク/カタリキ/ジョソウ  
A001F01 リヒャルト・シュトラウス || 作曲  
A001Z01 120000287130003  
A501A01 シュトラウス, リヒャルト  
A501R01 S t r a u s s , R i c h a r d  
A501P01 リヒャルト/シュトラウス  
A501N01 120000287130000

---

T002A01 「四季」より協奏曲第1番「春」第1楽章:アレグロ  
T502A01 シキ/キョウソウキョク; 1/ハル  
A002F01 ヴィヴァルディ || 作曲  
A002Z01 120000307240002  
A502A01 ヴィヴァルディ, アントーニョ  
A502R01 V i v a l d i , A n t o n i o  
A502P01 ヴィヴァルディ  
A502N01 120000307240000

---

T003A01 剣の舞  
T503A01 ツルギ/ノ/マイ  
T003B01 ガイーンヌより  
A003F01 ハチャトゥリアン || 作曲  
A003Z01 120000155440003  
A503A01 ハチャトゥリヤーン, アラム・イリイチ  
A503R01 K h a c h a t u r y a n , A r a m I l l i c h  
A503P01 ハチャトゥリアン  
A503N01 120000155440000  
}

曲毎の演奏者は入力しない。

ポピュラー音楽(音楽分類が A2 , A92 )  
曲毎の歌唱者あるいは演奏者。

## &lt; MARC &gt;

080A01 06907241  
251A01 ロカビリー三人男&3人娘  
251F01 伊東/ゆかり || [ほか] 歌  
677P01 A290  
654B011 ポピュラー・ミュージックー日本

## &lt; 内容細目ファイルT &gt;

T001A01 ラブミーテンダー  
T501A01 ラブ/ミー/テンダー

---

T002A01 若いって素晴らしい  
T502A01 ワカイ/ッテ/スバラシイ  
A002F01 伊東/ゆかり || [ほか] 歌  
A002Z01 110002628940000  
A502A01 イトウ, ユカリ  
A502B01 伊東/ゆかり  
A502N01 110002628940000

---

T003A01 オールディーズ・メドレー  
T503A01 オールディーズ/メドレー  
T003B01 バケーション ロコモーション 夢見るシャンソン人形, ほか  
A003F01 伊東/ゆかり || [ほか] 歌  
A003Z01 110002628940000  
A503A01 イトウ, ユカリ  
A503B01 伊東/ゆかり  
A503N01 110002628940000

}

映画,ミュージカル,テレビドラマ(音楽分類が A261, A262, A267)のサウンドトラックの曲毎の  
歌唱者あるいは演奏者。

## &lt; M A R C &gt;

080A01 06903541  
251A01 ピーナッツ  
251B01 オリジナル・サウンドトラック  
251F01 ロケットマン&梅堀淳 || 音楽  
251F02Y ロケットマン&梅堀淳 || 音楽  
251F03 松本/圭司 || [ほか] 演奏  
677P01 A261  
654B011 映画音楽

## &lt; 内容細目ファイルT &gt;

T001A01 メインテーマ  
T501A01 メイン/テーマ  
T001B01 緑の中で  
A001F01 松本/圭司 || ピアノ  
A001Z01 110004008730000  
A501A01 マツモト, ケイジ  
A501B01 松本/圭司  
A501G01 1973~  
A501N01 110004008730000

---

T002A01 怒らないでよみゆきちゃん  
T502A01 オコラナイデヨ/ミュキ/チャン

---

T003A01 ある男の日常  
T503A01 アル/オトコ/ノ/ニチジョウ  
A003F01 近田/潔人 || ギター  
A003Z01 110004654950000  
A503A01 コンダ, キョト  
A503B01 近田/潔人  
A503N01 110004654950000

}

文学又は文学以外の朗読(音楽分類が A 6 4 0 , A 6 5 0 , A 9 6 0 , A 9 6 4 )において,独立した作品の著者・作者名。

## &lt; M A R C &gt;

080A01 0 5 9 1 2 7 5 9  
251A01 〈日本の詩歌〉名作選  
251F01 日下／武史 〓 朗読  
677P01 A 6 4 0

## &lt; 内容細目ファイルT &gt;

T001A01 星と花  
T501A01 ホシ／ト／ハナ  
A001F01 土井／晩翠 〓 著  
A001Z01 1 1 0 0 0 0 6 7 2 4 2 0 0 0 0  
A501A01 ドイ, バンスイ  
A501B01 土井／晩翠  
A501N01 1 1 0 0 0 0 6 7 2 4 2 0 0 0 0  
-----  
T002A01 ああ大和にしあらしかば  
T502A01 アア／ヤマト／ニシ／アラマシカバ  
A002F01 薄田／泣菫 〓 著  
A002Z01 1 1 0 0 0 0 5 4 4 2 5 0 0 0 0  
A502A01 ススキダ, キュウキン  
A502B01 薄田／泣菫  
A502N01 1 1 0 0 0 0 5 4 4 2 5 0 0 0 0  
-----  
T003A01 歡樂  
T503A01 カンラク  
A003F01 蒲原／有明 〓 著  
A003Z01 1 1 0 0 0 0 3 1 5 1 2 0 0 0 0  
A503A01 カンバラ, アリアケ  
A503B01 蒲原／有明  
A503N01 1 1 0 0 0 0 3 1 5 1 2 0 0 0 0

}

以上の ~ 以外の役割の内容責任表示は入力しない。

## (2) 映像資料

MARCの251～259Fに準じて入力する。

## &lt; MARC &gt;

080A01 06900754  
 251A01 PFFアワード  
 251B01 ぴあフィルムフェスティバル  
 677C01 778. 21

## &lt; 内容細目ファイルT &gt;

T001A01 さよならさようなら  
 T501A01 サヨナラ／サヨウナラ  
 A001F01 廣末／哲万 || 監督, 編集  
 A001Z01 110004594450000  
 A501A01 ヒロスエ, ヒロマサ  
 A50B101 廣末／哲万  
 A501N01 110004594450000  
 A001F02 垣原／和成 || 出演  
 A001Z02 110004594460000  
 A501A02 カキハラ, カズナリ  
 A501B02 垣原／和成  
 A501N02 110004594460000  
 A001F03 高橋／泉 || [ほか] 出演  
 A001Z03 110004594470000  
 A501A03 タカハシ, イズミ  
 A501B03 高橋／泉  
 A501G03 1973～  
 A501N03 110004594470000

---

T002A01 くみかえの日  
 T502A01 クミカエ／ノ／ヒ  
 A002F01 吉野／耕平 || 監督, 脚本, 撮影, 編集, CG  
 A002Z01 110004594480000  
 A502A01 ヨシノ, コウヘイ  
 A502B01 吉野／耕平  
 A502G01 1979～  
 A502N01 110004594480000  
 A002F02 岡本／敦 || 出演  
 A002Z02 110004594490000  
 A502A02 オカモト, アツシ  
 A502B02 岡本／敦  
 A502H02 俳優  
 A502N02 110004594490000  
 A002F03 今増／良平 || [ほか] 出演  
 A002Z03 110004594510000  
 A502A03 イママス, リョウヘイ  
 A502B03 今増／良平  
 A502N03 110004594510000



## &lt; MARC &gt;

080\$A01 06900083  
 251A01 レモンのような女  
 251D01 V o l . 1  
 677C01 778. 8

## &lt; 内容細目ファイルT &gt;

T001A01 第1話 離婚結婚  
 T501A01 リコン/ケッコン  
 A001F01 円谷/一 || 監督  
 A001Z01 110001646320000  
 A501A01 ツブラヤ, ハジメ  
 A501B01 円谷/一  
 A501N01 110001646320000  
 A001F02 田波/靖男 || 脚本  
 A001Z02 110000628590000  
 A501A02 タナミ, ヤスオ  
 A501B02 田波/靖男  
 A501N02 110000628590000  
 A001F03 岸/恵子 || 出演  
 A001Z03 110000320270000  
 A501A03 キシ, ケイコ  
 A501B03 岸/恵子  
 A501N03 110000320270000  
 A001F04 入川/保則 || [ほか] 出演  
 A001Z04 110004577070000  
 A501A04 イリカワ, ヤスノリ  
 A501B04 入川/保則  
 A501N04 110004577070000

---

T002A01 第2話 私は私  
 T502A01 ワタクシ/ワ/ワタクシ  
 T002B01 アクチュアルな女  
 A002F01 実相寺/昭雄 || 監督  
 A002Z01 110000484580000  
 A502A01 ジッソウジ, アキオ  
 A502B01 実相寺/昭雄  
 A502N01 110000484580000  
 A002F02 泉/大八 || 原作, 脚本  
 A002Z02 110000084810000  
 A502A02 イズミ, ダイハチ  
 A502B02 泉/大八  
 A502N02 110000084810000  
 A002F03 岸/恵子 || 出演  
 A002Z03 110000320270000  
 A502A03 キシ, ケイコ  
 A502B03 岸/恵子  
 A502N03 110000320270000  
 A002F04 高橋/幸治 || [ほか] 出演  
 A002Z04 110004577120000  
 A502A04 タカハシ, コウジ

A502B04 高橋／幸治  
A502N04 1 1 0 0 0 4 5 7 7 1 2 0 0 0 0

## . コード化情報ファイルT

### -1. 概略

コード化情報ファイルTは、TRC MARC / Tタイプ(和書・AV・洋書)・典拠ファイルT・内容細目ファイルT・目次情報ファイルTにおいて、コード(数字もしくはアルファベット)であらわされているものについて、コードと名称をまとめ、各図書館システムの中でコードではなく、文字列で表示されるよう意図して作成したファイルである。

フィールド	\$	R	サブフィールド名
該当タグのフィールド	*		コード
	U		名称

\*は各該当タグのサブフィールド

ここではTRC AV MARC / Tタイプにおいて使用するコードを掲載する。

## -2. コード化情報使用タゲー覧

コード化情報名	MARC / 周辺 ファイルの フィールド 識別子	\$	MARC / 周辺ファイルの サブフィールド名	MARC			典拠				内容 タイトル	内容 責任表示	目次 情報	学習 件名		
				和 書	A V	洋 書	人 名	団 体名	全 集	シ リ ー ズ					出 版 者	件 名
データレベル	000	A	データレベル													
MARC種別	001	A	MARC種別													
周辺ファイルの種類	003	A	周辺ファイルの種類													
言語コード	101	A	テキストの言語													
		C	原書の言語													
		D	翻訳にあたって使用したテキストの言語													
		E	字幕の言語													
		F	音声の言語													
		国名コード	102	A	出版国											
		C	映画の製作国<AV>													
資料種別	121	A	資料種別													
		I	付属資料の資料種別													
資料形式		B	資料形式													
利用対象		C	利用対象													
利用対象<AV>		D	利用対象<AV>													
刊行形態区分		E	刊行形態区分													
流通コード		G	流通コード													
装丁コード		H	装丁コード													
特殊な刊行形態区分		K	特殊な刊行形態区分													
ベルグループコード		L	ベルグループコード													
ストックブックスコード		M	ストックブックスコード													
著作権コード	141	A	著作権コード<AV>													
		B	付属資料の著作権コード													
VT識別コード	151	A	VT識別コード<AV>													
画像仕様		B	画像仕様<AV>													
記録層		C	記録層<AV>													
CD規格		G	CD規格<AV>													
地理区分	315	A	地理区分													
種別	350	A	種別													
地域コード〔予定〕	665	N	地域コード〔予定〕													
ジャンル名<和書>	669	A	ジャンル名<和書>													
ジャンル名<AV録音>		B	ジャンル名<AV録音>													
ジャンル名<AV映像>		C	ジャンル名<AV映像>													
別置記号	677	W	別置記号													
		678	W	シリーズの別置記号〔予定〕												
		679	W	多巻ものの各巻の別置記号												
		236	J	全集の別置記号												
		237	J	シリーズの別置記号〔予定〕												
出典資料コード	802	B	出典資料コード(カタカナ形)													
		D	出典資料コード(漢字形)													
		F	出典資料コード(概念)													
出自		H	出自													

注) 同一のコードを使用している場合も、各タグ毎にコード化情報を提供する。

注)   は、AV以外なのでここでは対象外である。

### -3. コード化情報コード一覧

注) AV MARCにおいて使用するコードのみ。

注)            は、累積AV MARC対象外のコード。

#### 1. データレベル(AV MARC・典拠・内容:000A)

コード	名称
F	確定
M	更新
P	近刊

#### 2. MARC種別(AV MARC:001A)

コード	名称
A	新刊流通図書掲載
B	新刊流通図書非掲載
C	新刊見本もれ・コミック
D	旧新刊流通図書
E	図書館蔵書(東京遡及)4年以内
F	図書館蔵書(東京遡及)5年以前
G	図書館蔵書(大阪遡及)4年以内
H	図書館蔵書(大阪遡及)5年以前
I	旧既刊書
J	TRC MARC非累積(コミック)
L	TRC MARC非累積(図書)
M	TRC MARC非累積(AV)
N	TRC MARC非累積(洋書)
O	TRC MARC非累積(中国書)
P	洋書
Q	AV録音
R	AV映像掲載
S	AV映像非掲載
T	AV旧映像

#### 3. 周辺ファイルの種類(AV MARC:003A)

コード	名称
A	内容細目ファイル作成中
B	内容細目ファイル有
C	目次情報ファイル作成中
D	目次情報ファイル有
E	学習件名ファイル作成中
F	学習件名ファイル有

## 4. 言語コード(AV MARC: 101E, 101F)

コードは「MARC21 Code List for Languages」に準拠している。ただし、“for”(外国語)はTRC独自のコードである。

コード	言語
aar	Afar
abk	Abkhaz
ace	アチェー語
ach	Acoli
ada	Adangme
ady	Adygei
afa	セム・ハム諸語
afh	Afrihili(Artificial language)
afr	アフリカーンス語
aka	アカン語
akk	アッカド語
alb	アルバニア語
ale	アレウト語
alg	アルゴンキアン語族
amh	アムハラ語
ang	古期英語
apa	アパッチ語族
ara	アラビア語
arc	アラム語
arg	Aragonese Spanish
arm	アルメニア語
arn	Mapuche
arp	アラパホー語
art	人工諸語
arw	アラワク語
asm	アッサム語
ast	Bable
ath	アサバスカン語族
aus	Australian languages
ava	アヴァル語
ave	アヴェスタ語
awa	Awadhi
aym	アイマラ語
aze	アゼルバイジャン語
bad	Banda
bai	Bamileke languages
bak	バシキール語
bal	バルーチー語
bam	バンバラ語
ban	バリ語
baq	バスク語
bas	Basa
bat	バルト諸語
bej	ベジャ語
bel	Belarusian

コード	言語
bem	ベンバ語
ben	ベンガル語
ber	ベルベル語族
bho	ボージプリー語
bih	Bihari
bik	ビコル語
bin	Bini
bis	Bislama
bla	Siksika
bnt	バントゥ諸語
bos	Bosnian
bra	Braj
bre	ブルトン語
btk	バタク語
bua	Buriat
bug	ブギ語
bul	ブルガリア語
bur	ビルマ語
cad	カドー語
cai	中米インディアン諸語
car	カリブ語
cat	カタロニア語
cau	コーカサス諸語
ceb	セブ語
cel	ケルト語族
cha	チャモロ語
chb	チブチャ語
che	チェチェン語
chg	チャガタイ語
chi	中国語
chk	Truk
chm	Mari
chn	ビーチ・ラ・マー 等
cho	チョクトー語
chp	Chipewyan
chr	チェロキー語
chu	教会スラブ語
chv	チュヴァシ語
chy	シャイアン語
cmc	Chamic languages
cop	コプト語
cor	コーンウォール語
cos	Corsican
cpe	英語が基盤の混成語・混合語
cpf	仏語が基盤の混成語・混合語
cpp	葡語が基盤の混成語・混合語
cre	クリー語
crh	Crimean Tatar
crp	その他の混成語・混合語
cus	クシ諸語

コード	言語
cze	チェコ語
dak	ダコタ語
dan	デンマーク語
dar	Dargwa
day	ダヤク語
del	デラウェア語
den	Slave
dgr	Dogrib
din	デインカ語
div	Divehi
doi	Dogri
dra	ドラヴィダ諸語
dua	Duala
dum	中世オランダ語
dut	オランダ語
dyu	Dyula
dzo	ゾンカ語
efi	エフィク語
egy	エジプト語
eka	Ekajuk
elx	エラム語
eng	英語
enm	中世英語
epo	エスペラント
est	エストニア語
ewe	エウエ語
ewo	Ewondo
fan	Fang
fao	フェロー語
fat	ファンティー語
fey	Frisian
fij	フィジー語
fin	フィンランド語
fiu	フィン・ウゴル諸語
fon	Fon
for	外国語
fre	フランス語
frm	中世フランス語
fro	古フランス語
fry	フリジア語
ful	フラ語
fur	Friulian
gaa	ガ語
gay	Gayo
gba	バヤ語
gem	ゲルマン諸語
geo	グルジア語
ger	ドイツ語
gez	エチオピア語
gil	キリバス語



コード	言語
gla	Scottish Gaelic
gle	アイルランド語
glg	ガリシア語
glv	マン島語
gmh	中高ドイツ語
goh	古高ドイツ語
gon	ゴーンディー語
gor	ゴロンタロ語
got	ゴート語
grb	Grebo
grc	古代ギリシア語
gre	現代ギリシア語
grn	グアラニー語
guj	グジャラーティー語
gwi	Gwichin
hai	ハイダ語
hat	Haitian French Creole
hau	ハウサ語
haw	ハワイ語
heb	ヘブライ語
her	ヘレロ語
hil	Hiligaynon
him	Himachali
hin	ヒンディー語
hit	Hittite
hmn	Hmong
hmo	Hiri Motu
hun	ハンガリー語
hup	アタパスカ語
iba	イバン語
ibo	イボ語
ice	アイスランド語
ido	イド語
iii	Sichuan Yi
ijo	Iio
iku	Inuktitut
ile	Interlingue
ilo	イロカノ語
ina	インターリングア
inc	インド諸語
ind	インドネシア語
ine	印欧諸語
inh	Ingush
ipk	Inupiaq
ira	イラン諸語
iro	イロコイ語族
ita	イタリア語
jav	ジャワ語
jpn	日本語
jpr	Judeo - Persian

コード	言語
jrb	Judeo - Arabic
kaa	カラ・カルパク語
kab	カビル語
kac	カチン語
kal	kalatdlisut
kam	カンバ語
kan	カンナダ語
kar	カレン語
kas	カシミール語
kau	カヌリ語
kaw	Kawi
kaz	カザフ語
kbd	Kabardian
kha	Khasi
khi	コイサン諸語
khm	クメール語
kho	Khotanese
kik	キクコ語
kin	キンヤルワンダ語, ルワンダ語
kir	キルギス語
kmb	Kimbundu
kok	コンカニー語
kom	Komi
kon	コンゴ語
kor	朝鮮語
kos	Kusaie
kpe	クペレ語
kro	クルー語
kru	クルク語
kua	Kuanyama
kum	Kumyk
kur	クルド語
kut	クテナイ語
lad	ラジノ語
lah	ラフンダー語
lam	Lamba
lao	ラオ語
lat	ラテン語
lav	ラトビア語
lez	Lezgian
lim	Limburgish
lin	リンガラ語
lit	リトアニア語
lol	モンゴ語
loz	Lozi
ltz	Letzeburgesch
lua	Luba - Lulua
lub	ルバ語
lug	ガンダ語
lui	ルイセニョ語

コード	言語
lun	Lunda
luo	ルオ語
lus	ルシャイ語
mac	マケドニア語
mad	マドゥラ語
mag	Magahi
mah	マーシャル語
mai	Maithili
mak	マカッサル語
mal	マラヤーラム語
man	マンデインゴ語
mao	マオリ語
map	オーストロ・ネシア語
mar	マラーティー語
mas	マサイ語
may	マライ語
mdr	マンダル語
men	メンデ語
mga	Irish, Middle(ca. 1100 - 1550)
mic	ミクマク語
min	ミナンカバウ語
mis	その他の言語
mkh	モン・クメール諸語
mlg	マラガシ語
mlt	マルタ語
mnc	Manchu
mni	Manipuri
mno	マノボ語
moh	モーホーク語
mol	モルドバ語
mon	蒙古語
mos	Moore
mul	多言語
mun	ムンダ諸語
mus	クリーク語
mwr	Marwari
myn	マヤ語
nah	ナワトル語
nai	北米インディアン諸語
nap	Neapolitan Italian
nau	ナウル語
nav	ナヴァホ語
nbl	Ndebele(South Africa)
nde	マタベレ語
ndo	Ndonga
nds	Low German
nep	ネパール語
new	ネワール語
nia	Nias
nic	ニジェール・コルドファン諸語

コード	言語
niu	ニウーエイ語
nog	Nogai
non	古期スカンジナビア語
nor	ノルウェー語
nso	Northern Sotho
nub	ヌバ語
nya	ニャンジャ語
nym	ムエジ語
nyn	Nyankole
nyo	Nyoro
nzi	Nzima
oci	Occitan(post - 1500)
oji	オジブワ語
ori	オリヤー語
orm	Oromo
osa	オーセージ語
oss	オセット語
ota	オスマントルコ語
oto	オトミ語族
paa	パプア諸語
pag	パンガシナーン語
pal	パラヴィー語
pam	パンパンガ語
pan	パンジャブ語
pap	パピアメント
pau	パラオ語
peo	古代ペルシア語
per	ペルシア語
phi	Philippine (Other)
phn	フェニキア語
pli	パーリ語
pol	ポーランド語
pon	Ponape
por	ポルトガル語
pra	プラークリット諸語
pro	古期プロヴァンス語
pus	パシュトー語
que	キチュワ語
raj	ラージャスターニー語
rap	ラパヌーイ語
rar	Rarotongan
roa	ロマンス諸語
roh	レトロマン語
rom	ロマニ語
rum	ルーマニア語
run	ルンディ語
rus	ロシア語
sad	サンダウェ語
sag	サンゴ語
sah	Yakut

コード	言語
sai	南米インディアン諸語
sal	サリシュ語族
sam	サマリア語
san	サンスクリット
sas	ササク語
sat	サンターリー語
scc	セルビア語
sco	スコットランド語
scr	クロアチア語
sel	セリクブ語
sem	セム諸語
sga	Irish, Old (to 1100)
sgn	手まね言語
shn	シャン語
sid	Sidamo
sin	シンハラ語
sio	スー語族
sit	シナ・チベット諸語
sla	スラブ諸語
slo	スロバキア語
slv	スロヴェニア語
sma	Southern Sami
sme	Northern Sami
smi	Sami
smj	Lule Sami
smn	Inari Sami
smo	サモア語
sms	Skolt Sami
sna	ショナ語
snd	シンド語
snk	ソニンケ語
sog	ソグド語
som	ソマリ語
son	Songhai
sot	ソト語
spa	スペイン語
srd	サルディニア語
srr	Serer
ssa	ナイロ・サハラ諸語
ssw	スワージ語
suk	Sukuma
sun	スンダ語
sus	スス語
sux	シュメール語
swa	スワヒリ語
swe	スウェーデン語
syr	シリア語
tah	タヒチ語
tai	タイ諸語
tam	タミル語

コード	言語
tat	タタール語
tel	テルグ語
tem	Temne
ter	Terena
tet	Tetum
tgk	タジク語
tgl	タガログ語
tha	タイ語
tib	チベット語
tig	ティグレ語
tir	ティグリニア語
tiv	ティブ語
tkl	トケラウ語
tli	トリングット語
tmh	タマシェク語
tog	トンガ語(ニアサ)
ton	Tongan
tpi	Tok Pisin
tsi	チムシュ語
tsn	ツワナ語
tso	Tsonga
tuk	トルクメン語
tum	Tumbuka
tup	Tupi Languages
tur	トルコ語
tut	アルタイ諸語
tvl	ツバル語
twi	トウィ語
tyv	Tuvinian
udm	Udmurt
uga	ウガリット語
uig	ウイグル語
ukr	ウクライナ語
umb	アンブンドゥ語
und	言語名不明
urd	ウルドゥ語
uzb	ウズベク語
vai	ヴァイ語
ven	ベンダ語
vie	ベトナム語
vol	Volapuk
vot	ヴォート語
wak	ワカシ語族
wal	Walamo
war	Waray
was	Washo
wel	ウェールズ語
wen	ソルビア語族
wln	ワロン語
wol	ウォロフ語

コード	言語
xal	Kalmyk
xho	コーサ語
yao	ヤオ語
yap	ヤップ語
yid	イディッシュ語
yor	ヨルバ語
ypk	Yupik languages
zap	ザポテック語
zen	Zenaga
zha	Zhuang
znd	Zande
zul	ズールー語
zun	ズニ語

## 5. 国名コード(AV MARC:102C)

注) ISO3166 - 1;JISX0304:1999

コード	国名
AD	アンドラ公国
AE	アラブ首長国連邦
AF	アフガニスタン・イスラム国
AG	アンチグア・バーブーダ
AI	アンギラ
AL	アルバニア共和国
AM	アルメニア共和国
AN	オランダ領アンティル
AO	アンゴラ共和国
AQ	南極
AR	アルゼンチン共和国
AS	米領サモア
AT	オーストリア共和国
AU	オーストラリア
AW	アルバ
AZ	アゼルバイジャン共和国
BA	ボスニア・ヘルツェゴビナ
BB	バルバドス
BD	バングラデシュ人民共和国
BE	ベルギー王国
BF	ブルキナファソ
BG	ブルガリア共和国
BH	バーレーン国
BI	ブルンジ共和国
BJ	ベナン共和国
BM	バミューダ諸島
BN	ブルネイ・ダルサラーム国
BO	ボリビア共和国
BR	ブラジル連邦共和国
BS	バハマ国

コード	国名
BT	ブータン王国
BV	ブーベ島
BW	ボツワナ共和国
BY	ベラルーシ共和国
BZ	ベリーズ
CA	カナダ
CC	ココス諸島
CD	コンゴ民主共和国
CF	中央アフリカ共和国
CG	コンゴ共和国
CH	スイス連邦
CI	コートジボアール共和国
CK	クック諸島
CL	チリ共和国
CM	カメルーン共和国
CN	中華人民共和国
CO	コロンビア共和国
CR	コスタリカ共和国
CU	キューバ共和国
CV	カーボベルデ共和国
CX	クリスマス島
CY	キプロス共和国
CZ	チェコ共和国
DE	ドイツ連邦共和国
DJ	ジブチ共和国
DK	デンマーク王国
DM	ドミニカ国
DO	ドミニカ共和国
DZ	アルジェリア民主人民共和国
EC	エクアドル共和国
EE	エストニア共和国
EG	エジプト・アラブ共和国
EH	西サハラ
ER	エリトリア国
ES	スペイン
ET	エチオピア連邦民主共和国
FI	フィンランド共和国
FJ	フィジー共和国
FK	フォークランド(マルビナス)諸島
FM	ミクロネシア連邦
FO	フェロー諸島
FR	フランス共和国
GA	ガボン共和国
GB	グレートブリテンおよび北部アイルランド連合王国(英国)
GD	グレナダ
GE	グルジア
GF	フランス領ギアナ
GH	ガーナ共和国
GI	ジブラルタル
GL	グリーンランド



コード	国名
GM	ガンビア共和国
GN	ギニア共和国
GP	グアドループ島
GQ	赤道ギニア共和国
GR	ギリシア共和国
GS	南ジョージア島・南サンドイッチ諸島
GT	グアテマラ共和国
GU	グアム
GW	ギニアビサウ共和国
GY	ガイアナ協同共和国
HK	香港特別行政区(ホンコン)
HM	ヘッド島・マクドナルド諸島
HN	ホンジュラス共和国
HR	クロアチア共和国
HT	ハイチ共和国
HU	ハンガリー共和国
ID	インドネシア共和国
IE	アイルランド
IL	イスラエル国
IN	インド
IO	英領インド洋地域
IQ	イラク共和国
IR	イラン・イスラム共和国
IS	アイスランド共和国
IT	イタリア共和国
JM	ジャマイカ
JO	ヨルダン・ハシミテ王国
JP	日本国
KE	ケニア共和国
KG	キルギス共和国
KH	カンボジア王国
KI	キリバス共和国
KM	コモロ・イスラム連邦共和国
KN	セントクリストファー・ネイビス
KP	北朝鮮 = 朝鮮民主主義人民共和国
KR	大韓民国
KW	クウェート国
KY	ケイマン諸島
KZ	カザフスタン共和国
LA	ラオス人民民主共和国
LB	レバノン共和国
LC	セントルシア
LI	リヒテンシュタイン公国
LK	スリランカ民主社会主義共和国
LR	リベリア共和国
LS	レソト王国
LT	リトアニア共和国
LU	ルクセンブルク大公国
LV	ラトビア共和国
LY	社会主義人民リビア・アラブ国

コード	国名
MA	モロッコ王国
MC	モナコ公国
MD	モルドバ共和国
MG	マダガスカル共和国
MH	マーシャル諸島共和国
MK	マケドニア旧ユーゴスラビア共和国
ML	マリ共和国
MM	ミャンマー連邦
MN	モンゴル国
MO	マカオ(澳門)
MP	北マリアナ諸島
MQ	マルチニーク島
MR	モーリタニア・イスラム共和国
MS	モンセラット
MT	マルタ共和国
MU	モーリシャス共和国
MV	モルディヴ共和国
MW	マラウイ共和国
MX	メキシコ合衆国
MY	マレーシア
MZ	モザンビーク共和国
NA	ナミビア共和国
NC	ニューカレドニア
NE	ニジェール共和国
NF	ノーフォーク島
NG	ナイジェリア連邦共和国
NI	ニカラグア共和国
NL	オランダ王国
NO	ノルウェー王国
NP	ネパール王国
NR	ナウル共和国
NU	ニウエ
NZ	ニュージーランド
OM	オマーン国
PA	パナマ共和国
PE	ペルー共和国
PF	フランス領ポリネシア
PG	パプアニューギニア
PH	フィリピン共和国
PK	パキスタン・イスラム共和国
PL	ポーランド共和国
PM	サンピエール島・ミクロン島
PN	ピトケアン島
PR	プエルトリコ
PT	ポルトガル共和国
PW	パラオ共和国
PY	パラグアイ共和国
QA	カタール国
RE	レユニオン
RO	ルーマニア

コード	国名
RU	ロシア連邦
RW	ルワンダ共和国
SA	サウジアラビア王国
SB	ソロモン諸島
SC	セイシェル共和国
SD	スーダン共和国
SE	スウェーデン王国
SG	シンガポール共和国
SH	セントヘレナ島
SI	スロベニア共和国
SJ	スバルバル諸島・ヤンマイエン島
SK	スロバキア共和国
SL	シエラレオネ共和国
SM	サンマリノ共和国
SN	セネガル共和国
SO	ソマリア民主共和国
SR	スリナム共和国
ST	サントメ・プリンシペ民主共和国
SV	エルサルバドル共和国
SY	シリア・アラブ共和国
SZ	スワジランド王国
TC	タークス諸島・カイコス諸島
TD	チャド共和国
TF	フランス領極南諸島
TG	トーゴ共和国
TH	タイ王国
TJ	タジキスタン共和国
TK	トケラウ諸島
TM	トルクメニスタン
TN	チュニジア共和国
TO	トンガ王国
TP	東ティモール
TR	トルコ共和国
TT	トリニダード・トバゴ共和国
TV	ツバル
TW	台湾(台湾)
TZ	タンザニア連合共和国
UA	ウクライナ
UG	ウガンダ共和国
UM	米領太平洋諸島
US	アメリカ合衆国(米国)
UY	ウルグアイ東方共和国
UZ	ウズベキスタン共和国
VA	バチカン市国
VC	セントビンセントおよびグレナディーン諸島
VE	ベネズエラ共和国
VG	英領バージン諸島
VI	米領バージン諸島
VN	ベトナム社会主義共和国
VU	バヌアツ共和国

コード	国名
WF	ワリス・フテyna諸島
WS	サモア独立国
XX	出版地不明
YE	イエメン共和国
YT	マイヨット島
YU	ユーゴスラビア連邦共和国
ZA	南アフリカ共和国
ZM	ザンビア共和国
ZW	ジンバブエ共和国

## 6. 資料種別(AV MARC: 121A, 121I)

コード	名称
A0	図書
B0	書写資料
C0	地図資料
D0	楽譜
E0	録音資料
E1	CT
E2	CD
E3	レコード
E4	ミニディスク
F0	映像資料
F1	LD
F2	VT(VHS)
F3	DVD
G0	静止画資料
H0	電子資料
I0	博物資料
J0	点字資料
J1	点字資料(墨字併記)
K0	マイクロ資料
L0	逐次刊行物

## 7. 利用対象(AV MARC:121D)

コード	名称
A	視覚障害者用
B	聴覚障害者用
C	視聴覚障害者用
D	学校教材用
E	語学教材用
F	資格試験用
G	R指定PG - 12
H	R指定R - 15, 旧R指定(1998年5月まで)
I	R指定R - 18, 旧成人映画(1998年5月まで)

## 8. 流通コード(AV MARC:121G)

コード	名称
A	出版取次店不扱い
B	地方小出版流通センター扱い
C	図書館流通センター関連商品
E	単行本だが『週刊新刊全点案内』全集ページに掲載
F	新規(『週刊新刊全点案内』新継続・全集ページ初掲載商品)
H	出版社廃業
J	東京官書普及官報販売所扱い
K	日本キリスト教書販売扱い
L	4情報源不揃い
Q	星光堂発注分
T	トーハン扱い
U	図書館流通センター専売商品
W	期間遅れ(『週刊新刊全点案内』発行月より4ヶ月以前の発行の『週刊新刊全点案内』掲載図書)
X	絶版

9. 装丁コード(AV MARC: **121H**)

コード	名称
01	革装
02	布装
03	和装
04	フランス綴じ
05	ホルダー入り
06	帙入
07	化粧箱入り
08	袋綴つき
09	型紙つき
10	ソフトカバー
11	リング綴じ
12	バインダー式
13	中綴じ
14	無線綴じ
15	両開き本
16	厚紙絵本
17	ジャケット裏に情報あり
18	変型本
19	おまけつきの図書
20	しかけがある図書
51	紙製
52	トールケース
53	ジュエルケース
54	化粧箱入
55	ケースなし
56	変形ケース
57	スリムケース
58	デジパック

10. 著作権コード(AV MARC: **141A**)

コード	名称
P1	上映・館内利用・館外貸出し可
P2	館内利用・館外貸出しのみ可
P3	上映・館内利用のみ可
P4	館内利用のみ可
P5	上映のみ可
P6	館外貸出しのみ可

11. 付属資料の著作権コード(AV MARC: **141B**)

コード	名称
P0	館外貸出し可(ロゴマーク)
P1	上映・館内利用・館外貸出し可
P2	館内利用・館外貸出しのみ可
P3	上映・館内利用のみ可
P4	館内利用のみ可
P5	上映のみ可
P6	館外貸出しのみ可
P9	館外貸出し可(図書)
R0	館外貸出し不可(ロゴマーク)
R9	館外貸出し不可(図書)

12. VT識別コード(AV MARC: **151A**)

コード	名称
BI	2カ国語版
HU	吹替え版
JI	字幕版

13. 画像仕様(AV MARC: **151B**)

コード	名称
BW	モノクロ
ST	スタンダードサイズ
WS	ワイドサイズ

14. 記録層(AV MARC: **151C**)

コード	名称
S	片面
W	両面

15. CD規格(AV MARC: **151G**)

コード	名称
A	エンハンスト
B	エクストラ
C	CDテキスト
D	コピーコントロールCD
E	レーベルゲートCD
F	シースルーディスク
G	Super Audio CD
H	Hybrid Disc
X	その他のCD規格

16. ジャンル名 録音 (AV MARC: **669B**)

コード	名称
111	歌謡曲
119	TV主題歌・CMソング・スポーツテーマ
121	ヤング・ポップス
131	ニュー・ミュージック
139	グループサウンズ
141	カラオケ
211	民謡
212	純邦楽
219	吟詠・朗詠・浪曲
311	アニメ
312	童謡
313	童話
314	TV幼児番組
321	教材・実用
322	一般教養
411	イージー・リスニング
419	ラテン・ハワイアン・マーチ
421	サウンドトラック
429	映画サウンドトラック以外・オムニバス
511	ポピュラー
519	シャンソン・カンツォーネ・ボサノバ
611	ロック
621	ソウル・R & B・ブルース
629	洋楽ディスコ・ハウス・ヒップホップ
711	ジャズ
712	ジャズ・ボーカル
721	フュージョン
811	交響曲
812	管弦楽曲
813	協奏曲
814	器楽曲
815	室内楽曲
816	歌曲・オペラ
817	宗教曲
818	ホーム・ミュージック
819	現代音楽・オムニバス
999	その他



## 17. ジャンル名 映像 (AV MARC: 669C)

コード	名称
010	博物館 / 図書館など
020	コンピュータ / 情報科学
030	哲学 / 心 / 道徳 / 宗教
040	歴史 / 人物
050	紀行・案内
060	社会
070	教育
080	自然
090	医療
100	テクノロジー / 産業
110	生活
120	芸術
130	BGV
140	音楽
150	舞踊 / バレエ
160	歌舞伎 / 人形劇など
170	映画
180	日本映画
18A	日本アクション / スペクタクル
18B	日本戦争 / 反戦
18C	日本ホラー / サスペンス / ミステリー
18D	日本SF / ファンタジー
18E	日本時代劇 / 歴史劇
18F	日本コメディ
18G	日本ラブ・ストーリー
18H	日本ミュージカル
18I	日本人間ドラマ
18J	日本文芸 / アート
190	外国映画
19A	外国アクション / スペクタクル
19B	外国戦争 / 反戦
19C	外国ホラー / サスペンス / ミステリー
19D	外国SF / ファンタジー
19E	外国時代劇 / 西部劇 / 歴史劇
19F	外国コメディ
19G	外国ラブ・ストーリー
19H	外国ミュージカル
19I	外国人間ドラマ
19J	外国文芸 / アート
200	アニメーション
210	日本のドラマ
220	外国のドラマ
230	スポーツ
240	娯楽 / 趣味 / 大衆演芸
250	語学
260	文学
510	児童映画 / アニメーション
520	児童

## 18. 別置記号(AV MARC:677W)

コード	名称
A	旅行案内書・地図
B	文庫
G	学習参考書・問題集
H	ポルノ
K	児童図書
M	楽譜
Q	雑誌
R	参考図書
S	資格試験参考書・問題集
T	展覧会図録

## . 付則(文字種取り扱い)

### -1. 漢字

- (1) 原則として所定の情報源に使用されている字体で入力する。
- (2) 楷書以外の書体は楷書体に改める。
- (3) 原則としてJIS内字(JIS C 6226 - 1978年版 漢字コード表 第1・第2水準)にある文字は使用する。

#### 使用している新字・旧字例

#### 使用している親字・異体字例

灯(新字)	燈(旧字)	島(親字)	嶋(別字)
竜(新字)	龍(旧字)	峰(親字)	峯(本字)
溪(新字)	溪(旧字)	檜(親字)	桧(俗字)
蚩(新字)	螿(旧字)	学(親字)	孝(俗字)
衛(新字)	衛(旧字)	館(親字)	館(俗字)
恒(新字)	恆(旧字)	準(親字)	準(俗字)
辺(新字)	邊(旧字)	富(親字)	富(俗字)*
条(新字)	條(旧字)	淵(親字)	淵(俗字)*

注) 2004年以前作成のMARC・典拠ファイル・内容細目ファイルにおいては、旧字体は新字体に統一している。

注) \*は2004年以前は例外的に親字に統一していた文字。

- (4) JIS内字にない漢字でTRCで定めた外字コードがある場合は、TRC外字で入力する。
- (5) JIS内字及びTRC外字(以下「TRC内部用文字コード」)に存在しない文字で、TRC内部用文字コードに異体字がある場合は、TRC内部用文字コードに置き換えて入力する。

#### JIS内字

#### JIS外字

間(新字)	間(旧字)
遙(旧字)	遥(新字)
榿(旧字)	槓(新字)
吉(親字)	吉(俗字)
嵩(親字)	崧(別字)
崎(親字)	崎(俗字)

TRC内部用文字コードに異体字が複数ある場合は、原則として点の有無・はねの向き程度のわずかな違いは同一のものとし、それ以外は親字に置き換えて入力する。

異体字等の漢字の字形や意味の判断は、以下の資料による。

角川書店「角川新字源」  
日本規格協会「JIS漢字字典」  
講談社「講談社新大字典」  
講談社「講談社大字典」  
角川書店「角川大字典」  
大修館書店「大漢和辞典」

- (6) TRC内部用文字コードに置き換える文字がない場合は、代わりにその漢字の読みをカタカナで【 】に入れて入力する。

例 【モト】 情報源の表示: 厩

## -2. かな

- (1) かなはそのまま入力する。  
(2) 変体かなは平がなに改める。

## -3. カタカナ

- (1) カタカナはそのまま入力する。  
(2) 漢字中にあらわれる「ケ」「ツ」「カ」「ガ」は、情報源の表示にかかわらず、すべて大文字で入力する。

鶴ヶ島町史 情報源の表示: 鶴ヶ島町史  
二ツ井町史 情報源の表示: 二ツ井町史

## - 4 .   ローマ字

- (1)   ローマ字, キリル文字等, 外国の文字も原則としてそのまま入力する。

	情報源の表示
Ten Years After	Ten Years After
Maruzen Advanced Technology	Maruzen Advanced Technology
CAMBRIDGE UNIVERSITY	CAMBRIDGE UNIVERSITY
SMAP	SMAP
TVmania	TVmania
MdN	MdN
eqPress	eqPress
McKLEIN	McKLEIN
蝶LIVING IN Japan	蝶LIVING IN Japan
MARUZEN高分子大辞典	MARUZEN高分子大辞典
BOYプロジェクト	BOYプロジェクト

- (2)   原タイトル・著者標目においては, 大文字の使用法は当該言語の慣行に従う。

注)   2005年以前作成のMARCでは, 原タイトル・著者標目以外でも大文字の使用法は当該言語の慣行に従っている。(ただし, 日本語文中に含まれるローマ字等は情報源の表示のまま入力。)

- (3)   記号(アクセントやウムラウト)付きのアルファベットや変形アルファベットは, TRCで定めた外字コードで入力する。TRC外字にもない場合は記号のつかないアルファベットにおきかえる。

	情報源の表示
Æsop	Æsop
Ö	Ö
ö	ö
C Lovers	C Lovers

## - 5 . 簡体字

- (1) 簡体字は「岩波中国語辞典」の簡体字の表からその簡体字に対応する漢字におきかえて入力する。

251A01 上海 1 9 8 7 備忘録 (メモランダム)

341A01 タイトルは簡体字

注) 対応する漢字が旧字体の場合, 2004年までは新字体に統一していた。

## - 6 . ハングル文字

- (1) その文字の読みをカタカナで[ ]に入れて入力する。

251A01 日本語漢字【オル】【キ】【ヨン】【ホム】辞典

## - 7 . 数字

- (1) タイトルおよび責任表示に関する事項においては, 数字はそのままの形で入力する。

251A01 五訂食品成分表 情報源の表示: 五訂食品成分表

251A01 数学 I 情報源の表示: 数学

その他の書誌的事項においては, 数量や順序などを示す数字はアラビア数字とする。

251D01 第 1 2 巻 情報源の表示: 第十二巻

251D01 3・14 情報源の表示: ・14

- (2) 情報源によって数字の表示が異なるときは, 一ヶ所でもアラビア数字の表示があれば, アラビア数字で入力する。

40年史 標題紙・背・表紙の表示: 四〇年史  
奥付の表示: 40年史

## - 8 . 記号

- (1) 記号等は,原則としてそのまま入力する。
- (2) 各書誌的事項全体を囲む記号は,原則として入力しない。

日中辞典	「日中辞典」 <日中辞典>
------	------------------

部分的にかかる記号は入力する。

	情報源の表示
「強運」と「ツキ」59の法則	「強運」と「ツキ」59の法則

- (3) [ ]は< >に変えて入力する。  
ただし情報源によって一ヶ所でも違う記号があればその記号を入力する。

- (4) **251 ~ 259A** (本タイトル)では,ルビ以外の( )は< >におきかえて入力する。

251A01	犬 (ワンちゃん) との楽しい生活	情報源の表示: 犬 <sup>ワンちゃん</sup> との楽しい生活
--------	-------------------	------------------------------------

251A01	高強度コンクリート施工指針<案> >・同解説	情報源の表示: 高強度コンクリート施工指針(案)・同解説
--------	---------------------------	------------------------------

- (5) **251 ~ 259D, 281 ~ 289D, 291 ~ 299D** (部編名,巻次,回次,年次等)では,回次(年次)を表示するときの( )以外の( )は< >におきかえて入力する。

251D01	平成17年<度>	情報源の表示:平成17年(度)
--------	----------	-----------------

- (6) 責任表示では,図書に表示されているスラッシュはスペースにおきかえて入力する。

251F01	I O編集部    編集	情報源の表示:I / O編集部
--------	--------------	-----------------

日本人,東洋人の責任表示では,姓名の区切りに記号類が表示されている場合は,スラッシュにおきかえて入力する。

251F01	さいとう／たかを    著	情報源の表示:さいとう・たかを
--------	---------------	-----------------



251F01	ユン／ソンヒ    著	情報源の表示:ユン・ソンヒ
--------	-------------	---------------

- (7) JISにない記号は次のように入力する。

情報源によって記号が異なる場合

- 使用可と使用不可の場合は使用可の記号を入力する。
- スペースと使用不可の記号はスペースを入力する。
- ベタと使用不可の記号はベタで入力する。

意味がある記号

- おきかえのできる文字はおきかえて入力する。  
 まる付文字  はコードがあるのでそのまま入力  
 はコードがないので得で入力
- おきかえできない場合で読みにおきかえられる場合は、読みをカタカナで〔 〕に入れて入力する。  
 E〔フラット〕 clarinet                      情報源の表示: E clarinet

意味のない記号

- コードがある場合  
 両思い カラダうらない                      情報源の表示: 両思い カラダうらない
- コードがない場合  
 区切りの意味で使用されている記号は原則としてすべて中点とする  
 最新治療薬・食事・運動・生活                      情報源の表示: 最新治療薬 食事 運動 生活
- デザイン及び上記以外の記号はつめて入力する。
- “…”、“…”は図書の点の数に関わらず、“…”(3点)ひとつのみを入力する。

- (8) 表示のとおり転記することが不可能な記号等は、説明的な語句におきかえ〔 〕に入れて入力する。さらに必要があるときは、注記において説明を加える。

251A01            [ホツマツタへ]

情報源の表示: 

340A01            タイトルは神代文字



- (9) スペース  
 スペースは原則としてつめて入力する。  
 ただし、合集及びスペースをつめることにより、意味が異なってしまう場合、不明瞭になってしまう場合はスペースを入力する。

	情報源の表示
図説通信白書	図説 通信白書
フランス 文学と歴史	フランス 文学と歴史
A private view	A private view

- (10) ハイフン  
 原則として長いハイフンを使用する。

1995 - 1996  
 S - Fマガジン  
 F - 15 Eagle  
 PC - 9800  
 NIFTY - Serve 囲碁フォーラム

以下の場合には短いハイフンを用いる。

- a) 個人名  
 ジャン-リュック・クードレイ: Coudray, Jean-Luc  
 J. - P. サルトル  
 小林博(19 - - - )  
 ロバン-佐藤 クリスティーナ
- b) 出版年  
 19 - -
- c) 前後にアルファベットの小文字またはピリオドがあるとき  
 Non-fiction  
 F. - 15  
 Ushi-san Milk Company  
 (団体名にも適用する。)

ハイフンは図書の表示の長さに関わらずひとつのみ入力する。

- (11) イコール  
 長いイコールを使用する。

## ． 標目付則

### -1. カタカナ表記法

読みは単語ごとにスラッシュで区切って入力する。

→ 参照 『TRC MARC分かち書き基準』

#### -1-1. 和語, 漢語

標目の形が和語, 漢語(漢字を使用する日本, 中国, 朝鮮の人名, 団体名, 地名を含む)で表示されているときは, その発音に従い, 第1表によって表記する。

##### 1. 旧かなづかい

旧かなづかいはその現代語音によって表記する。

例	てふてふ	チョウチョウ
	どぜう	ドジョウ
	みづゑ	ミズエ

##### 2. 助詞「ハ」「ヘ」「ヲ」

助詞「ハ」「ヘ」「ヲ」は「ワ」「エ」「オ」と表記する。

例	こんにちは	コンニチワ
	いずこへ	イズコ/エ
	字を書く	ジ/オ/カク

##### 3. 「ヂ」「ヅ」

二語の連合または同音の連呼によって生じた「ヂ」「ヅ」は「ジ」「ズ」と表記する。

例	ちかぢか	チカジカ
	磯づり	イズズリ
	かなづかい	カナズカイ
	ちぢむ	チジム
	つづり方	ツズリカタ

##### 4. 拗音, 促音

(1) 拗音を表す「や」「ゆ」「よ」は, 「ヤ」「ユ」「ヨ」と小字で表記し, 促音を表す「っ」は, 「ッ」と小字で表記する。

例	著者	チョシヤ
	雑誌	ザッシ

(2) 拗音・促音がひらがな・カタカナで表示されている場合は, 記述の通りに表記する。意味のない促音もそのまま表記する。

例	キヤノン	キヤノン
	ニーチエ	ニーチエ
	ちようちよ	チョウチョ
	ありさんがほっ	アリサン/ガ/ホッ
	あっ, トトロの森だ!	アッ/トトロ/ノ/モリ/ダ

## 5. 長音

(1) ア列の長音は、「ア」と表記する。

例 母さん            カアサン

(2) イ列の長音は、「イ」と表記する。

例 兄さん            ニイサン

(3) ウ列の長音は、「ウ」と表記する。

例 有数                ユウスウ

(4) エ列の長音は、「エ」と表記する。

例 姉さん            ネエサン

(5) オ列の長音は、「ウ」と表記する。ただし、現代かなづかいで「お」と書き表される長音は、「オ」と表記する。

例 労働法            ロウドウホウ

大阪                オオサカ

氷                    コオリ

十日                トオカ

遠目                トオメ

## 6. 拗長音

(1) ア列拗音の長音は、「ヤ」のつぎに「ア」と表記する。

じゃあじゃあ        ジャアジャア

(2) ウ列拗音の長音は、「ユ」のつぎに「ウ」と表記する。

乳牛                ニュウギュウ

(3) オ列拗音の長音は、「ヨ」のつぎに「ウ」と表記する。

表彰                ヒョウショウ

**-1-2. 外来語**

標目の形が外来語(かなで表示されている外国人名, 団体名, 地名, 外国語を含む)で表示されているか, その一部に外来語を含むときは, 原則として第1表(p312)および第2表(p312)によって, 表示されているとおりに表記する。

注) 統一標目としての外国人名は、『TRC「日本目録規則 1987年版 改訂版」適用細則 一図書の著者標目の部一』の23. 3. 3を参照。

バレエ	バレエ
バレー	バレー
シェイクスピア全集	シェイクスピア / ゼンシュウ
シェークスピヤ全集	シェークスピヤ / ゼンシュウ
シェクスピア物語	シェクスピア / モノガタリ

## 1. 第1表, 第2表にない文字

外来語の表記に際して, 第1表および第2表にない文字は, 次のように取り扱う。

(1) 「キ」, 「エ」, 「ヲ」は「イ」, 「エ」, 「オ」と表記する。

キタ・セクスアリス	イタ / セクスアリス
-----------	-------------

(2) 「ヴ」, 「キ゛」, 「エ゛」, 「ヲ゛」は「ヴァ」, 「ヴィ」, 「ヴェ」, 「ヴォ」と表記する。

ワルレンシュタイン	ヴァルレンシュタイン
エ゛ニス	ヴェニス

(3) 「ヂ」, 「ヅ」は「ジ」, 「ズ」と表記する。

ゾーフ	ゾーフ
-----	-----

(4) その他の文字は, 表示されているとおりに表記する。

キエルケゴール	キエルケゴール
クォーターリー	クォーターリー
ゲョエテ	ゲョエテ

## 2. 漢字で表示されている外来語

漢字で表示されている外来語, 外国人名, 地名等は, その発音に従い, 第1表および第2表によって表記する。この場合, 長音, 拗長音は長音符(ー)で表記する。

那波烈翁ト那把盧的	ナポレオン / ボナパルト
倫敦	ロンドン
伯林	ベルリン
珈琲	コーヒー

注) 広辞苑, 宛字外来語辞典(柏書房)を参照する。

**-1-3. アルファベット**

標目の形がアルファベットで表示されているか、その一部にアルファベットを含むときは、その発音に従い、第1表、第2表および第3表(p313)によって表記する。この場合、長音、拗長音は長音符(ー)で表記する。

CMのすべて	シーエム……
NHK年鑑	エヌエイチケー ……
TV・FM放送アンテナ	テレビ／エフエム……
WHO事業計画の評価	ダブリューエイチオー ……
X線結晶学	エックス……
β 遮断剤とは	ベータ……
ALGOL入門	アルゴル……
ECAFE20年の歩み	エカフェ……
JIS用語集	ジス……
PERTの知識	パート……
大蔵省EEC研究会	……イーイーシー ……
T. S. エリオット試論	ティー／エス……
This U. S. A.	ジス／ユーエスエー

注) アルファベットの表記は一部「NCR 1987年版改訂3版」と異なっている。第3表及び統一カタカナ表記一覧(p327)を参照。

**-1-4. 数字**

標目の形が数字で表示されているか、その一部に数字を含むときは、原則として、不自然でない限り次のとおり表記する。

一(イチ)	二(ニ)	三(サン)	四(ヨン)	五(ゴ)	
六(ロク)	七(ナナ)	八(ハチ)	九(キュウ)	十(ジュウ)	零(レイ)

注) 四(ヨン)、七(ナナ)、九(キュウ)は、TRCの内規による。

注) 「十」が他の語と結びついて促音となるときは、「ジッ」と表記する。

十進法 ジッシンホウ

十 戒 ジッカイ

**1. 成語, 固有名詞**

数字が成語または固有名詞の一部に含まれていて、慣用の読み方が確立しているときは、典拠とする参考資料に従って表記する。

四次元	ヨジゲン
六義園	リクギエン
七転八起	ナナコロビ/ヤオキ
九尾の狐	キュウビ/ノ/キツネ
1995.1.17	イチキュウキュウゴ/イチ/イチナナ
1995.1	イチキュウキュウゴ/イチ
1.17	イチ/イチナナ
1995年1月17日	センキュウヒャクキュウジュウゴネン/イチガツ/ジュウシチニチ
1995大震災	センキュウヒャクキュウジュウゴ/ダイシンサイ
1400kcal	センヨンヒャクキロカロリー
Ver. 1.1	ヴァージョン/イチテンイチ
7 1/2	ナナ/ト/ニブンノイチ

## 第1表

ア	イ	ウ	エ	オ					
カ	キ	ク	ケ	コ	キャ	キュ	キョ		
サ	シ	ス	セ	ソ	シャ	シュ	ショ		
タ	チ	ツ	テ	ト	チャ	チュ	チョ		
ナ	ニ	ヌ	ネ	ノ	ニャ	ニユ	ニョ		
ハ	ヒ	フ	ヘ	ホ	ヒャ	ヒユ	ヒョ		
マ	ミ	ム	メ	モ	ミャ	ミユ	ミョ		
ヤ		ユ		ヨ					
ラ	リ	ル	レ	ロ	リャ	リュ	リョ		
ワ									
ン									
ガ	ギ	グ	ゲ	ゴ	ギャ	ギユ	ギョ		
ザ	ジ	ズ	ゼ	ゾ	ジャ	ジュ	ジョ		
ダ			デ	ド					
バ	ビ	ブ	ベ	ボ	ビャ	ビユ	ビョ		
パ	ピ	プ	ペ	ポ	ピャ	ピユ	ピョ		

## 第2表

	ウイ	ウエ	ウオ		ヴァ	ヴィ	ヴ	ヴェ	ヴォ
		シエ						ジェ	
			チェ						
ツア	ツイ	ツエ	ツオ						
	テイ				デイ	デュ			
		トウ				ドウ			
ファ	ファイ	フェ	フォ						

## 第3表

(1)英語	(2)ドイツ語	(3)フランス語	(4)スペイン語
A エー(エイ)	A アー	A ア	A ア
B ビー	B ベー	B ベ	B ベ
C シー	C ツェー	C セ	C セ
D ディー	D デー	D デ	C チェ
E イー	E エー	E ウ	D デ
F エフ	F エフ	F エフ	E エ
G ジー	G ゲー	G ジェ	F エフエ
H エイチ	H ハー	H アシュ	G ヘ
I アイ	I イー	I イ	H アチェ
J ジェー(ジェイ)	J ヨット	J ジ	I イ
K ケー(ケイ)	K カー	K カ	J ホタ
L エル	L エル	L エル	K カ
M エム	M エム	M エム	L エレ
N エヌ	N エヌ	N エヌ	L $\emptyset$ エリエ
O オー	O オー	O オ	M エメ
P ピー	P ペー	P ペ	N エネ
Q キュー	Q クー	Q キュ	Ñ エニエ
R アール	R エル	R エール	O オ
S エス	S エス	S エス	P ペ
T ティー	T テー	T テ	Q ク
U ユー	U ウー	U ユ	R エレ
V ヴイ	V ファウ	V ヴェ	S エセ
W ダブリュー	W ヴェー	W ドゥブルヴェ	T テ
X エックス	X イクス	X イクス	U ウ
Y ワイ	Y イプシロン	Y イグレック	V ベ
Z ゼット	Z ツェット	Z ゼッド	W ベドブレ
			X エクス
			Y イグリエガ
			Z セタ

注) A, J, KはTRC内規による。「NCR 1987年版改訂3版」の表記は( )内に表示。



## (5) イタリア語

A	ア
B	ビ
C	チ
D	ディ
E	エ
F	エッフェ
G	ジ
H	アッカ
I	イ
L	エッレ
M	エンメ
N	エンネ
O	オ
P	ピ
Q	ク
R	エッレ
S	エッセ
T	ティ
U	ウ
V	ヴァー
Z	ゼータ

## (6) ロシア語

A	ア
B	ベ
B	ヴェ
Г	ゲ
Д	デ
Е	イエ
Ё	ヨ
Ж	ジュ
З	ゼ
И	イ
Й	イクラトカヤ
К	カ
Л	エリ
М	エム
Н	エヌ
О	オ
П	ペ
Р	エル
С	エス
Т	テ
У	ウ
Ф	エフ
Х	ハ
Ц	ツェ
Ч	チェ
Ш	シャ
Щ	シシャ
Ъ	イエリ
Ы	イルイ
Ь	イエリ
Э	エ
Ю	ユ
Я	ヤ

## (7) ギリシア語

大文字 小文字

A	α	アルファ
B	β	ベータ
Γ	γ	ガンマ
Δ	δ	デルタ
E	ε	イプシロン
Z	ζ	ゼータ
H	η	イータ
Θ	θ	シータ
I	ι	イオタ
K	κ	カッパ
Λ	λ	ラムダ
M	μ	ミュー
N	ν	ニュー
Ξ	ξ	グザイ
O	ο	オミクロン
Π	π	パイ
P	ρ	ロー
Σ	σ, ς	シグマ
T	τ	タウ
Υ	υ	ウプシロン
Φ	φ	ファイ
X	χ	カイ
Ψ	ψ	プサイ
Ω	ω	オメガ

## -2. アルファベット・数字を含むカタカナ形

ここでは便宜的にカタカナ形を“読みA”，アルファベット・数字を含む読みを“読みF”，第2タイトルのカタカナ形を“読みG”と表現する。

### -2-1. 基本の入力方法

- (1) 漢字形のタグにアルファベット・数字を含むときは，読みAに入力したカタカナ形とは別に，読みFにアルファベット・数字を含むカタカナ形を入力する。
- (2) 読みFには読みAのわかちと同じわかちで入力する。

漢字形	ピースアクセサリーなんでもQ & A
読みA	ピース/アクセサリー/ナンデモ/キュー/アンド/エー
読みF	ピース/アクセサリー/ナンデモ/Q/&/A

- (3) かなや漢字と一緒になければ読めないアルファベット・数字は読みFを入力しない。

漢字形	魚知ING
読みA	ウォッチング
読みF	(なし)

### -2-2. ローマン・アルファベット

ローマン・アルファベットで表示されているか，その一部にローマン・アルファベットを含む場合は，読みFにはそのままローマン・アルファベットで入力する。

漢字形	九州SL紀行
読みA	キュウシュウ/エスエル/キコウ
読みF	キュウシュウ/SL/キコウ

### -2-3. 記号付アルファベットや変形アルファベット

記号付アルファベット<sup>1</sup>や変形アルファベット<sup>2</sup>を含んでいる場合は，読みFにはローマン・アルファベットに翻字して入力する。

漢字形	おうちでお茶café
読みA	オウチ/デ/オチャ/カフェ
読みF	オウチ/デ/オチャ/cafe

<sup>1</sup> 記号付アルファベット:à á â ã ä å çなど

<sup>2</sup> 変形アルファベット:Æ Ɔなど

**-2-4. キリル文字・ギリシア文字**

- (1) キリル文字・ギリシア文字のみで表示されている場合は、読みFにはローマン・アルファベットに機械的に翻字してセットする。
- (2) 一部にキリル文字・ギリシア文字を含む場合は、読みFにはカタカナで入力する。

漢字形	__1・3Dグルカンで治る！
読みA	ベータ/イチ/サンディー/グルカン/デ/ナオル
読みF	<u>ベータ</u> /1/3D/グルカン/デ/ナオル

**-2-5. 漢数字**

- (1) 漢数字が成語または固有名詞の一部に含まれていて、慣用の読み方が確立しているときは典拠資料にしたがって読みAにのみカタカナで入力する。

漢字形	六義園
読みA	リクギエン

注) 読みF 6ギエンとは入力しない。

- (2) 漢数字が数量および序数を示す場合は、読みFにはアラビア数字で入力する。

漢字形	百周年記念誌
読みA	ヒャクシュウネン/キネンシ
読みF	100シュウネン/キネンシ

**-2-6. アラビア数字**

- (1) アラビア数字で表示されているか、その一部にアラビア数字を含む場合は、読みFには原則として不自然でない限りそのままアラビア数字で入力する。

漢字形	0歳からの育児
読みA	ゼロサイ / カラ / ノ / イクジ
読みF	0サイ / カラ / ノ / イクジ

- (2) アラビア数字のままの入力では不自然な場合は、読みFにはカタカナで入力する。

漢字形	首都圏からの1泊2日東日本の花名所173選
読みA	シュトケン / カラ / ノ / イツパク / フツカ / ヒガシニホン / ノ / ハナメイショ / ヒヤクナナジュウサン セン
読みF	シュトケン / カラ / ノ / <u>1パク / フツカ</u> / ヒガシニホン / ノ / ハナメイショ / 173セン

- (3) 読みAで読まない場合は、読みFには入力しない。

漢字形	第7回企画展
読みA	キカクテン
読みF	(なし)

**-2-7. ローマ数字**

ローマ数字<sup>1</sup>は読みFにはアラビア数字に変えて入力する。

漢字形	数学 ・A基礎問題精講
読みA	スウガク / イチ / エー / キソ / モンダイ / セイコウ
読みF	スウガク / 1 / A / キソ / モンダイ / セイコウ

---

<sup>1</sup> ローマ数字: ...

## -2-8. 記号

## ASCIIコード一覧

!	感嘆符		不等号(より小)
"	引用符	=	等号
#	番号記号		不等号(より大)
\$	ドル記号	?	疑問符
%	パーセント	@	単価記号
&	アンパサンド	{	左大括弧
	引用符	¥	円記号
(	左小括弧	}	右大括弧
)	右小括弧	—	アンダーライン
*	アスタリスク	{	左注括弧
+	正符号		縦線
,	カンマ	}	右注括弧
-	ハイフン	。	読点
.	ピリオド	「	左かぎ括弧
/	斜線	」	右かぎ括弧
:	コロン	,	句点
;	セミコロン	・	中黒

- (1) 意味のある記号(読みAで読む記号)でASCIIコード内にある記号は読みFには原則としてそのまま入力する。(ただしスペースは用いない)

漢字形 .mac徹底使いになし術  
読みA ドット/マック/テッテイ/ツカイコナシジュツ  
読みF . / mac / テッテイ / ツカイコナシジュツ

- (2) 意味のある記号(読みAで読む記号)でASCIIコード内にはない記号は読みFにはカタカナで入力する。

漢字形 .com Master 2003  
読みA ドット/コム/マスター/ダブル/スター/ニセンサン  
読みF . / com / Master / ダブル / スター / 2003

- (3) 区切りの意味で用いられている記号等, 読みAで読まない記号は読みFには入力しない。

漢字形 1995・1・17阪神・淡路大震災  
読みA イチキュウキュウゴ/イチ/イチナナ/ハンシン/アワジ/ダイシンサイ  
読みF 1995 / 1 / 17 / ハンシン / アワジ / ダイシンサイ

- (4) アルファベット・数字・記号のみで表示されている場合は, 読みFは機械的に付与する。したがって, 読みAで読まない記号も含まれる場合がある。

**-2-9. ルビがあるとき**

- (1) 特殊な読みのルビがあるときは、原則として読みFには読みAに対応する読みを入力する。

漢字形	1日1つの幸運の魔法
読みA	イチニチノヒツノノラッキーノマジック
読みF	1ニチノヒツノノラッキーノマジック
読みG	イチニチノヒツノノコウウンノノマホウ

情報源の表示: 1日1つの<sup>ラッキー・マジック</sup>“幸運の魔法”

漢字形	うちの犬SP
読みA	ウチノノコノスペシャル
読みF	ウチノノコノSP
読みG	ウチノノイヌノエスピー

情報源の表示: うちの犬<sup>コ</sup>SP<sup>スペシャル</sup>

注) データは架空

- (2) アルファベット・数字に、ルビとは異なるが、同じ言葉が形を変えて続けて表示されている場合は、読みFにはアルファベット・数字部分に対応する読みを入力する。

漢字形	19 < Nineteen >	情報源の表示: 19 < Nineteen >
読みA	ナインティーン	
読みF	19	
読みG	ジュウキュウ	

漢字形	COCORO < 心 >	情報源の表示: COCORO < 心 >
読みA	ココロ	
読みF	COCORO	

## -3 AV MARCの標目の特徴

原則として図書に準じて読みを入力するが、一部図書とは異なるものがあるので、相違点を以下にまとめる。

ここでは便宜的にカタカナ形を“読みA”，アルファベット・数字を含む読みを“読みF”，第2タイトルカタカナ形を“読みG”と表現する。

### 1. 読みの省略

クラシックの曲名の場合，以下の読みは省略する。

#### (1) 調号

漢字形	交響曲八長調
読みA	コウキョウキョク

#### (2) 作品番号

漢字形	交響詩「フィンランディア」Op. 26
読みA	コウキョウシ / フィンランディア
読みF	(なし)

\* 読みAで「Op. 26」を読まない為，読みFは入力しない。

#### (3) 「全曲，全 曲，全 幕」の表示

漢字形	連作交響詩「わが祖国」全曲
読みA	レンサク / コウキョウシ / ワガ / ソコク

#### (4) 出典を表わす「～より」

漢字形	「アンナ・マグダレーナ・バッハのための音楽帖」より
読みA	アンナ / マグダレーナ / バッハ / ノ / タメ / ノ / オンガクチョウ

ただし，曲名に含まれる「より」には読みを入力する。

漢字形	交響曲第9番「新世界より」
読みA	コウキョウキョク; 9 / シンセカイ / ヨリ
読みF	(なし)

\* 読みAに数字を使用する為，読みFは入力しない。

#### (5) テンポを表わす語句(アンダンテ・カンタービレ等)

漢字形	交響曲第6番短調作品74「悲愴」～3. <u>Allegro molto vivace</u>
読みA	コウキョウキョク; 6 / ヒソウ
読みF	(なし)

\* 読みAで「3. Allegro molto vivace」を読まない為，読みFは入力しない。

ただし，曲名および曲名の一部として表示されている場合は，読みを入力する。

漢字形	弦楽のためのアダージョ
読みA	ゲンガク / ノ / タメ / ノ / アダージョ

## (6) 第 幕, 第 曲, 楽章等, 曲の構成部分である語句

漢字形 交響曲第25番ト短調K.183～第1楽章から

読みA コウキョウキョク; 25

読みF (なし)

\* 読みAで「第1楽章から」を読まない為、読みFは入力しない。

\* 「K.183」も作品番号なので読みAおよび読みFは入力しない。

漢字形 「ローエングリン」第3幕

読みA ローエングリン

読みF (なし)

\* 読みAで「第3幕」を読まない為、読みFは入力しない。

ただし、文章として成立するものには読みを入力する。

漢字形 歌劇(椿姫)第3幕への前奏曲

読みA カゲキ/ツバキヒメ/ダイサンマク/エノ/ゼンソウキョク

読みF カゲキ/ツバキヒメ/ダイ3マク/エノ/ゼンソウキョク



## 2. 逐次番号の読み

- (1) クラシックの曲名で、楽曲形式に続く逐次番号は、読みAにおいて、番号の数字部分だけをセミコロンの後に続けてアラビア数字で入力する。

漢字形	ピアノ協奏曲第3番八長調Op. 26
読みA	ピアノノキョウソウキョク;3
読みF	(なし)

\* 読みAに数字を使用する為、読みFは入力しない。

- (2) 楽曲形式の後に続いていないが、「第 番」を付けて定着している作品は、第 番を逐次番号と同様に、数字部分だけをセミコロンの後に続けてアラビア数字で入力する。  
逐次番号なのか、番号を含めてニックネームなのか、判断がつかない場合もアラビア数字で入力する。

漢字形	ジムノペディ第3番
読みA	ジムノペディ;3
読みF	(なし)

\* 読みAに数字を使用する為、読みFは入力しない。

- (3) 逐次番号が2つ以上続く場合は、セミコロンの後に続けて入力する。

漢字形	平均律クラヴィーア曲集第1巻第1番八長調BWV 846
読みA	ヘイキンリツノクラヴィーアキョクシュウ;1;1
読みF	(なし)

\* 読みAに数字を使用する為、読みFは入力しない。

注) 2005年以前のMARCでは、2つ目の逐次番号は/で続けて入力していた。

(2005年以前の例) 漢字形	平均律クラヴィーア曲集第1巻第1番八長調BWV 846
読みA	ヘイキンリツノクラヴィーアキョクシュウ;1/1

漢字形	交響曲第8 9 番八長調D944「ザ・グレイト」
読みA	コウキョウキョク;8;9ノザノグレイト
読みF	(なし)

\* 読みAに数字を使用する為、読みFは入力しない。

注) 2005年以前のMARCでは、内の逐次番号の読みは入力していない。

(2005年以前の例) 漢字形	交響曲第8 9 番八長調D944「ザ・グレイト」
読みA	コウキョウキョク;8;9ノザノグレイト

漢字形	ピアノ四重奏曲第1番&第2番
読みA	ピアノノシジュウソウキョク;1ノアンド;2
読みF	ピアノノシジュウソウキョク;1ノ&;2

注) 2005年以前のMARCでは、共通する曲名が省略され、逐次番号が2つ続いているときは、その逐次番号の読みは入力していない。

(2005年以前の例) 漢字形	ピアノ四重奏曲第1番&第2番
読みA	ピアノノシジュウソウキョク

## 3. 漢語の統一読みと第2タイトル読み

## (1) 和書の統一読みと異なるもの

「 -5. 統一カタカナ表記一覧」の「 -5-1. 和語・漢語」に記載されている例の中で、一部AV MARCでは統一読みが異なるものがある。

私	ワタクシ	ワタシ	和書, 映像資料のポピュラー曲名以外, 録音資料のクラシック曲名
	ワタクシ	ワタクシ	録音資料のクラシック曲名以外, 映像資料のポピュラー曲名

ポピュラー曲名の一部に「私」があるとき、一般的に「ワタクシ」と読まれるため、TRC統一読みとは異なるが、「ワタクシ」という読みを入力する。

## (2) 通常の読み方と異なるカタカナ形

曲名が歌詞の中に含まれているとき、歌っている音声にしたがって読みを入力する。その結果、統一読みや通常の読みと異なる場合には、読みGを入力する。

漢字形	故郷
読みA	<u>フルサト</u>
読みG	<u>コキョウ</u>

また、曲名が通常の読み方と異なることが判明した場合、入力対象となる資料にルビがなくても、以下のように入力する。

漢字形	函館の女
読みA	ハコダテノノヒト
読みG	ハコダテノノ <u>オンナ</u>

## 4. タイトル中に含まれる単位等が付かない数字の読み

タイトルの中に、単位等が付かない数字部分は、読みAにおいて、自然に読める形で入力する。

漢字形	こどものうたベスト100
読みA	コドモノノウタノベストノ <u>ヒャク</u>
読みF	コドモノノウタノベストノ100

注) 2005年以前のMARCでは、単位等が付かない数字の読みは、数字そのままを入力していた。

(2005年以前の例) 漢字形	ベスト・クラシック100
読みA	ベストノクラシックノ <u>100</u>

## - 4 . 典拠資料

### - 4-1 . 表記全体(人名・団体名及び - 4-2以下のものは除く)

- 1 . カタカナ表記法(TRC内規)
- 広辞苑 第4版, 第5版(岩波書店)
- 平凡社大百科事典(平凡社)
- 日本国語大辞典(小学館)
- 国史大辞典 全15巻(吉川弘文館)

### - 4-2 . 地名

#### (1) 日本の地方自治体

- 市町村役場便覧(日本加除出版)最新版... 都市町村
- ~町(マチ, チョウ) ~村(ムラ, ソン)の読みは市町村役場便覧に従って表記する。
- ~町(~チョウ) ~村(~ムラ)のように読みの統一は行わない。
- 例: 朝日町(北海道)アサヒチョウ
- 明野町(茨城県)アケノマチ
- 市町村名変遷辞典(東京堂出版)

#### (2) 上記以外の日本の地名

- スタンダード・アトラス日本 - 地図帳 - (平凡社)
- 角川日本地名大辞典 各県別(角川書店)
- コンサイス日本地名事典 第3版, 第4版(三省堂)
- コンサイス日本山名辞典 修訂版 (三省堂)
- 河川大事典 (日外アソシエーツ)

#### (3) 外国の地名

- スタンダード・アトラス世界 - 地図帳 - (平凡社)
- コンサイス外国地名事典 第3版 (三省堂)

**-4-3. 作品名**

## (1) 文学作品(古典)

日本古典文学大辞典(岩波書店)  
 国書総目録(岩波書店)  
 古典籍総合目録(岩波書店)

## (2) 文学作品

集英社世界文学大事典(集英社) ... 外国文学  
 新潮世界文学辞典 増補改訂(新潮社) ... 外国文学  
 日本近代文学大事典(講談社) ... 日本近代文学  
 新潮日本文学辞典 増補改訂(新潮社) ... 日本近代文学

## (3) その他の作品

世界名著大事典(平凡社) ... 外国作品  
 中国学芸大事典(大修館書店) ... 中国作品  
 国史大辞典(吉川弘文館) ... 日本作品  
 国書総目録(岩波書店)  
 古典籍総合目録(岩波書店)  
 落語手帖(駸々堂) ... 落語の演目 AV MARC追記  
 邦楽百科辞典(音楽之友社) ... 純邦楽の曲名 AV MARC追記

**-4-4. 動植物名**

広辞苑 第4版, 第5版(岩波書店)  
 平凡社大百科事典(平凡社)

**-4-5. 宗派・教派**

宗教年鑑(文化庁)  
 キリスト教大事典 改訂新版(教文館)  
 世界宗教大事典(平凡社)  
 新宗教事典(弘文堂) ... 新興宗教名

**-4-6. 資格名**

国家試験資格試験全書(自由国民社)

**-4-7. 略語(アルファベット略語), 欧文タイトル, コンピュータ用語**

TRC内規による。(第3表, 統一カタカナ表記一覧 2. アルファベット, 3. コンピュータ用語)

コンサイス外来語辞典 第4版(三省堂)

現代用語の基礎知識(自由国民社)

コンサイスカタカナ語辞典のアルファベット略語による。

( )でカタカナが付されているときはそのカタカナ形を採用する。

( )でカタカナが付されていないときはアルファベットをそのまま読む。

例) OPEC(オペック) 石油輸出国機構 オペック  
OPEC 太平洋地域経済協力機構 オーピーイーシー

\* 例外 \*

APEC アジア太平洋経済協力閣僚会議 エーペック

日経パソコン用語事典(日経BP社)

**-4-8. タイトル中の人名, 団体名**

個人名典拠ファイルT, 団体名典拠ファイルTによる。

ただし古典作品名は作品名の典拠にあわせ, それ以外は個人名典拠ファイルT, 団体名典拠ファイルTによる。

例) 源家長日記 ミナモトノイエナガノニッキ ...タイトル 日本古典文学大辞典による  
源/家長 ミナモト, イエナガ ...著者名 TRC個人名典拠ファイルによる  
源義経 - 源平の悲劇の武将 - ミナモトノヨシツネ...タイトル

中国人名, 朝鮮人名がタイトルに含まれていて母国語読みのルビがない場合は, 原則として日本語読みをカタカナ形に入力し, 個人名典拠ファイルTの統一形が母国語読みの場合は, カタカナ形(第2タイトル)に母国語読みを入力する。

図書に母国語読みのルビがある場合には, ルビ読みをカタカナ形に, 日本語読みをカタカナ形(第2タイトル)に入力する。

**-4-9. 数字**

TRC内規による。(第4表, 統一カナ表記一覧4. 数字)

NHKことばのハンドブック(日本放送出版協会)

ただし「二十四の瞳」や「七人の侍」などの作品名は除く。

**- 5 . 統一カタカナ表記一覧****- 5-1 . 和語・漢語**

注) 読みの統一は原則として「広辞苑」第4版、第5版による。「広辞苑」に2通りの読みが出ている場合で語義が同じ場合は、より詳しく説明の出ている方を採用する。

ア	朝 明日 貴女 阿毘達磨 安心立命	アサ アス アシタ キジョ アビダツマ アンシンリツメイ
イ	医学会 行く 誘い 誘い 依存 抱く 一名 今昔 入込 岩魚釣り 磐舟柵 因伯 陰陽 陰陽五行 陰陽道	イガクカイ イク イザナイ  イゾン イソン イダク or ダク イチミョウ イチメイ コンジャク イリゴミ イワナツリ イワフネノサク インハク インパク インヨウ インヨウノゴギョウ オンヨウドウ
ウ	魚 埋もれた 内蒙古 右脳 海釣り	ウオ(一般書) :サカナ ウズモレタ ウチモウコ ウノウ ミギノウ ウミズリ
エ	永遠 描き下し 描く 蝦夷 絵説 絵文字 演算	エイエン トワ エガキオロシ カキオロシ エガク カク エゾ エミシ エトキ エセツ エモジ エンザン

オ	奥義(儀) 横穴～ 横穴古墳 横穴墓 横穴墓群 黄土 大きい 大地震 大勝負 女将 女将さん 陰陽道	オウギ オウケツ～ :ヨコアナ オウケツ/コファン オウケツボ オウケツボゲン オウド (一般名詞) :コウド/コウゲン オオキイ ダイジシン オオショウブ   ダイショウブ ジョショウ オカミサン    ジョショウサン オンヨウドウ   インヨウドウ
カ	開眼 外蒙 ～係 描き下し 描く 数 学会  各国 合戦 ～合戦 金型 狩人 為替 換地 完治	カイゲン or カイガン ガイモウ ～ガカリ エガキオロシ エガク カズ(児童書)   :スウ ガックイ(4文字以上 国文学会 コクブン/ガックイ 3文字 文学会 プンガクカイ) カッコク カッセン ～/ガッセン カナガタ カリウド カワセ カンチ カンチ   カンジ
キ	気質 貴女 鬼神 昨日 郷 教化 教化 経疏 共存 極微 金属器	キシツ or カタギ キジョ   アナタ キジン キノウ キョウ キョウカ キョウケ(仏教用語) キョウシヨ キョウゾン   キョウソン ゴクビ キンゾクキ

ケ	経典 京洛 汚れなき 獣 剣 剣客 研究所 現存	ケイテン or キョウテン ケイラク ケガレ/ナキ ヨゴレ/ナキ ケモノ(但し人をののしる場合はケダモノ) ケン (慣用句の場合はツルギ) ケンカク ケンキュウジョ ゲンゾン ゲンソン
コ	鋼 口腔 黄土高原 抗日 顧客 古瓦 故郷 国公私立 国公立 極彩色 極微 国文学会 根治 今昔	コウ コウコウ コウクウ コウド/コウゲン(地名) :オウド コウニチ コカク コキヤク コガワラ コキョウ コクコウ/シリツ コクコウリツ ゴクサイシキ ゴクビ キョクビ コクブン/ガツカイ コンジ コンジャク イマムカシ
サ	彩色 魚 魚屋 魚料理 防人歌 防人の歌 雑(部) 茶道 左脳 作法	サイシキ サカナ(児童書) :ウオ サカナヤ サカナリョウリ サキモリウタ サキモリ/ノノウタ ザツ(ブ) :ゾウ(ブ) チャドウ サノウ ヒダリノウ サホウ



シ	詩	シ	
	～ 址	～シ	
	詩歌	シイカ	
	～ 史学会	～ / シガクカイ ( + 史学会)	
	～ 史学会	～シ / ガクカイ ( 史 + 学会)	
	私小説	シショウセツ ワタクシショウセツ	
	死生不知	シショウ / フチ	
	死生観	シセイカン	
	私日記	ワタクシニッキ	
	地熱	ジネツ	
	姑	シュウトメ シュウト	
	～ 所	～シヨ or ～ジヨ	
	濁音 + 所 n + 所	シヨ 相談所 託児所 製造所 作業所 指導所	
	例外	保育所 ホイクシヨ (広辞苑, BSH)	
		刑務所 ケイムシヨ	
		社務所 シヤムシヨ	
		事務所 ジムシヨ	
	清音 + 所	ジヨ 研究所	
	例外	審判所 シンパンジヨ	
		出版所 シュツパンジヨ	
		編纂所 ヘンサンジヨ	
		試験所 シケンジヨ	
		活版所 カツパンジヨ	
		造船所 ソウセンジヨ	
		保健所 ホケンジヨ	
	女王	ジヨオウ	
	女官	ジヨカン	
	女教師	ジヨキョウシ	
	女将	ジヨショウ オカミ	
	女将さん	オカミサン	
	死霊	シリョウ	
	信組	シンゾ	
	心肺	シンパイ シンハイ	
ス	数	スウ (一般書) : カズ	

セ	西域 西藏 西南役 生命 石綿 世間胸算用 世論 選択 選択	セイイキ チベット セINANノノエキ(「の」の表示がない～役, ~乱も同様とする) セイメイ セキメン セケンノムネサンヨウ : ムナザンヨウ セロン センジャク(浄土真宗) センチャク(浄土宗)
ソ	雑(部) 外蒙古	ゾウ(ブ)(和歌・俳諧) : ザツ(ブ) ソトモウコ
タ	大化改新 大地震 大勝負 ～譚 探訪	タイカノノカイシン ダイジシン オオジシン オオショウブ ～タン タンボウ
チ	西藏 茶道 茶花	チベット セイゾウ チャドウ サドウ チャバナ
ツ	釣り 魚+釣り 場所+釣り	～ツリ 鱒釣り マスツリ 岩魚釣り イワナツリ ～ズリ 海釣り ウミズリ 川釣り カワズリ 船釣り フナズリ 例外 ボート釣り ボートツリ
テ	天下人 伝教大師 転生	テンカビト テンカニン デンギョウノダイシ テンショウ テンセイ
ト	洞穴 登頂 ～読本 読本 土留 ～問屋 問屋	ドウケツ(一般書) : ホラアナ トウチョウ ～ノドクホン トクホン(分類913.56のときはヨミホン) ドドメ ～ノドンヤ トンヤ

ナ	内分泌 内蒙 難波宮 並 并 難治 難治性 何の	ナイブンピツ ナイブンピ ナイモウ ナニワノミヤ ナミ or ナラビニ ナラビニ ナンチ ナンジ ナンチセイ ナンジセイ ナンノ
ニ	二十歳 二乗 二・二六事件 日本 日本永代蔵 日本橋(大阪) 日本橋(東京)	ニジッサイ ハタチ ニジョウ ニノニロクノジケン ニホン ニッポンノエイタイグラ ニッポンバシ ニホンバシ
ネ	年中行事	ネンジュウノギョウジ
ハ	麦作 博士  白夜 8.15終戦 初体験 初登攀 花咲爺 母子 母娘	バクサク ハクシ(学位として) 井上博士と基督教徒 イノウエノハクシノト~ シュヴァイツァー博士 シュヴァイツァーノハクシ ハカセ(博学な人の意味で) ものしり博士 モノシリノハカセ お天気博士 オテンキノハカセ ビャクヤ ハチノイチゴノシュウセン ハツタイケン ハツトウハン ハナサカジジイ ハナサカジイ ボシ ハハムスメ
ヒ	肘関節 微笑 左脳 119番 白夜 百鬼夜行 100講	ヒジカンセツ ビショウ サノウ ヒャクジュウキウバン ビャクヤ ハクヤ ヒャッキノヤギョウ ヒャッキノヤコウ ヒャッコウ

フ	風神 夫婦 藤原宮址 藤原宮 仏国 仏陀 父母恩重經 文学会 文書 文書館	フウジン フウフ :メオト フジワラキュウアト フジワラノミヤ フジワラキュウ ブッコク(浄土の意) ブツダ ブモオンジュウキョウ ブモオンジュウギョウ ブンガクカイ ブンシヨ(近代以降) :モンジヨ ブンシヨカン or モンジヨカン
ヘ	平安宮 平城宮 便覧	ヘイアンキュウ ヘイジヨウキュウ ベンラン
ホ	保育所 法華經 反古 母子 墓石 法華(宗) ボート釣り 微笑み 洞穴	ホイクシヨ ホケキョウ ホゴ ボシ ハハコ ボセキ ホツケ(シュウ) ボートツリ ホホエミ ホラアナ(児童書) :ドウケツ
マ	毎月 毎月 窓口 万華鏡 万葉集略解	マイゲツ(労働・人口統計書等) マイツキ(一般) マドグチ マンゲキョウ マンヨウシュウノリヤクゲ :リヤッカイ
ミ	右脳 水処理	ウノウ ミズノシヨリ
ム	難しい 胸算用 室生(寺)	ムツカシイ ムナザンヨウ :セケンノムネサンヨウ ムロウ(ジ)
メ	夫婦 夫婦善哉 夫婦茶碗 面目	メオト :フウフ メオトノゼンザイ メオトノジャワン メンボク メンモク

モ	黙示録 文字遊び 文字盤 持分法 木簡・竹簡 物知り博士 文書	モクシロク モジアソビ モジバン モチブンハウ モッカン / チクカン モノシリ / ハカセ モンジヨ (近世以前) : プンシヨ
ヤ	訳解 夜話	ヤッカイ ヤクカイ ヤワ ヨバナシ
ユ	行く春	ユク / ハル
ヨ	横穴 汚す 汚れた 汚れなき 夜話	ヨコアナ : オウケツ ~ ヨゴス ヨゴレタ ケガレ / ナキ ヤワ
ラ	礼拝 乱世	ライハイ (主に仏教・神道) : レイハイ ランセイ
リ	立像 立像 略解 緑化	リツゾウ (一般) リュウゾウ (仏像) リヤッカイ リョッカ
レ	礼拝	レイハイ (主にキリスト教) : ライハイ
ロ	浪漫 論疏	ロウマン ロマン ロンジヨ
ワ	和漢書 私	ワカンシヨ ワタクシ ワタシ ただし, AV MARCでは以下のようにする。 ワタクシ ワタシ 録音資料のクラシック曲名, 映像資料のポピュラー曲名以外 ワタクシ ワタクシ 録音資料のクラシック曲名以外, 映像資料のポピュラー曲名
	私小説 私日記	シシヨウセツ ワタクシニッキ シニッキ

**-5-2. アルファベット**

標目の形がアルファベットで表示されているか、その一部にアルファベットを含むときは、その発音に従い、第1表、第2表および第3表によって表記する。この場合、長音、拗長音は長音符で表記する。

A	セリエA air amazing and, & ANSI APEC architecture ASEAN Asian association ATOK AV	セリエ / エー エアー エア アメージング アメイジング アンド アンシ エーペック アーキテクチュア アセアン エイジャン アソシエーション エートック エイトック エーヴィ
B	BMW body ~ body	ベータ ビーエムダブリュー ボディー ~ ボディ
C	C言語 CALP図形 City CM Co. coffee company computer corporation	シーゲンゴ カルプ / ズケイ シティ シーエム カンパニー コーヒー カンパニー コンピュータ コーポレーション
D	date de diamond(s) digital dress DX	デート ドゥ(フランス語) ド ダイヤモンド(ズ) デジタル ドレス ディーエックス

## Tタイプ

E	E CAFE EEC E・T・A・ホフマン etc. everybody	エカフェ イーイーシー イーノティーノエーノホフマン エトセトラ エヴリボディ エヴリボディー
F	faces female fifty(又は50) fire for fortieth(40th) forty(又は40)	フェイスズ フィーメール フィフティ ファイア ファイアー フォー フォーティース フォーティ
H	hardware how to	ハードウェア ハウノトゥー
I	IE Inc. Institute into	アイイー インコーポレイテッド インスティテュート イントゥ
J	Jリーグ JAL JIS J・S・バッハ	ジェーリーグ ジャル ジス ジェーノエスノバッハ
K	K.K	ケーケー
L	LA ladies lady library Limited living love Ltd.	エルエー ロサンゼルス レディース レディー ライブラリー リミテッド リヴィング ラヴ リミテッド
M	mail misty 8mm映画 modern mon amour	メール ミスティー ハチミリノエイガ モダン モナムール

N	NASA navigator New York NHK novels NY NZ	ナサ ナビゲーター ニューヨーク エヌエイチケー ノヴェルズ ニューヨーク エヌワイ エヌゼット ニュージーランド
O	of OPEC OPEC	オブ オペック(石油輸出国機構) オーピーイーシー(太平洋地域経済協力機構)
P	party PERT pH PLA POP POS POS possibility profile publication pure	パーティ パート ペーハー ピーエルエー ピーオーピー ポス(販売時点情報管理) ピーオーエス(医学用語) ポシビリティー プロフィール パブリケーション ピュア
Q	Q & A quartet	キュー / アンド / エー カルテット
R	rail report review R.M.リルケ	レール レイル レポート レビュー アール / エム / リルケ
S	- s(複数語尾) save sixty(又は60) society software songs sweet swim swing switch	ス or ズ セーヴ シックスティ ソサエティ ソフトウェア ソングス スウィート スウィム スイム スウィング スイング スイッチ



T	tea for two	ティー / フォー / ツー
	the	ザ or ジ
	The Alfee	ジ / アルフィー
	the cats	ザ / キャッツ
	thirty (又は30)	サーティ
	thirty 's (30 's)	サーティーズ
	this	ジス
	times	タイムズ
	tips	ティップス
	to	トゥー
	TOEIC	トエイック
	together	トゥゲザー
	tomorrow	トゥモロー
	travel	トラヴェル
	tronware	トロンウェア
	T.S. エリオット	ティー / エス / エリオット
	TV・FM放送	テレビ / エフエム / ホウソウ
	twenty (又は20)	トゥエンティ
	twenty one (又は21)	トゥエンティーワン
	two	ツー
U	UFO	ユーフォー
	university	ユニヴァーシティ
	U.S.A.	ユーエスエー
V	valley	ヴァリー    ヴァレー
	ver.	ヴァージョン
	video	ヴィデオ
	view	ビュー
	Volvo	ヴォルヴォ    ボルボ
	V.S.	ヴィエス

W	~ ware	~ ウェア
	was	ワズ
	wave	ウェイヴ
	we	ウィ ウィー
	west	ウエスト ウェスト
	western	ウエスタン ウェスタン
	What ' s ~ ?	ホワッツノ ~
	who	フー
	WHO	ダブリューエイチオー
	wind	ウインド
	winning	ウイニング
	winter	ウインター ウインター
	with	ウィズ
	women	ウイメン
X	X線	エックスセン
Y	year	イヤー イアー

**-5-3. コンピュータ用語**

コンピュータ用語がアルファベットで表示されているときの読みは、第3表によって表記する。  
「日経パソコン用語事典」の最新版を参照し、図書中からも採用する。

A	Access	アクセス
	Acrobat	アクロバット
	ActiveX	アクティヴ/エックス
	Adobe	アドビ
	Adobe Illustrator	アドビ/イラストレーター
	Aircraft	エアー/クラフト
	ALGOL	アルゴル
	ASP	エーエスピー
	ATOK	エートック
	Awk	オーク
B	BASIC	ベーシック
	BeOS	ビー/オーエス
	BIOS	バイオス
	Bison	バイソン
	Bongo	ボンゴ
	BorlandC++	ボーランド/シー/プラスプラス
C	CAD CAM	キャド/キャム
	CAE	シーエーイー
	CAI	シーエーアイ
	CASE	ケース
	CASL	キャッスル
	COBOL	コボル
	CompuServe	コンピュサーヴ
D	DA	ディーエー
	dBASE	ディーベース/スリー
	Delphi	デルファイ
	DOS	ドス
	DOS/V	ドス/ヴィ
	DTP	ディーティーピー
E	Emacs	イーマックス
	Ethernet	イーサーネット
	Excel	エクセル
F	FORTRAN	フォートラン
	FrontPage	フロント/ページ
G	GNU	グニュー
H	HyperCard	ハイパーカード
	HyperTalk	ハイパートーク

## Tタイプ

I	Illustrator iMAC	イラストレーター アイマック
J	JAVA JPEG	ジャヴァ ジェーペグ
L	LAN LATEX LightWave Lingo Linux  LISP Lite LOGiN Logo Lotus1 - 2 - 3	ラン ラテック ラテックス, ラテフ ライトウェイヴ リンゴ リナックス リヌクス, ライナックス 2005年より「リヌクス」から統一読み変更 リスブ ライト ログイン ロゴ ロータス/ワンツースリー
M	MAC Macintosh macromedia Mathematica MATLAB Motif MPEG MS - DOS	マック マッキントッシュ マクロメディア マセマティカ マツラブ モチーフ エムペグ エムエス/ドス
N	Netscape NetWare NIFTY - Serve	ネットスケープ ネットウェア ニフティー/サーヴ
Q	Quark Xpress Quattro Pro	クォーク/エクスプレス クアトロ/プロ
T	Tips	ティップス
V	Visual Basic	ヴィジュアル/ベーシック
W	Windows Word WWW	ウィンドウズ ワード ダブリューダブリューダブリュー

## -5-4. 数字

数字	読み	事 例
0	内規 レイ	0時, 0度, 0秒, 0点, 零敗
	例外 ゼロ	0年, 0歳児, 0ベース, 0号, 0式, 007, 零戦, 0メートル
1	内規 イチ	1キロ, 1メートル, 1秒
	イッ(促音)	1個, 1歳, 一本, 11290(イチマンイッセンニヒャクキュウジュウ)
	例外 ヒト, ヒイ, セン	一粒, 一人, 一二三, 1290(センニヒャクキュウジュウ)
2	内規 ニ	2秒, 2号, 2次元, 2学期, 20歳(二十歳)(ニジッサイ)
	例外 フタ	二人, 二つ, 二役
3	内規 サン	3時, 3円, 3位, 3回
	ミッ(促音)	三つ, 三日
	例外 ミツ	三葉
4	内規 ヨン	4匹, 4号, 4歳, 4ミリ, 4キロ, 4秒, 4番, 4期, 4ヶ月, 4代, 4回
	ヨッ(促音)	4日
	例外 シ	四海, 四季, 4月, 四十七士, 二十四の瞳, 四重奏(唱), 第四高等学校(旧制高校)
	ヨ	四次元, 4時, 第四次
5	内規 ゴ	5段, 5種, 五感, 五臓
	例外 イツ	五つ, 五日, 五つ子
	サ	五月雨
6	内規 ロク	6位, 6点, 6メートル
	ロッ(促音)	6角
	例外 リク	六義園
	ムッ(促音)	六つ
7	内規 ナナ	7人, 7年, 7歳, 7匹, 7回, 7匹のこやぎ, 第七艦隊, 731部隊, ボーイング747(ナナヨンナナ)
	例外 シチ	7月, 七転八倒, 七福神, 17, 8才, 聖徳太子の憲法十七条, 七重奏(唱), 第七高等学校(旧制高校), 七代目
	ナノ	七日
8	内規 ハチ	8番, 8人, 8ミリ, 8カ国語, 8回
	ハッ	8着
	例外 ヤ, ヨウ	七転八起, 八重, 八日
	ヤッ(促音)	八つ
9	内規 キュウ	9章, 9歳, 9回, 9カ国, 9号, 9個, 9匹, 9代
	例外 ク	九月, 第九, 19日(ジウクニチ), B29, 九重奏(唱), 9時間
	ココノ	九日(ココノカ)
10	内規 ジュウ	十代, 10人, 10両
	ジッ(促音)	10分, 十進法, 10回, 10世紀, 10頭, 十中八九
	例外 ト	十人十色(ジウニンノイロ)
	トオ	10日, 110番

## - 6 . ローマ字表記

### - 6 - 1 . ローマ字表記要領

ローマ字形標目は、ヘボン式により各カタカナ形から機械的にセットする。

- (1) 第1表, 第2表の片かな表記表およびその範囲は、日本目録規則新版予備版および1987年版改訂第3版によるほか、JAPAN / MARCマニュアル, 研究社新和英大辞典によって追加した。
- (2) 第1表については「ン」を除き、各種の規則に異同はない。
- (3) 第2表については以下のようなことがある。

ウィ, ウェ, ウォ

- ・研究社新和英大辞典 母音2音で表す ウィスキー Uisuki
- ・TRC 母音2音で表す。

ヴァ, ヴィ, ヴ, ヴェ, ヴォ

- ・研究社新和英大辞典 「ヴ」に対応する「V」を項目として設定していない。つまり、バ行と区別すべき「ヴ」表記を認めていないことになる。
- ・TRC 「ヴ」に対応する「V」を設定すべきかどうかは、「フ」音に対応する「F」の設定と、多少関係するが、「F」音に比べて、「V」音の日本語としての発音の難しさがあって、V bは転化しやすいようである。それに伴い、カナ表記も自然、バ行が多くなっている。ヴはVで、バ行はbで表記すれば、原音のVは拡散していくわけで、配列上も、検索上も、混乱し始める。それへの配慮が、やはり必要であろう。  
TRCとしても、ba bi bu be boとする。

シェ, ジェ, チェ

- ・研究社新英和大辞典 she je che
- ・TRC she je che

ツァ, ツィ, ツェ, ツォ

- ・研究社新和英大辞典 ツ tsuの拡張として tsa tse tso  
ただし、ツィはあり得ない日本語表記としたためかtsiを設定していない。
- ・TRC tsa tsi tse tso

ティ, ディ, デュ

- ・研究社新和英大辞典 ti di dyu
- ・TRC ti di dyu

テュ

- ・研究社新和英大辞典 テュ音を設定していない。
- ・TRC tyu

トゥ, ドゥ  
 ・研究社新和英大辞典 tu du  
 ・TRC tu du

ファ, フィ, フェ, フォ  
 ・研究社新和英大辞典 fa fi fe fo  
 ・TRC fa fi fe fo

フュ  
 ・研究社新和英大辞典 fyu  
 ・TRC fyu

## (4) n(撥音)について

ンのnが母音またはヤ行の前に来た場合, を用いて次の音節との区別をはっきりさせる。  
 gen in 原因 Kan yaku 簡約 ten yo 転用

## (5) つまる音(促音)について

子音を重ねる。  
 appaku 圧迫 kokkai 国会 tosshin 突進

ただし, チ(chi)についてのみcを重ねずにtとする。  
 matchi マッチ netchu 熱中

## (6) プログラム変換について

ローマ字形標目の付与はカタカナ形からのプログラム変換による。このため, 一部上記の表記と異なる場合がある。

イノウエ Inoue Inoe

## -6-2. ローマ字表記表

第1表

ア	a	イ	i	ウ	u	エ	e	オ	o						
カ	ka	キ	ki	ク	ku	ケ	ke	コ	ko	キヤ	kya	キユ	kyu	キョ	kyo
サ	sa	シ	shi	ス	su	セ	se	ソ	so	シャ	sha	シュ	shu	ショ	sho
タ	ta	チ	chi	ツ	tsu	テ	te	ト	to	チャ	cha	チュ	chu	チョ	cho
ナ	na	ニ	ni	ヌ	nu	ネ	ne	ノ	no	ニヤ	nya	ニユ	nyu	ニョ	nyo
ハ	ha	ヒ	hi	フ	fu	ヘ	he	ホ	ho	ヒヤ	hya	ヒユ	hyu	ヒョ	hyo
マ	ma	ミ	mi	ム	mu	メ	me	モ	mo	ミヤ	mya	ミユ	myu	ミョ	myo
ヤ	ya			ユ	yu			ヨ	yo						
ラ	ra	リ	ri	ル	ru	レ	re	ロ	ro	リヤ	rya	リュ	ryu	リョ	ryo
ワ	wa														
ン	n, m														
ガ	ga	ギ	gi	グ	gu	ゲ	ge	ゴ	go	ギヤ	gya	ギユ	gyu	ギョ	gyo
ザ	za	ジ	ji	ズ	zu	ゼ	ze	ゾ	zo	ジャ	ja	ジュ	ju	ジョ	jo
ダ	da					デ	de	ド	do						
バ	ba	ビ	bi	ブ	bu	ベ	be	ボ	bo	ビヤ	bya	ビユ	byu	ビョ	byo
パ	pa	ピ	pi	プ	pu	ペ	pe	ポ	po	ピヤ	pya	ピユ	pyu	ピョ	pyo

第2表

		ウイ	ui			ウエ	ue	ウオ	uo	ヴァ	ba	ヴィ	bi	ヴ	bu	ヴェ	be	ヴォ	bo
						シェ	she									ジェ	je		
						チェ	che												
ツア	tsa	ツイ	tsi			ツエ	tse	ツオ	tso										
		ティ	ti	テユ	tyu							ディ	di	デュ	dyu				
				トゥ	tu									ドウ	du				
ファ	fa	フィ	fi	フユ	fyu	フェ	fe	フォ	fo										

その他

		スイ	sui																
		ズイ	zui																



## TRC音楽分類表

1999年4月改訂

### 類目表（第一次区分表）

- 0 音楽総記
- 1 クラシック音楽
- 2 ポピュラー音楽
- 3 純邦楽
- 4 その他の音楽
- 5 演劇，演芸
- 6 文芸，口頭表現
- 7 教育，学習
- 8 自然音，効果音，その他
- 9 児童

## 分類細目表

## 音楽総記

- A 0 0 0 総記
- A 0 1 0 雑集
- A 0 2 0 全集
- A 0 3 0 音楽理論
- A 0 4 0 実技指導
- A 0 5 0 音楽史（バロック以前の音楽）
- A 0 6 0 電子音楽
- A 0 7 0 貴重録音資料

## クラシック音楽

- A 1 0 0 クラシック音楽
- A 1 0 1 雑集（ホームミュージック）
- A 1 0 2 全集
  
- A 1 1 0 管弦楽曲（雑集，その他）
- A 1 1 1 交響曲，小交響曲，シンフォニア
- A 1 1 2 交響詩，幻想曲，バラード，狂詩曲，奇想曲
- A 1 1 3 組曲，喜遊曲（ディヴェルティメント），管弦楽協奏曲，セレナード
- A 1 1 4 変奏曲，シャコンヌ，パッサカリア
- A 1 1 5 序曲，前奏曲，間奏曲
- A 1 1 6 舞曲，行進曲
- A 1 1 7 劇音楽
- A 1 1 8 バレエ音楽
  
- A 1 2 0 協奏曲，小協奏曲（雑集，その他）
- A 1 2 1 二・三重協奏曲
- A 1 2 2 合奏協奏曲
- A 1 2 3 弦楽合奏（複数種類の弦楽）
- A 1 2 4 吹奏楽
- A 1 2 5 マンドリン合奏
- A 1 2 6 ギター合奏
- A 1 2 7 その他の器楽合奏
- A 1 2 8 管楽合奏

- A 1 3 0 独奏曲 (雑集, その他)
- A 1 3 1 独奏曲 鍵盤楽器
- A 1 3 2 独奏曲 木管楽器
- A 1 3 3 独奏曲 金管楽器
- A 1 3 4 独奏曲 弦楽器
- A 1 3 5 独奏曲 打楽器
  
- A 1 4 0 室内楽曲 (雑集, その他)
- A 1 4 1 二重奏曲
- A 1 4 2 三重奏曲
- A 1 4 3 四重奏曲
- A 1 4 4 五重奏曲
- A 1 4 5 六重奏曲
- A 1 4 6 七重奏曲
- A 1 4 7 八重奏曲
- A 1 4 8 九重奏曲
  
- A 1 5 0 声楽曲 (雑集, その他)
- A 1 5 5 歌劇, 喜歌劇, ミュージカルマスク
  
- A 1 6 0 世俗的声楽曲 (雑集, その他)
- A 1 6 1 独唱
- A 1 6 2 重唱
- A 1 6 3 二重唱
- A 1 6 4 三重唱
- A 1 6 5 四重唱
- A 1 6 6 女声合唱
- A 1 6 7 男声合唱
- A 1 6 8 混声合唱
- A 1 6 9 児童合唱
  
- A 1 7 0 宗教的声楽曲 (雑集, その他)
- A 1 7 1 オラトリオ, 受難曲
- A 1 7 2 ミサ曲, レクイエム, グローリア
- A 1 7 3 カンタータ, テ・デウム, スターバト・マーテル, マニフィカト (マニフィカートより変更 03.04)
- A 1 7 4 モテット, 詩篇
- A 1 7 5 聖歌, 讃美歌
- A 1 7 6 独唱
- A 1 7 7 重唱, 合唱, 斉唱
- A 1 7 8 その他の宗教音楽
  
- A 1 8 0 現代音楽

## ポピュラー音楽

- A 2 0 0 ポピュラー音楽
- A 2 0 1 雑集
- A 2 0 2 全集
  
- A 2 1 0 ヴォーカル
- A 2 1 1 フォークソング
  
- A 2 2 0 ソウル
- A 2 2 1 ブルース
- A 2 2 2 ゴスペル
- A 2 2 3 R & B
  
- A 2 3 0 ジャズ, フュージョン
- A 2 3 5 ジャズ・ヴォーカル
  
- A 2 4 0 ロック (レゲエ, アフロ)
  
- A 2 5 0 シャンソン
- A 2 5 1 カンツォーネ
- A 2 5 2 ファド
- A 2 5 3 ヨーデル
- A 2 5 4 フラメンコ
  
- A 2 6 0 インストゥルメンタル
- A 2 6 1 映画音楽
- A 2 6 2 ミュージカル
- A 2 6 3 ダンス音楽
- A 2 6 4 マーチ
- A 2 6 5 ムード音楽
- A 2 6 7 放送音楽
  
- A 2 7 0 ラテン・アメリカ音楽
- A 2 7 1 タンゴ
- A 2 7 2 フォルクローレ
- A 2 7 3 サンバ, ボサ・ノヴァ
- A 2 7 4 アフロ・カリビアン, アフロ・キューバン
- A 2 7 5 マンボ, ルンバ
  
- A 2 8 0 カントリー & ウェスタン音楽, ハワイアン音楽
  
- A 2 9 0 日本人のポピュラー音楽 (歌謡曲, ロック, ニューミュージック等)  
東洋人 (韓国, 台湾, 香港等を含む) のポピュラー音楽

## 純邦楽

- A 3 0 0 純邦楽
- A 3 0 1 雑集（仏教以外の日本の宗教音楽）
- A 3 0 2 全集
  
- A 3 1 0 雅楽
  
- A 3 2 0 仏教音楽
  
- A 3 3 0 琵琶楽
  
- A 3 4 0 能楽，能狂言，謡曲
  
- A 3 5 0 箏曲・尺八音楽（三曲を含む）
- A 3 5 5 笛音楽，鼓音楽
  
- A 3 6 0 三味線音楽
  
- A 3 7 0 日本民謡，民俗芸能，津軽三味線
  
- A 3 8 0 詩吟，朗詠
  
- A 3 9 0 現代邦楽（和楽器のみ）

## その他の音楽

- A 4 0 0 その他の音楽
- A 4 0 1 雑集
- A 4 0 2 全集
  
- A 4 1 0 民族音楽
  
- A 4 2 0 外国民謡
  
- A 4 3 0 唱歌
  
- A 4 4 0 団体歌，校歌・寮歌・応援歌，国歌
  
- A 4 5 0 実用音楽
- A 4 5 1 教則本
- A 4 5 2 レクリエーション，ジャズダンス，フォークダンス
- A 4 5 3 式・祭典音楽

## 演劇, 演芸

- A 5 0 0 演劇, 演芸
- A 5 0 1 雑集
- A 5 0 2 全集
  
- A 5 1 0 芝居囃子
  
- A 5 2 0 歌舞伎
  
- A 5 3 0 新派劇, 新国劇
  
- A 5 4 0 新劇, 外国劇, 放送劇
  
- A 5 5 0 映画, TVドラマ, ラジオドラマ
- A 5 5 1 放送番組, ドラマ以外のTV・ラジオの音声収録(トーク番組等)
- A 5 5 5 ギャク・パロディー
  
- A 5 6 0 落語
  
- A 5 7 0 漫談, 漫才
  
- A 5 8 0 浪曲
  
- A 5 9 0 講談

## 文芸, 口頭表現

- A 6 0 0 文芸, 口頭表現
- A 6 0 1 雑集(その他)
- A 6 0 2 全集
  
- A 6 1 0 経文, 説話, 法話
  
- A 6 2 0 講義・講演, 演説
  
- A 6 3 0 座談・対談
  
- A 6 4 0 文学作品の朗読, 解説
  
- A 6 5 0 文学以外の朗読, 解説

## 教育，学習

- A 7 0 0 教育，学習
- A 7 0 1 雑集
- A 7 0 2 全集
  
- A 7 1 0 語学（雑集，その他）
- A 7 1 1 日本語
- A 7 1 2 中国語，東洋の諸言語
- A 7 1 3 英語
- A 7 1 4 ドイツ語，ゲルマン諸語
- A 7 1 5 フランス語，プロヴァンス語
- A 7 1 6 スペイン語，ポルトガル語
- A 7 1 7 イタリア語，ロマンス諸語
- A 7 1 8 ロシア語，スラヴ諸語
- A 7 1 9 その他の諸国語
  
- A 7 2 0 珠算練習
  
- A 7 3 0 体育，遊戯
  
- A 7 4 0 一般教材

## 自然音，効果音

- A 8 0 0 自然音，効果音
- A 8 0 1 雑集（オーディオ・チェック）
- A 8 0 2 全集
  
- A 8 1 0 実況記録
  
- A 8 2 0 自然音の記録
  
- A 8 3 0 機械音，人工音（擬音，効果音を含む）

## 児童

- A 9 0 0 児童
- A 9 0 1 雑集（その他）
- A 9 0 2 全集
  
- A 9 1 0 クラシック音楽
  
- A 9 2 0 ポピュラー音楽
- A 9 2 6 映画音楽，ムード音楽
- A 9 2 9 日本のポピュラー音楽
  
- A 9 4 0 外国の音楽
- A 9 4 2 外国民謡
- A 9 4 4 団体歌，校歌・寮歌・応援歌，国歌
- A 9 4 5 実用音楽，式・祭典音楽
  
- A 9 5 0 児童劇，学校劇
- A 9 5 5 児童映画，児童TV番組（音声の収録）
  
- A 9 6 0 文芸
- A 9 6 4 文学作品の朗読，解説
  
- A 9 7 0 教育，学習
- A 9 7 1 語学
- A 9 7 2 珠算練習
- A 9 7 3 体育，遊戯（運動会）
  
- A 9 9 0 児童音楽，ゲーム音楽
- A 9 9 5 アニメーション，アニメーション音楽



## T R C 音 楽 件 名 表

2002年1月改訂

移行 統一

: 参照

- \* 楽器名を続ける(楽器名表参照)

## ア

東遊 .....	雅楽
アフロ・カリビアン .....	ラテン・アメリカ音楽
アフロ・キューバン .....	ラテン・アメリカ音楽
Afro Cuban	
アリア .....	: 独唱
Arias	
今様 .....	雅楽
インストゥルメンタル	
Instrumental music	
ヴォーカル .....	: ポピュラー・ミュージック - (国名)
Vocal	
哥沢 .....	三味線音楽
映画	
映画音楽	
Moving-picture music	
演歌 .....	ポピュラー・ミュージック - 日本
宴曲 .....	雅楽
演芸	
演劇	
応援歌 .....	校歌・寮歌・応援歌
荻江節 .....	三味線音楽 - 長唄
オーディオ・チェック	
Audio check	
オペレッタ .....	歌劇
Operettas	
オラトリオ	
Oratorios	
音楽史	
Music-history and criticism	

## カ

外国劇 .....	演劇
外国民謡 .....	民謡 - (国名)

雅楽

歌曲 .....	独唱
Songs	
歌曲集 .....	独唱
Song cycles	
神楽 .....	雅楽
<b>歌劇</b>	
Operas	
学生歌 .....	校歌・寮歌・応援歌
学校唱歌 .....	唱歌
<b>合唱</b> .....	: 混声合唱
Choruses	男声合唱
	女声合唱
	児童合唱
<b>合奏</b>	
Concerted music	
<b>合奏協奏曲</b>	
Concerti grossi	
<b>門付</b>	
<b>歌舞伎</b>	
上方長唄 .....	三味線音楽 - 地唄
仮面劇 .....	歌劇
Masques	
歌謡曲 .....	ポピュラー・ミュージック - 日本
<b>カラオケ</b>	
<b>管楽合奏</b>	
管弦楽協奏曲 .....	管弦楽曲
* , 管弦楽	
<b>管弦楽曲</b>	
Orchestral music	
<b>間奏曲</b>	
Intermezzi	
<b>カンタータ</b>	
Cantatas , Sacred	
" , Secular	
<b>カンツォーネ</b> .....	: ポピュラー・ミュージック - イタリア
<b>カントリー&amp;ウエスタン音楽</b>	
Country music	
喜歌劇 .....	歌劇
義太夫 .....	三味線音楽 - 義太夫
<b>奇想曲</b>	
Capriccios	
<b>ギャグ・パロディー</b>	
喜遊曲 .....	ディヴェルティメント

教会音楽 .....	宗教的声楽曲
狂言 .....	能楽・狂言
<b>狂詩曲</b>	
Rhapsodies	
<b>協奏曲 - *</b>	
Concertos	
協奏交響曲 .....	協奏曲
Symphonie concertanti	
<b>教則本 - *</b>	
清元 .....	三味線音楽 - 清元
記録 .....	(主題のBSH件名)
<b>組曲</b>	
Suites	
久米舞 .....	雅楽
<b>九重奏曲</b>	
Nonets	
<b>クリスマス音楽</b>	
クロスオーバー .....	ジャズ, フュージョン
グロリア .....	ミサ曲
<b>軍歌</b> .....	: ポピュラー・ミュージック - 日本
<b>劇音楽</b>	
劇場音楽 .....	劇音楽
<b>ゲーム音楽</b>	
<b>弦楽合奏</b>	
String-orchestra music	
弦楽三重奏曲 .....	三重奏曲
弦楽四重奏曲 .....	四重奏曲
<b>幻想曲</b>	
<b>現代音楽</b>	
<b>現代邦楽</b>	
<b>効果音</b>	
Sound effects	
<b>校歌・寮歌・応援歌</b>	
School songs	
<b>交響曲</b> .....	小交響曲, シンフォニア
Symphonies	
<b>交響詩</b>	
Symphonic poems	
講義・講演 .....	(主題のBSH件名)
<b>行進曲</b>	
Marches	
小唄 .....	三味線音楽 - 小唄

<b>講談</b>		
幸若舞	.....	能楽・狂言
御詠歌	.....	仏教音楽
語学	.....	(主題の B S H 件名)
<b>黒人霊歌</b>		
国民歌	.....	団体歌
<b>五重奏曲</b>		
Quintets		
ゴスペル	.....	黒人霊歌
<b>国歌</b>		
鼓笛楽	.....	吹奏楽曲
<b>子守歌</b>		
コーラス	.....	合唱
<b>コレクション</b>		
Collections		
声色	.....	演芸
混声合唱	.....	: 合唱
<b>サ</b>		
催馬楽	.....	雅楽
サウンドトラック	.....	映画音楽, 放送音楽
Sound track		
雑集	.....	コレクション
三曲	.....	箏曲・尺八音楽
<b>三重唱</b>		
Vocal trios (with *)		: 重唱
<b>三重奏曲</b>		
Trios		
サンバ	.....	ラテン・アメリカ音楽
<b>讃美歌</b>		
Hymns		
地唄	.....	三味線音楽 - 地唄
<b>式・祭典音楽</b>		
Festival music		
<b>詩吟</b>		
<b>四重唱</b>		
.....		: 重唱
Quartets (with *)		
<b>四重奏曲</b>		
Quartets		
<b>七重奏曲</b>		
Septets		
<b>室内楽曲</b>		

Chamber music	
实用音楽	
児童音楽	
児童合唱 .....	: 合唱
重奏曲	
Ensemble	
詩篇	
Psalmes	
尺八音楽 .....	箏曲・尺八音楽
シャコンヌ .....	管弦楽曲, 独奏曲 など
Chaconnes	
ジャズ	
Jazz	
ジャズ・ヴォーカル	
Jazz vocal	
三味線音楽	
三味線音楽 - 義太夫	
三味線音楽 - 清元	
三味線音楽 - 新内	
三味線音楽 - 常磐津	
三味線音楽 - 富本	
三味線音楽 - 小唄	
三味線音楽 - 長唄	
三味線音楽 - 地唄	
三味線音楽 - 端唄	
シャンソン .....	: ポピュラー・ミュージック - フランス
宗教音楽	
宗教曲 .....	宗教音楽
Sacred music	
宗教的声楽曲	
Sacred vocal music	
宗教的二重唱 .....	宗教的声楽曲
宗教的三重唱 .....	宗教的声楽曲
宗教的四重唱 .....	宗教的声楽曲
宗教的歌曲 .....	宗教的声楽曲
重唱	
受難曲	
Passion-music	
ショー .....	ミュージカル
唱歌	
小協奏曲 .....	協奏曲
Concertinos	
小交響曲 .....	交響曲

S i n f o n i e t t a s		
少女歌劇 .....		ミュージカル
声明 .....		仏教音楽
浄瑠璃 .....		三味線音楽
<b>序曲</b>		
O v e r t u r e		
職業歌 .....		団体歌
<b>女声合唱</b> .....		: 合唱
新劇 .....		演劇
新国劇 .....		演劇
新内 .....		三味線音楽 - 新内
新派劇 .....		演劇
シンフォニア .....		交響曲
<b>吹奏楽曲</b>		
B a n d s ( m u s i c )		
<b>スターバト・マーテル</b>		
相撲甚句 .....		民俗芸能
<b>聖歌</b>		
C h a n t s		
<b>声楽曲</b>		
V o c a l m u s i c		
声帯模写 .....		演芸
接続曲 .....		管弦楽曲, 独奏曲 など
<b>セレナード</b>		
S e r e n a d e s		
<b>前奏曲</b>		
P r e l u d e		
<b>箏曲・尺八音楽</b>		
俗曲 .....		三味線音楽
<b>ソウル</b>		
S o u l m u s i c		
<b>ソナタ</b>		
S o n a t a s		
<b>夕</b>		
<b>体操</b>		
E x e r c i s e s		
<b>大道芸</b>		
<b>タンゴ</b>		
T a n g o s ( D a n c e )		
<b>ダンス音楽</b>		
男声合唱 .....		: 合唱

**団体歌**

Work Songs

津軽三味線 ..... 民俗芸能

**鼓音楽**

ディスコ・ミュージック ..... ロック

Disco music

**ディヴェルティメント**

Divertimenti

**テ・デウム**

Te Deum

**電子音楽**

Electronic music

**童謡**

Children's songs

**童話**

Fairy tales

ドキュメンタリー ..... (主題のBSH件名)

常磐津 ..... 三味線音楽 - 常磐津

**独唱**

Vocal solo

**独奏曲 - \***

solo - \*

どどいつ ..... 三味線音楽

富本 ..... 三味線音楽 - 富本

**トリオ・ソナタ**

Trio-sonatas

**ナ**

長唄 ..... 三味線音楽 - 長唄

浪花節 ..... 浪曲

二・三重協奏曲 ..... 協奏曲

**二重唱** ..... : 重唱

Vocal duets

**二重奏曲**

Duets

日本のポピュラー・ソング, ロック ..... ポピュラー・ミュージック - 日本

**日本民謡**

Folk songs - Japan

**能楽・狂言**

能囃子 ..... 能楽・狂言

**ハ**

端唄 ..... 三味線音楽 - 端唄

**八重奏曲**

O c t e t s

**パッサカリア**

P a s s a c a g l i a s

**囃子****バラード**

B a l l a d e s

パラフレーズ ..... 管弦楽器，独奏曲 など

P a r a p h r a s e s

**バレエ音楽**

B a l l e t s

**ハワイアン音楽**

M u s i c - H a w a i i

パントマイム ..... 劇音楽

ピアノ二重奏曲 ..... 二重奏曲 - ピアノ

ピアノ三重奏曲 ..... 三重奏曲

ピアノ四重奏曲 ..... 四重奏曲

**ピアノ連弾** ..... : 二重奏曲 - ピアノ

描写曲 ..... 管弦楽曲 など

**琵琶楽****BGM****ファド**

F a d o s

**笛音楽****フォークソング****フォークダンス****folklore**

舞楽 ..... 雅楽

付随音楽 ..... 劇音楽

**舞曲** ..... : ポロネーズ，ポルカ，ロンド，ワルツ  
パヴァーヌ，アルマンド，マズルカ

仏教 ..... ( B S H 件名 )

**仏教音楽****フュージョン****フラメンコ**

F l a m e n c o

**ブルース**

B l u e s

ページェント ..... 歌劇

**変奏曲**

V a r i a t i o n s



## 邦楽

## 放送音楽

Television music Radio music

放送劇 ..... : 演劇

## 放送番組

## ボサ・ノヴァ

## ポピュラー・ミュージック - (国名)

ポピュラー・ミュージック - イタリア ..... : カンツォーネ

ポピュラー・ミュージック - フランス ..... : シャンソン

ホームミュージック ..... コレクション

## ポロネーズ

Polonaises

## ポルカ

Polkas

## マ

マーチ ..... 行進曲

マニフィカート (マニフィカートより変更 03.04)

## 漫画・アニメーション

## 漫才

## 漫談

マンボ ..... : ラテン・アメリカ音楽

## ミサ曲

Masses

## ミュージカル

Musical revues

ミュージカル・マスク ..... 歌劇

## 民族音楽 - (地名)

Folk music - (地名)

## 民俗芸能

津軽三味線, 相撲甚句

## 民謡 - (国名)

Folk-song

民謡 - 日本 ..... 日本民謡

## ムード音楽

Mood music

木管三重奏曲 ..... 三重奏曲

木管四重奏曲 ..... 四重奏曲

## モテット

Motets

## モノドラマ

Monodrama

物真似 ..... 演芸

## ヤ

遊戯 ..... : 体操

謡曲

寄席 ..... 演芸

ヨーデル

J o d e l

## ラ

落語

ラッパ隊 ..... 吹奏楽曲

ラテン・アメリカ音楽

リズム遊び ..... 体操, 遊戯

リズム&ブルース ..... ブルース

R h y t h m a n d b l u e s m u s i c

流行歌 ..... ポピュラー・ミュージック - 日本

寮歌 ..... 校歌・寮歌・応援歌

ルンバ ..... ラテン・アメリカ音楽

レビュー ..... ミュージカル

R e v u e s

レクイエム

R e q u i e m

レクリエーション

レゲエ

朗詠

浪曲

労働歌 ..... 団体歌

六重奏曲

S e x t e t

ロック

R o c k m u s i c

ロンド ..... : 舞曲

R o n d o s

## ワ

和讃 ..... 仏教音楽

わらべうた ..... 童謡

ワルツ

W a i t z e s

## 楽器名表

## 鍵盤楽器

鍵盤楽器

通奏低音

ピアノ連弾

キーボード

アコーディオン  
バンドネオン  
クラヴィコード  
クラヴィオリン  
電子オルガン  
ハモンド・オルガン  
ハーブシコード  
オンド・マルトノ  
オルガン  
ピアノ  
ハーモニウム  
リード・オルガン  
パイプ・オルガン  
シンセサイザー  
プリペアド・ピアノ

**管楽器**

ハーモニカ  
オカリナ  
ピッコロ  
フルート  
アルト・フルート  
ブロックフレーテ  
オーボエ  
イングリッシュ・ホルン  
クラリネット  
バス・クラリネット  
サクソフォーン  
アルト・サクソフォーン  
テナー・サクソフォーン  
バリトン・サクソフォーン  
ソプラノ・サクソフォーン  
バス・サクソフォーン  
バスーン  
コントラファゴット  
バグパイプ  
パセツト・ホルン  
オーボエ・ダモーレ  
ソプラニーノ  
ホルン  
トランペット  
コルネット  
トロンボーン  
チューバ  
ユーフォニウム  
サクソホルン  
フリューゲルホルン

**弦楽器**

ヴァイオリン  
ヴィオラ  
ヴィオラ・ダ・ガンバ  
チェロ  
コントラバス  
ハーブ

バンジョー  
マンドリン  
マンドーラ  
ギター  
ハワイアン・ギター  
スチール・ギター  
エレクトリック・ギター  
バラライカ  
チター  
リュート  
ウクレレ  
チンバロン  
ヴィオラ・ダモーレ  
シタール  
アルペジオーネ  
エレクトリックバス

### 打楽器

打楽器  
ティンパニ  
ドラム  
タンバリン  
シンバル  
ゴング  
トライアングル  
カスタネット  
チューブラー・ベル  
カリヨン  
木琴  
マリンバ  
グロッケンシュピール  
チェレスタ  
ヴィブラフォーン  
グラス・ハーモニカ  
おもちゃ類  
コンガ

### 邦楽器

三味線  
琴  
一弦琴  
二弦琴  
大正琴  
箏

琵琶  
盲僧琵琶  
平家琵琶  
薩摩琵琶  
筑前琵琶  
月琴  
瑟  
胡弓  
尺八  
笛

## .TRC AV MARC非累積データ要素一覧

「TRC AV MARC非累積」とは、図書館個別のオリジナルMARCを指している。

なお、弊社で各図書館個別のオリジナルMARCを作成する場合、MARC No.のタグは**080B**となり、10桁で、各MARC種別ごとに1からの連番となる。

	MARC種別	MARC No.
AV録音	2	2000000001～
AV映像	3	3000000001～

注) 内容細目ファイル非累積においては、内容細目No.のタグが**000E**となる。  
他の項目は累積内容細目ファイルTに準じる。

注) 各典拠IDについては、累積典拠に存在する典拠IDのみを提供する。

弊社に作成依頼をされる場合の使用タグにつきましては、別途ご相談させていただきます。

## .TRC AV MARC非累積データ要素一覧

フィールド名	フィールド識別子	\$	R	サブフィールド名	録音	映像	非累積		フィールド名	フィールド識別子	\$	R	サブフィールド名	録音	映像	非累積				
							録音	映像								録音	映像			
レベル	000	A	×	データレベル																
				更新レベル																
MARC種別	001	A	×	MARC種別																
周辺ファイル	003	A	×	周辺ファイルの種類																
最終更新日付	005	A	×	最終更新日付																
国際標準図書番号	010	A		ISBN																
				13桁ISBN																
				セットISBN																
				13桁セットISBN																
				誤ISBN																
				13桁誤ISBN																
AV発売コード	012	A		発売コード																
				×	メーカーコード															
					IS*N															
					セット発売コード															
メモ	070	C		MARCの備考<設定のみ>																
TRC MARCコード	080	A	×	TRC MARC No.																
				×	図書館オリジナルNo.															
				×	『月刊新着AV案内』号数															
関連TRC MARC No.	091	A		関連TRC MARC No.																
				X	対応する削除TRC MARC No.															
一般的処理データ	100	A	×	一般的処理データ																
著作の言語	101	E		字幕の言語																
				F	音声の言語															

フィールド名	フィールド識別子	\$	R	サブフィールド名	録音	映像	非累積		フィールド名	フィールド識別子	\$	R	サブフィールド名	録音	映像	非累積		
							録音	映像								録音	映像	
出版国または製作した国	102	C		映画の製作国														
資料コード	121	A	×	資料種別														
		D	×	利用対象														
		G	×	流通コード														
		H		装丁コード														
		I		付属資料の資料種別														
著作権コード	141	A	×	著作権コード														
		B		付属資料の著作権コード														
AV機能コード	151	A	×	VT識別コード														
		B		画像仕様														
		C	×	記録層														
		G	×	CD規格														
ICタグフラグ〔予定〕	161	B	×	ICタグフラグ<録音>〔予定〕														
		C	×	ICタグフラグ<映像>〔予定〕														



フィールド名	フィールド識別子	\$	R	サブフィールド名	録音	映像	非累積		フィールド名	フィールド識別子	\$	R	サブフィールド名	録音	映像	非累積			
							録音	映像								録音	映像		
タイトルと責任表示に関する事項	251 ~ 259	A	×	本タイトル					タイトル標目	551 ~ 559			A	カタカナ形					
													R	原綴形(全部欧文の場合)					
													X	ローマ字形					
													B	漢字形					
													F	アルファベット・数字を含むカタカナ形					
													G	カタカナ形(第2タイトル)					
													H	Gのローマ字形					
													M	×	全集分売不可コード(但し, 552~559はなし)				
													D	×	部編名, 巻次, 回次, 年次等				
	B			タイトル関連情報					タイトル関連情報標目	451 ~ 459				A	カタカナ形				
														R	原綴形(全部欧文の場合)				
														X	ローマ字形				
														B	漢字形<設定のみ>				
F	アルファベット・数字を含むカタカナ形																		
G	カタカナ形(第2タイトル)																		
H	Gのローマ字形																		
W	×		資料種別表示																

フィールド名	フィールド識別子	\$	R	サブフィールド名	録音	映像	非累積		フィールド名	フィールド識別子	\$	R	サブフィールド名	録音	映像	非累積						
							録音	映像								録音	映像					
タイトルと責任表示に関する事項	251 ゝ 259	F		責任表示					著者標目	751 ゝ 759	A		カタカナ形(統一形)									
				記述形典拠コード																		
その他のタイトル等に関する事項	262	A		日本公開時・放送時タイトル					日本公開時・放送時タイトル標目	562	A		カタカナ形									
													R	原綴形(全部欧文の場合)								
													X	ローマ字形								
													B	漢字形<設定のみ>								
													F	アルファベット・数字を含むカタカナ形								
													G	カタカナ形(第2タイトル)								
H	Gのローマ字形																					
版に関する事項	265	A	×	版表示																		
		B	×	特殊な版表示																		
楽譜の種類に関する事項<非累積:楽譜>	268	A		楽譜の種類<非累積:楽譜>																		
		D		楽譜の種類を並列表示<非累積:楽譜>																		
電子資料の特性に関する事項<非累積:電子資料>	269	A	×	電子的内容<非累積:電子資料>																		

フィールド名	フィールド識別子	\$	R	サブフィールド名	録音	映像	非累積		フィールド名	フィールド識別子	\$	R	サブフィールド名	録音	映像	非累積		
							録音	映像								録音	映像	
発行・発売等に関する事項	270	A		発行地, 発売地等					発行者・発売者等標目	770	A		カタカナ形					
		B		発行者, 発売者等							X		ローマ字形					
		D	x	発行年月, 発売年月等							B		漢字形<設定のみ>					
		G	x	製作年							D	x	発行年月, 発売年月等(数字)					
販売に関する事項	271	A	x	販売地					販売者標目	771	A	x	カタカナ形					
		B	x	販売者							X	x	ローマ字形					
											B	x	漢字形<設定のみ>					
レーベルに関する事項	272	B	x	レーベル					レーベル標目	772	A	x	カタカナ形					
											X	x	ローマ字形					
											B	x	漢字形<設定のみ>					
形態に関する事項	275	A	x	枚数または巻数														
		B	x	大きさ														
		I	x	ケースの大きさ														
		E		付属資料の種類と形態														
		J	x	解説書の数量														
		S		再生時間														
		T	x	再生時間(合計)														

フィールド名	フィールド識別子	\$	R	サブフィールド名	録音	映像	非累積		フィールド名	フィールド識別子	\$	R	サブフィールド名	録音	映像	非累積																
							録音	映像								録音	映像															
シリーズのタイトルと責任表示に関する事項	281 ~ 289	A	x	シリーズ名					シリーズ名標目	581 ~ 589			A	x	カタカナ形																	
													R	x	原綴形 (全部欧文の場合)																	
													X	x	ローマ字形																	
													B	x	漢字形 <設定のみ>																	
													F	x	アルファベット・数字を含むカタカナ形																	
													G		カタカナ形 (第2タイトル)																	
													H		Gのローマ字形																	
													M	x	シリーズ分売不可コード																	
													D	x	部編名, 巻次, 回次, 年次等																	
	D	x	シリーズの部編名, 巻次, 回次, 年次等						シリーズ名関連情報標目	481 ~ 489				A		カタカナ形																
														R		原綴形 (全部欧文の場合)																
														X		ローマ字形																
														B		漢字形 <設定のみ>																
														F		アルファベット・数字を含むカタカナ形																
														G		カタカナ形 (第2タイトル)																
														H		Gのローマ字形																
														G	x	シリーズの巻のタイトル						シリーズの巻のタイトル標目	461 ~ 469				A	x	カタカナ形			
																											R	x	原綴形 (全部欧文の場合)			
X	x	ローマ字形																														
B	x	漢字形 <設定のみ>																														
F	x	アルファベット・数字を含むカタカナ形																														
H	x	Gのローマ字形																														

フィールド名	フィールド識別子	\$	R	サブフィールド名	録音	映像	非累積		フィールド名	フィールド識別子	\$	R	サブフィールド名	録音	映像	非累積			
							録音	映像								録音	映像		
多巻ものの各巻のタイトルと責任表示に関する事項	291 ~ 299	A	x	各巻のタイトル					多巻ものの各巻のタイトル標目	591 ~ 599	A		カタカナ形						
											R		原綴形(全部欧文の場合)						
											X		ローマ字形						
	B		漢字形																
	F		アルファベット・数字を含むカタカナ形																
	G		カタカナ形(第2タイトル)																
	H		Gのローマ字形																
	D	x	各巻の部編名, 巻次, 回次, 年次等								D	x			部編名, 巻次, 回次, 年次等の読み				
	C	x	各巻のタイトル関連情報								C	x			部編名, 巻次, 回次, 年次等の配列記号(但し, 592~599はなし)				
多巻ものの各巻のタイトル関連情報標目	491 ~ 499	A		カタカナ形					491 ~ 499	A		カタカナ形							
		R		原綴形(全部欧文の場合)						R		原綴形(全部欧文の場合)							
		X		ローマ字形						X		ローマ字形							
		B		漢字形<設定のみ>						B		漢字形<設定のみ>							
		F		アルファベット・数字を含むカタカナ形						F		アルファベット・数字を含むカタカナ形							
		G		カタカナ形(第2タイトル)						G		カタカナ形(第2タイトル)							
		H		Gのローマ字形						H		Gのローマ字形							

フィールド名	フィールド識別子	\$	R	サブフィールド名	録音	映像	非累積		フィールド名	フィールド識別子	\$	R	サブフィールド名	録音	映像	非累積			
							録音	映像								録音	映像		
多巻ものの各巻のタイトルと責任表示に関する事項	291 ゝ 299	G	×	各巻の巻のタイトル					多巻ものの各巻の巻のタイトル標目	471 ゝ 479			A	×	カタカナ形				
													R	×	原綴形(全部欧文の場合)				
													X	×	ローマ字形				
													B	×	漢字形<設定のみ>				
													F	×	アルファベット・数字を含むカタカナ形				
													G	×	カタカナ形(第2タイトル)				
	F	Z		各巻の責任表示					多巻ものの各巻の著者標目	791 ゝ 799				A		カタカナ形(統一形)			
														B		漢字形(西洋人以外の統一形)			
														R		原綴形(西洋人統一形)			
														G		付記事項(生没年)			
Z			記述形典拠コード										H		付記事項(専門等)				
													X		ローマ字形				
													P		カタカナ形(西洋人の記述に対応する)				
													Y		カタカナ形(西洋人以外の記述に対応する)				
													Z		Yのローマ字形				
													W		Yに対応する漢字形<設定のみ>				
N		統一形典拠コード																	

フィールド名	フィールド識別子	\$	R	サブフィールド名	録音	映像	非累積		フィールド名	フィールド識別子	\$	R	サブフィールド名	録音	映像	非累積	
							録音	映像								録音	映像
下記の特典事項に属さない注記	340	A		下記の特典事項に属さない注記													
タイトルに関する注記	341	A		タイトルに関する注記					タイトルに関する注記の タイトル標目	541			A	カタカナ形			
													R	原綴形(全部欧文の場合) <設定のみ>			
													X	ローマ字形			
													B	漢字形 <設定のみ>			
原タイトル注記	342	A		原タイトル				録音は予定									
				C	原作のタイトル												
責任表示に関する注記	344	A		責任表示に関する注記													
形態に関する注記	347	A		形態に関する注記													
累積注記	350	A		累積注記													

フィールド名	フィールド識別子	\$	R	サブフィールド名	録音	映像	非累積		フィールド名	フィールド識別子	\$	R	サブフィールド名	録音	映像	非累積	
							録音	映像								録音	映像
価格に関する注記	360	B	x	本体価格													
		C	x	税込み価格(予定)													
		L	x	セット価(本体価格)													
		M	x	セット価(税込み価格)(予定)													
		J	x	特価(本体価格)													
		D	x	特価(税込み価格)(予定)													
		T	x	特価のセット価(本体価格)													
		N	x	特価のセット価(税込み価格)(予定)													
		R	x	日付(特価期限)													
		G	x	予約特価(本体価格)													
		H	x	予約特価(税込み価格)(予定)													
		I	x	予約期限													
		O	x	時限・部分再販価格(本体価格)(予定)													
		P	x	時限・部分再販価格(税込み価格)(予定)													
		Q	x	時限再販期限(予定)													
V	x	出版国の価格															
内容に関する注記	377	J	x	内容紹介					録音は予定								
電子的内容に関する注記<非累積:電子資料>	386	A		電子的内容注記													
システム要件に関する注記<非累積:電子資料>	387	A		システム要件注記													
AV機能に関する注記	389	A		音声機能注記													
		B		画像仕様注記													
		C		DVD機能注記													
		D		字幕機能注記													
		G	x	CD規格注記													
受賞情報	391	A		賞の名称					録音は予定								



フィールド名	フィールド識別子	\$	R	サブフィールド名	録音	映像	非累積		フィールド名	フィールド識別子	\$	R	サブフィールド名	録音	映像	非累積			
							録音	映像								録音	映像		
									個人件名標目	650			A	カタカナ形(統一形)					
													B	漢字形(西洋人以外の統一形)					
													R	原綴形(西洋人統一形)					
													G	付記事項(生没年)					
													H	付記事項(専門等)					
													X	ローマ字形					
													N	統一形典拠コード					
									音楽件名標目	654			A	カタカナ形					
													B	漢字形					
													H	付記事項(創立年等)					
													X	ローマ字形					
									件名標目	658			A	カタカナ形					
													B	漢字形					
													H	付記事項(創立年等)					
													X	ローマ字形					
									ジャンル名	669			B	×	ジャンル名<録音>				
													C		ジャンル名<映像>				
									分類記号	677			W		別置記号				
													A		NDC8版				
													C		NDC9版				
													P		音楽分類				
									NDC以外の分類<非累積>	687			A		採用分類表(DDC等)<非累積>				
													B		採用分類表による分類記号<非累積>				
													M		専門分類表<非累積>				
													N		専門分類表による分類記号<非累積>				
									図書記号	690			A	×	図書記号				
													T	×	単一標目指示				
													D	×	巻冊記号				

フィールド名	フィールド識別子	\$	R	サブフィールド名	録音	映像	非累積		フィールド名	フィールド識別子	\$	R	サブフィールド名	録音	映像	非累積	
							録音	映像								録音	映像
									レコード作成機関	801	A	×	国名コード				
										B	×	レコード作成機関名					
										C	×	レコード提供年月日					
										G	×	目録規則					
										2	×	システムコード					
									ローカル情報	901	A		MARCグループコード				
										902	A		顧客コード				
										903	A		種別				
										904	A		MARC処理日				
										905	A		納品No.				
										906	A		進行No.				
										907	A		登録No.				
										908	A		別置記号				
										909	A		分類記号				
										910	A		図書記号				
										911	A		巻冊記号				
										912	A		出版年				
										913	A		価格(本体価格)				
										914	A		価格(編集価格)〔予定〕				
										915	A		備消区分〔予定〕				
										916	A		予算区分〔予定〕				
										917	A		禁帯区分〔予定〕				
										918	A		図書館発注No.〔予定〕				
										919	A		図書館発注No.枝No.〔予定〕				
	920	A		備考													
	921	A		発注データフラグ													
	922	A		受注日													
	923	A		受付No.(お問い合わせNo.)													
	924	A		近刊予約情報〔予定〕													

## TRC AV MARC / Tタイプマニュアル

---

2006年10月6日 第1版発行

編集 株式会社 図書館流通センター  
データ部AV

発行者 松木 暢子

発行所 株式会社 図書館流通センター

〒112-8632 東京都文京区大塚3-4-7

TEL 03-3943-0729(データ部AV)

FAX 03-3943-8472(データ部AV)

---

本誌の内容の一部，あるいは全部を複写複製（コピー）することを禁じます。複写複製する場合は，必ず小社の許諾を求めてください。